

*nedis*

---

FM Radio

Suitable for under the cabinet mounting

---

RDFM4010WT

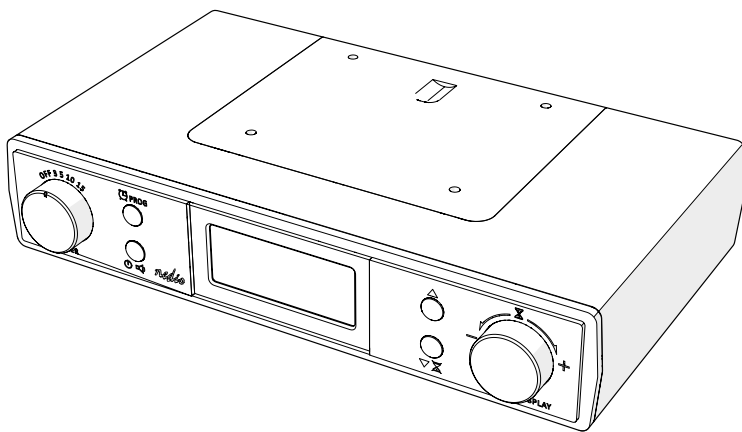

[ned.is/rdfm4010wt](http://ned.is/rdfm4010wt)

EN	Quick start guide	5
DE	Kurzanleitung	7
FR	Guide de démarrage rapide	10
NL	Snelstartgids	13
IT	Guida rapida all'avvio	15
ES	Guía de inicio rápido	18
PT	Guia de iniciação rápida	21
SV	Snabbstartsguide	24
FI	Pika-aloitusopas	26

NO	Hurtigguide	29
DA	Vejledning til hurtig start	31
HU	Gyors beüzemelési útmutató	34
PL	Przewodnik Szybki start	36
EL	Οδηγός γρήγορης εκκίνησης	39
SK	Rýchly návod	42
CS	Rychlý návod	45
RO	Ghid rapid de inițiere	47

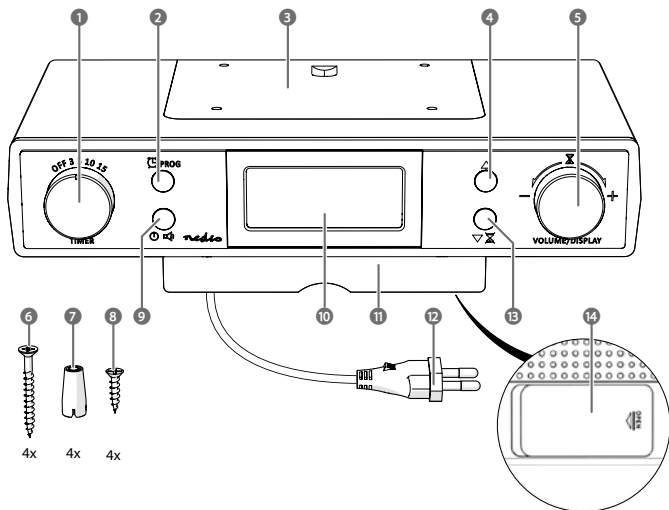
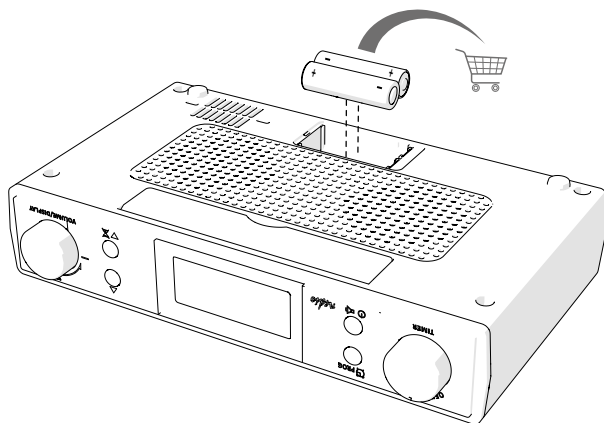
**A****B**

C

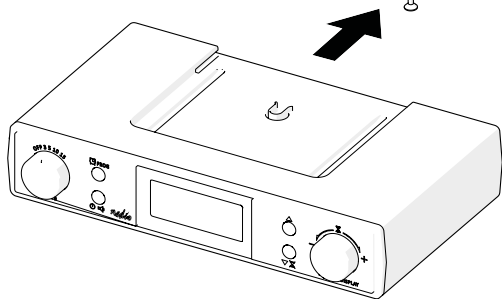

## FM Radio

RDFM4010WT



For more information see the extended manual online: [ned.is/rdfm4010wt](http://ned.is/rdfm4010wt)

## Intended use

This product is an FM radio that can be mounted under a cabinet to save valuable workspace. The product is intended for indoor use only. The product is not intended for professional use. This product can be used by children aged from 8 years and above and persons with reduced physical, sensory or mental capabilities or lack of experience and knowledge if they have been given supervision or instruction concerning use of the product in a safe way and understand the hazards involved. Children shall not play with the product. Cleaning and user maintenance shall not be done by children without supervision.

The product is intended for use in household environments for typical housekeeping functions that may also be used by non-expert users for typical housekeeping functions, such as: shops, offices other similar working environments, farm houses, by clients in hotels, motels and other residential type environments and/or in bed and breakfast type environments.

Any modification of the product may have consequences for safety, warranty and proper functioning.

## Specifications

Product	FM Radio
Article number	RDFM4010WT
Dimensions (l x w x h)	260 x 145 x 50 mm
Radio bands	FM
FM frequency range	87.5 - 108 MHz
FM tuning	Digital
Display	LCD with blue back light
Preset stations	20
Power input	220 - 240 VAC ; 50 Hz
Rated power	5 W

Battery type	2 x 1.5 V AA (not included)
--------------	-----------------------------

## Main parts (image A)

- |                          |                                   |
|--------------------------|-----------------------------------|
| 1 Timer wheel            | 9 (Radio/On/Off) button           |
| 2 Program button         | 10 LCD display                    |
| 3 Mounting plate         | 11 Stand                          |
| 4 Up button              | 12 Power cable                    |
| 5 Volume / display wheel | 13 Down / custom timer off button |
| 6 Screws                 | 14 Battery compartment            |
| 7 Feet                   |                                   |
| 8 Screws                 |                                   |

## Safety instructions

**A** WARNING

- Ensure you have fully read and understood the instructions in this document before you install or use the product. Keep the packaging and this document for future reference.
- Only use the product as described in this document.
- Do not use the product if a part is damaged or defective. Replace a damaged or defective product immediately.
- Do not drop the product and avoid bumping.
- This product may only be serviced by a qualified technician for maintenance to reduce the risk of electric shock.
- Do not expose the product to water or moisture.
- Disconnect the product from the power source before service and when replacing parts.
- Children should be supervised to ensure that they do not play with the product.
- The power cable cannot be replaced. If the cable is damaged the product should be scrapped.
- Battery usage by children should be supervised.
- Remove the batteries if you do not use the product for an extended period of time.
- Unplug the product if you do not plan on using the product for an extended period of time.
- Do not use the product near water.
- When the product is not used for an extended period, store the product in a dry place away from sunlight and protect it against excessive dust and dirt.
- Do not expose the product to direct sunlight, naked flames or heat.

- Do not put hands and foreign objects inside the product.
- Keep the product away from magnetic or magnetized objects.
- To prevent possible hearing damage, do not listen at high volume levels for long periods.
- Do not use any accessories that are not included.
- Do not install the product under a cupboard with a lighting strip installed underneath.
- Do not install the product above places where steam and water can get in contact with the product.
- Do not use aggressive chemical cleaning agents such as ammonia, acid or acetone when cleaning the product.
- Do not open the product.

### Inserting the batteries (image B)

1. Open the battery compartment **A14**.
  2. Insert 2 AA batteries (not included).
- A** Make sure to match the (+) and (-) polarity markings.
3. Close **A14**.

### Installing the product under cupboard (image C)

- i** The cupboard floor thickness should be at least 8 mm.
  - i** Install the product close to a power outlet.
  - i** Use a screwdriver to fix the screws.
  - i** Use the optional feet for thin cabinet floors.
- A** Do not plug the power cable into the power outlet during the installation.
- A** Do not use any accessories that are not included.
- A** Do not install the product under a cupboard with a lighting strip installed underneath.
- A** Do not install the product above places where steam and water can get in contact with the product.

### Controlling the product

- Press the up button **A4** or down button **A13** to adjust values.
- Press the program button **A2** to confirm the selected value.

### Switching on the product

- Plug the power cable **A12** into the power outlet.
  - i** The product switches on automatically.
  - i** Set the time within one minute after powering by adjusting the values and confirming.
1. Press **A9** to switch to FM mode.
  2. Turn **A5** to adjust the volume.
  3. Press **A4** or **A13** to adjust the FM frequency manually.

### Entering standby mode

- i** In standby mode the display will switch off automatically between 23:00 and 4:59. Press **A9** to switch on the display for 5 seconds.
- Press **A9** to switch the radio to standby mode.
- Press **A9** again to switch off standby mode.

### Setting the time and alarm

1. Switch the product to standby mode.
  2. Press and hold **A2**.
- i** 12H or 24H shows on the display.
3. Select one and confirm.
  4. Set the current hours and confirm.
  5. Set the current minutes and confirm.
- i** The alarm icon shows on the display and the hour digits will start to flash.
6. Set the hours for your alarm and confirm.
  7. Set the minutes for your alarm and confirm.
- i** BUZZ shows on the display.
8. Select BUZZ for a buzzer or TUNE for radio as alarm and confirm.
- i** U shows on the display when choosing TUNE.
9. Adjust the volume with **A4** / **A13** and confirm.

### Switching the alarm on/off

1. Press **A2** to switch the alarm function on or off.
- i** An alarm icon shows on the display when the alarm is on.
  - i** When the alarm goes off, press **A9** to switch off the alarm.

### Saving radio presets

1. Press and hold **A4** or **A13** to search for a station automatically.
2. Press and hold **A2** until the frequency starts to change to save stations automatically.

- The radio can store up to 20 radio stations.
- Press **A 2** to start selecting a saved station.
- P shows on the display.
- Press **A 4** or **A 13** to select a stored station and press **A 2** to confirm and start listening.

## Setting the timer

- There are five options: 3 / 5 / 10 / 15 minutes or a custom timer.

To set a preset timer:

- Turn the timer wheel **A 1** to one of the preset times.

To set a custom timer:

- Press and hold **A 5** for 5 seconds.
- Turn **A 5** to the desired time.
- Press **A 5** to confirm.

## Stopping the timer

To pause, stop or adjust a custom timer:

- Press and hold **A 5** for 5 seconds to pause the timer.
- Press **A 13** once to stop the timer.
- Turn **A 5** to adjust the timer.

## Declaration of Conformity

We, Nedis B.V. declare as manufacturer that the product RDFM4010WT from our brand Nedis®, produced in China, has been tested according to all relevant CE standards and regulations and that all tests have been passed successfully. This includes, but is not limited to the RED 2014/53/EU regulation.

The complete Declaration of Conformity (and the safety datasheet if applicable) can be found and downloaded via:  
[nedis.com/RDFM4010WT#support](http://nedis.com/RDFM4010WT#support)

For additional information regarding the compliance, contact the customer service:

Web: [www.nedis.com](http://www.nedis.com)

E-mail: [service@nedis.com](mailto:service@nedis.com)

Nedis B.V., de Tweeling 28

5215 MC 's-Hertogenbosch, the Netherlands

## UKW-Radio

RDFM4010WT



Weitere Informationen finden Sie in der erweiterten Anleitung online:  
[ned.is/rdfm4010wt](http://ned.is/rdfm4010wt)

## Bestimmungsgemäße Verwendung

Dieses Produkt ist ein UKW-Radio, das unter einem Schrank montiert werden kann, um wertvolle Arbeitsfläche sparen.

Das Produkt ist nur zur Verwendung innerhalb von Gebäuden gedacht.

Das Produkt ist nicht für den professionellen Einsatz gedacht.

Kinder ab dem achten Lebensjahr und Personen mit eingeschränkten körperlichen, sensorischen oder geistigen Fähigkeiten oder ohne ausreichende Erfahrung und Kenntnis dürfen dieses Produkt nur dann verwenden, wenn sie beaufsichtigt werden oder in die sichere Benutzung des Produkts eingewiesen wurden und die bestehenden Gefahren verstehen. Kinder dürfen nicht mit dem Produkt spielen. Reinigung und Wartung durch den Benutzer dürfen nicht von unbeaufsichtigten Kindern durchgeführt werden.

Das Produkt ist zur Verwendung in Haushaltsumgebungen für typische Haushaltsfunktionen gedacht, die auch von nicht fachkundigen Benutzern ausgeführt werden können, wie z. B.: in Geschäften, Büros und ähnlichen Arbeitsumgebungen, Bauernhäusern, von Kunden in Hotels, Motels und anderen Unterkünften und/oder in Pensionen.

Jegliche Modifikation des Produkts kann Folgen für die Sicherheit, Garantie und ordnungsgemäße Funktionalität haben.

## Spezifikationen

Produkt	UKW-Radio
Artikelnummer	RDFM4010WT
Größe (L x B x H)	260 x 145 x 50 mm
Frequenzbänder	FM
FM Frequenzbereich	87,5 - 108 MHz

<b>UKW-Tuning</b>	Digital
<b>Anzeige</b>	LCD mit blauer Hintergrundbeleuchtung
<b>Senderspeicher</b>	20
<b>Stromeingang</b>	220 - 240 VAC ; 50 Hz
<b>Nennleistung</b>	5 W
<b>Batterietyp</b>	2 x 1,5 V AA (nicht im Lieferumfang enthalten)

## Hauptbestandteile (Abbildung A)

- |                          |  |
|--------------------------|--|
| 1 Timer-Rad              | 9 (Radio/Ein/Aus) Taste                    |
| 2 Programm-Taste         | 10 LCD-Display                             |
| 3 Montageplatte          | 11 Ständer                                 |
| 4 Hoch-Taste             | 12 Stromkabel                              |
| 5 Lautstärke/Anzeige-Rad | 13 Ab-/Benutzerdefinierter Timer aus-Taste |
| 6 Schrauben              | 14 Batteriefach                            |
| 7 Füße                   |  |
| 8 Schrauben              |  |

## Sicherheitshinweise

### WARNUNG

- Vergewissern Sie sich, dass Sie die Anweisungen in diesem Dokument vollständig gelesen und verstanden haben, bevor Sie das Produkt installieren oder verwenden. Heben Sie die Verpackung und dieses Dokument zum späteren Nachschlagen auf.
- Verwenden Sie das Produkt nur wie in diesem Dokument beschrieben.
- Verwenden Sie das Produkt nicht, wenn ein Teil beschädigt ist oder es einen Mangel aufweist. Ersetzen Sie ein beschädigtes oder defektes Produkt unverzüglich.
- Lassen Sie das Produkt nicht herunterfallen und vermeiden Sie Kollisionen.
- Dieses Produkt darf nur von einem ausgebildeten Techniker gewartet werden, um die Gefahr eines Stromschlags zu reduzieren.
- Setzen Sie das Produkt keinem Wasser oder Feuchtigkeit aus.
- Trennen Sie das Produkt vor Wartungsarbeiten und beim Austausch von Teilen von der Stromversorgung.
- Kinder müssen beaufsichtigt werden, um sicherzustellen, dass sie nicht mit dem Produkt spielen.

- Das Stromkabel kann nicht ersetzt werden. Wenn das Kabel beschädigt ist, muss das Produkt entsorgt werden.
- Die Verwendung von Batterien durch Kinder sollte beaufsichtigt werden.
- Entnehmen Sie die Batterien, wenn Sie das Produkt über einen längeren Zeitraum nicht benutzen wollen.
- Trennen Sie das Produkt von der Stromversorgung, wenn Sie es für längere Zeit nicht benutzen wollen.
- Verwenden Sie das Produkt nicht in der Nähe von Wasser.
- Wenn das Gerät über einen längeren Zeitraum nicht genutzt wird, bewahren Sie es an einem trockenen, vor Sonnenlicht geschützten Ort auf und schützen Sie es vor übermäßigem Staub und Schmutz.
- Setzen Sie das Produkt keiner direkten Sonneneinstrahlung, offenen Flammen oder Hitze aus.
- Führen Sie keine Fremdkörper in das Innere des Produkts ein und greifen Sie nicht hinein.
- Halten Sie das Produkt von magnetischen oder magnetisierten Objekten fern.
- Um einer möglichen Schädigung des Hörvermögens vorzubeugen, nutzen Sie den Kopfhörer nicht für längere Zeit bei hoher Lautstärke.
- Verwenden Sie kein Zubehör, das nicht im Lieferumfang enthalten war.
- Montieren Sie das Produkt nicht unter einem Schrank, unter dem eine Lichtleiste installiert ist.
- Montieren Sie das Produkt nicht an Orten, an denen Dampf und Wasser mit dem Produkt in Kontakt kommen können.
- Verwenden Sie keine aggressiven chemischen Reinigungsmittel wie Ammoniak, Säuren oder Aceton zur Reinigung des Produkts.
- Öffnen Sie das Produkt nicht.

## Einsetzen der Batterien (Abbildung B)

- Öffnen Sie das Batteriefach **A14**.
  - Legen Sie 2 AA-Batterien ein (nicht im Lieferumfang enthalten).
-  Achten Sie dabei auf die korrekte Ausrichtung der (+) und (-) Pol-Markierungen.
- Schließen Sie **A14**.



## Montieren des Produkts unter einem Schrank (Abbildung C)

- i** Der Boden des Schranks muss mindestens 8 mm dick sein.
- i** Montieren Sie das Produkt in der Nähe einer Steckdose.
- i** Verwenden Sie einen Schraubendreher, um die Schrauben zu befestigen.
- i** Verwenden Sie die optionalen Füße bei dünnen Schrankböden.
- A** Stecken Sie das Netzkabel während der Montage nicht in die Steckdose.
- A** Verwenden Sie kein Zubehör, das nicht im Lieferumfang enthalten war.
- A** Montieren Sie das Produkt nicht unter einem Schrank, unter dem eine Lichtleiste installiert ist.
- A** Montieren Sie das Produkt nicht an Orten, an denen Dampf und Wasser mit dem Produkt in Kontakt kommen können.

## Steuerung des Produkts

- Verwenden Sie die Auf- **A4** oder Ab-Taste **A13**, um die Werte einzustellen.
- Drücken Sie die Programm-Taste **A2**, um den ausgewählten Wert zu bestätigen.

## Einschalten des Produkts

- Stecken Sie das Netzkabel **A12** in die Steckdose.
  - i** Das Produkt schaltet sich automatisch ein.
  - i** Stellen Sie die Uhrzeit innerhalb von einer Minute nach dem Einschalten durch Anpassen und Bestätigen der Werte ein.
1. Drücken Sie **A9**, um zu UKW (FM) umzuschalten.
  2. Drehen Sie **A5**, um die Lautstärke anzupassen.
  3. Drücken Sie **A4** oder **A13**, um die UKW-Frequenz manuell anzupassen.

## Wechseln in den Standby-Modus

- i** Im Standby-Modus schaltet das Display automatisch zwischen 23:00 und 4:59 um. Drücken Sie **A9**, um das Display für 5 Sekunden einzuschalten.
- Drücken Sie **A9**, um das Radio in den Standby-Modus zu schalten.
- Drücken Sie erneut **A9**, um den Standby-Modus zu verlassen.

## Einstellen von Uhrzeit und Alarm

1. Schalten Sie das Produkt in den Standby-Modus.
2. Halten Sie **A2** gedrückt.
  - i** 12H oder 24H wird auf dem Display angezeigt.
3. Wählen Sie eines aus und bestätigen Sie.
4. Stellen Sie die aktuellen Stunden der Uhrzeit ein und bestätigen Sie diese.
5. Stellen Sie die aktuellen Minuten der Uhrzeit ein und bestätigen Sie diese.
  - i** Das Alarmsymbol wird auf dem Display angezeigt und die Stundenziffern beginnen zu blinken.
6. Stellen Sie die Stunden für Ihren Alarm ein und bestätigen Sie.
7. Stellen Sie die Minuten für Ihren Alarm ein und bestätigen Sie.
  - i** SUMMER wird auf dem Display angezeigt.
8. Wählen Sie BUZZ für einen Summer oder TUNE für Radio als Alarmton und bestätigen Sie.
  - i** Auf dem Display wird U angezeigt, wenn Sie TUNE auswählen.
9. Stellen Sie die Lautstärke mit **A4** / **A13** ein und bestätigen Sie.

## Ein-/Ausschalten des Alarms

1. Drücken Sie **A2**, um die Alarmfunktion ein- oder auszuschalten.
  - i** Ein Alarmsymbol wird auf dem Display angezeigt, wenn der Alarm eingeschaltet ist.
  - i** Wenn der Alarm ertönt, drücken Sie **A9**, um den Alarm auszuschalten.

## Speichern von Sendervoreinstellungen

1. Halten Sie **A4** oder **A13** gedrückt, um automatisch nach einem Sender zu suchen.
2. Halten Sie **A2** gedrückt, bis sich die Frequenz zu ändern beginnt, um die Sender automatisch zu speichern.
  - i** Das Radio kann bis zu 20 Sender speichern.
3. Drücken Sie **A2**, um einen gespeicherten Sendern auszuwählen.
  - i** P wird auf dem Display angezeigt.
4. Drücken Sie **A4** oder **A13**, um einen gespeicherten Sender auszuwählen und drücken Sie **A2** zum Bestätigen und den Sender zu hören.

## Einstellen des Timers

1 Es gibt fünf Optionen: 3 / 5 / 10 / 15 Minuten oder einen benutzerdefinierten Timer.

Um einen voreingestellten Timer zu stellen:

- Drehen Sie das Timer-Rad **A1** auf eine der voreingestellten Zeiten.

Um einen benutzerdefinierten Timer einzustellen:

1. Halten Sie **A5** 5 Sekunden lang gedrückt.
2. Drehen Sie **A5** auf die gewünschte Zeit.
3. Drücken Sie **A5** zur Bestätigung.

## Stoppen des Timers

Um einen benutzerdefinierten Timer zu pausieren, zu stoppen oder anzupassen:

- Halten Sie **A5** 5 Sekunden lang gedrückt, um den Timer zu pausieren.
- Drücken Sie einmal **A15**, um den Timer zu stoppen.
- Drehen Sie **A5**, um den Timer anzupassen.

## Konformitätserklärung

Wir, Nedis B.V., erklären als Hersteller, dass das Produkt RDFM4010WT unserer Marke Nedis®, produziert in China, nach allen geltenden CE-Standards und Vorschriften getestet wurde und alle diese Tests erfolgreich bestanden hat. Dies gilt unter anderem auch für die Richtlinie RED 2014/53/EU.

Die vollständige Konformitätserklärung (und das Sicherheitsdatenblatt, falls zutreffend) steht zum Download zur Verfügung unter:  
[nedis.de/RDFM4010WT#support](http://nedis.de/RDFM4010WT#support)

Weiterführende Informationen zur Compliance erhalten Sie über den Kundenservice:  
Web: [www.nedis.com](http://www.nedis.com)  
E-Mail: [service@nedis.com](mailto:service@nedis.com)  
Nedis B.V., de Tweeling 28  
5215 MC 's-Hertogenbosch, Niederlande



Guide de démarrage rapide

## Radio FM

RDFM4010WT



Pour plus d'informations, consultez le manuel détaillé en ligne :  
[ned.is/rdfm4010wt](http://ned.is/rdfm4010wt)

## Utilisation prévue

Ce produit est une radio FM qui peut être montée sous une armoire afin de gagner un espace de travail précieux.

Le produit est prévu pour un usage intérieur uniquement.

Le produit n'est pas destiné à un usage professionnel.

Ce produit peut être utilisé par des enfants âgés de 8 ans et plus ainsi que des personnes ayant des capacités physiques, sensorielles ou mentales réduites ou manquant d'expérience et de connaissances s'ils sont supervisés ou ont reçu des instructions sur l'utilisation du produit en toute sécurité et comprennent les dangers impliqués. Les enfants ne doivent pas jouer avec le produit. Le nettoyage et la maintenance ne doivent pas être effectués par des enfants sans surveillance. Le produit est destiné à être utilisé dans des environnements domestiques pour des fonctions de ménage typiques qui peuvent également être réalisées par des utilisateurs non experts pour des fonctions de ménage typiques, tels que : des magasins, bureaux, autres environnements de travail similaires, fermes, par des clients dans des hôtels, motels et autres environnements de type résidentiel et/ou dans des environnements de type chambres d'hôtes.

Toute modification du produit peut avoir des conséquences sur la sécurité, la garantie et le bon fonctionnement.

## Spécifications

Produit	Radio FM
Article numéro	RDFM4010WT
Dimensions (L x l x H)	260 x 145 x 50 mm
Bandes radio	FM
Gamme de fréquences FM	87,5 - 108 MHz
Syntonisation FM	Digital
Affichage	LCD avec rétroéclairage bleu
Stations pré-réglées	20
Alimentation électrique	220 - 240 VAC ; 50 Hz

<b>Puissance nominale</b>	5 W
<b>Type de batterie</b>	2 x 1,5 V AA (non incluses)

## Pièces principales (image A)

- |                                |  |
|--------------------------------|--|
| 1 Molette de minuterie         | 9 Bouton (Radio/ Marche/Arrêt)               |
| 2 Bouton programme             | 10 Affichage LCD                             |
| 3 Plaque de montage            | 11 Pied                                      |
| 4 Bouton haut                  | 12 Câble d'alimentation                      |
| 5 Molette de volume/ affichage | 13 Bouton bas/ arrêt minuterie personnalisée |
| 6 Vis                          | 14 Compartiment à piles                      |
| 7 Pieds                        |  |
| 8 Vis                          |  |

## Consignes de sécurité

### AVERTISSEMENT







- Assurez-vous d'avoir entièrement lu et compris les instructions de ce document avant d'installer ou d'utiliser le produit. Conservez l'emballage et le présent document pour référence ultérieure.
- Utilisez le produit uniquement comme décrit dans le présent document.
- Ne pas utiliser le produit si une pièce est endommagée ou défectueuse. Remplacez immédiatement un produit endommagé ou défectueux.
- Ne pas laisser tomber le produit et éviter de le cogner.
- Ce produit ne peut être réparé que par un technicien qualifié afin de réduire les risques d'électrocution.
- Ne pas exposer le produit à l'eau ou à l'humidité.
- Débranchez le produit de la source d'alimentation avant tout entretien et lors du remplacement de piles.
- Les enfants doivent être surveillés afin de s'assurer qu'ils ne jouent pas avec le produit.
- Le câble d'alimentation ne peut pas être remplacé. Si le câble est endommagé, le produit doit être mis au rebut.
- L'utilisation de la batterie par des enfants doit être surveillée.
- Retirez les piles si vous n'utilisez pas le produit pendant une période prolongée.

- Débranchez le produit si vous ne prévoyez pas d'utiliser le produit pendant une période prolongée.
- Ne pas utiliser le produit à proximité d'eau.
- Lorsque le produit n'est pas utilisé pendant une période prolongée, rangez-le dans un endroit sec, à l'abri du soleil et protégez-le contre la poussière et la saleté excessives.
- N'exposez pas le produit aux rayons directs du soleil, aux flammes ou à la chaleur.
- Ne pas placer le produit et des corps étrangers à l'intérieur du produit.
- Tenez le produit éloigné des objets magnétiques ou magnétisés.
- Afin d'éviter tout dommage auditif, ne pas écouter à un volume élevé pendant de longues périodes.
- Ne pas utiliser d'accessoires non inclus.
- Ne pas installer le produit sous une armoire avec une bande d'éclairage installée en dessous.
- Ne pas installer le produit au-dessus d'endroits où la vapeur et l'eau peuvent entrer en contact avec le produit.
- N'utilisez pas de nettoyants chimiques agressifs tels que de l'ammoniac, de l'acide ou de l'acétone lors du nettoyage du produit.
- Ne pas ouvrir le produit.

## Insérer les piles (image B)

- Ouvrir le compartiment à piles **A14**.
- Insérez 2 piles AA (non incluses).
-  Assurez-vous de faire correspondre les repères de polarité (+) et (-).
- Fermez **A14**.

## Installer le produit sous une armoire (image C)

-  L'épaisseur de la base de l'armoire doit être d'au moins 8 mm.
-  Installez le produit à proximité d'une prise de courant.
-  Utilisez un tournevis pour serrer les vis.
-  Utilisez les pieds en option pour les planchers d'armoires minces.
-  Ne pas brancher le câble d'alimentation dans la prise de courant pendant l'installation.
-  Ne pas utiliser d'accessoires non inclus.

**A** Ne pas installer le produit sous une armoire avec une bande d'éclairage installée en dessous.

**A** Ne pas installer le produit au-dessus d'endroits où la vapeur et l'eau peuvent entrer en contact avec le produit.

## Contrôler le produit

- Appuyez sur le bouton haut **A4** ou le bouton bas **A13** pour régler les valeurs.
- Appuyez sur le bouton programme **A2** pour confirmer la valeur sélectionnée.

## Mettre le produit sous tension

- Branchez le câble d'alimentation **A12** dans la prise de courant.

- Le produit se met automatiquement sous tension.
- Réglez l'heure dans la minute suivant la mise sous tension en réglant les valeurs et en confirmant.
- Appuyez sur **A9** pour passer au mode FM.
- Tournez **A5** pour régler le volume.
- Appuyez sur **A4** ou **A13** pour régler la fréquence FM manuellement.

## Passer en mode veille

- En mode veille, l'affichage s'éteint automatiquement entre 23h00 et 4h59. Appuyez sur **A9** pour allumer l'affichage pendant 5 secondes.
- Appuyez sur **A9** pour faire passer la radio en mode veille.
- Appuyez à nouveau sur **A9** pour désactiver le mode veille.

## Réglage de l'heure et de l'alarme

- Mettez le produit en mode veille.
- Appuyez et maintenez **A2**.
  - 12H ou 24H s'affiche sur l'écran.
- Faites votre choix et confirmez.
- Réglez les heures actuelles et confirmez.
- Réglez les minutes actuelles et confirmez.
  - L'icône d'alarme s'affiche à l'écran et les chiffres des heures commencent à clignoter.
- Réglez les heures de votre alarme et confirmez.
- Réglez les minutes de votre alarme et confirmez.
  - BUZZ s'affiche à l'écran.

8. Sélectionnez BUZZ pour une sonnerie ou TUNE pour la radio comme alarme et confirmez.

**i** U s'affiche à l'écran si vous choisissez TUNE.

9. Réglez le volume avec **A4** / **A13** et confirmez.

## Activer/Désactiver l'alarme

- Appuyez sur **A2** pour activer ou désactiver la fonction d'alarme.
  - Une icône d'alarme s'affiche à l'écran lorsque l'alarme est activée.
  - Lorsque l'alarme se déclenche, appuyez sur **A9** pour désactiver l'alarme.

## Enregistrer des présélections radio

- Appuyez et maintenez **A4** ou **A13** pour rechercher une station automatiquement.
- Appuyez et maintenez **A2** jusqu'à ce que la fréquence commence à changer pour mémoriser automatiquement des stations.
  - La radio peut mémoriser jusqu'à 20 stations de radio.
- Appuyez sur **A2** pour commencer à sélectionner une station mémorisée.
  - P s'affiche à l'écran.
- Appuyez sur **A4** ou **A13** pour sélectionner une station mémorisée et appuyez sur **A2** pour confirmer et commencer l'écoute.

## Réglage de la minuterie

**i** Il existe cinq options : 3 / 5 / 10 / 15 minutes ou une minuterie personnalisée.

Pour régler une minuterie pré-réglée :

- Tournez la molette de la minuterie **A1** sur l'une des heures prédéfinies.

Pour régler une minuterie personnalisée :

- Appuyez et maintenez **A5** pendant 5 secondes.
- Tournez **A5** sur l'heure souhaitée.
- Appuyez sur **A5** pour confirmer.

## Arrêter la minuterie

Pour mettre en pause, arrêter ou régler une minuterie personnalisée :

- Appuyez et maintenez **A5** pendant 5 secondes pour mettre en pause la minuterie.
- Appuyez une fois sur **A13** pour arrêter la minuterie.
- Tournez **A5** pour régler la minuterie.

## Déclaration de conformité

Nous, Nedis B.V., déclarons en tant que fabricant que le produit RDFM4010WT de notre marque Nedis®, produit en Chine, a été testé conformément à toutes les normes et réglementations CE en vigueur et que tous les tests ont été réussis. Cela inclut, sans toutefois s'y limiter, la directive RED 2014/53/UE.

La Déclaration de conformité complète (et la fiche de sécurité le cas échéant) peut être trouvée et téléchargée via: [nedis.fr/RDFM4010WT#support](http://nedis.fr/RDFM4010WT#support)

Pour plus d'informations sur la conformité, contactez le service client :

Site Web : [www.nedis.com](http://www.nedis.com)

E-mail : [service@nedis.com](mailto:service@nedis.com)

Nedis B.V., de Tweeling 28

5215 MC 's-Hertogenbosch, Pays-Bas



Snelstartgids

## FM-Radio

RDFM4010WT



Zie voor meer informatie de uitgebreide handleiding online: [ned.is/rdfm4010wt](http://ned.is/rdfm4010wt)

## Bedoeld gebruik

Dit product is een FM-radio die onder een kast kan worden gemonteerd om waardevolle werkruimte te besparen.

Het product is enkel bedoeld voor gebruik binnenshuis.

Het product is niet bedoeld voor professioneel gebruik.

Dit product mag worden gebruikt door kinderen van 8 jaar en ouder en personen met een verminderd lichamelijk, zintuiglijk of geestelijk vermogen, of die gebrek aan ervaring of kennis hebben, als iemand die verantwoordelijk is voor hun veiligheid toezicht op hen houdt of hen is uitgelegd hoe het product veilig dient te worden gebruikt en ze begrijpen wat de potentiële risico's zijn. Kinderen mogen niet met het product spelen. De reiniging en het onderhoud door de gebruiker mogen niet worden uitgevoerd door kinderen zonder toezicht.

Het product is bedoeld voor gebruik in huishoudelijke omgevingen voor typische huishoudelijke functies die ook kunnen worden

gebruikt door niet-deskundige gebruikers voor typische huishoudelijke functies, zoals: winkels, kantoren en andere soortgelijke werkomgevingen, boerderijen, door klanten in hotels, motels en andere woonomgevingen en/of in omgevingen van het type "bed & breakfast".

Elke wijziging van het product kan gevolgen hebben voor de veiligheid, garantie en correcte werking.

## Specificaties

Product	FM-Radio
Artikelnummer	RDFM4010WT
Afmetingen (l x b x h)	260 x 145 x 50 mm
Radio frequentiebanden	FM
FM frequentiebereik	87,5 - 108 MHz
FM-afstemming	Digitaal
Display	LCD met blauwe achtergrondverlichting
Voorkeurzenders	20
Stroomingang	220 - 240 VAC ; 50 Hz
Nominaal vermogen	5 W
Batterijtype	2 x 1,5 V AA (niet meegeleverd)

## Belangrijkste onderdelen

### (afbeelding A)

- 1 Timer-knop
- 2 Programma knop
- 3 Montageplaat
- 4 Omhoog knop
- 5 Volume- / display-knop
- 6 Schroeven
- 7 Voetjes
- 8 Schroeven
- 9 (Radio/Aan/Uit) knop
- 10 LCD-display
- 11 Standaard
- 12 Stroomkabel
- 13 Omlaag- / aangepaste-timer-uit-knop
- 14 Batterij-compartiment

## Veiligheidsvoorschriften

### WAARSCHUWING

- Zorg ervoor dat u de instructies in dit document volledig gelezen en begrepen heeft voordat u het product installeert of gebruikt. Bewaar de verpakking en dit document voor toekomstig gebruik.

- Gebruik het product alleen zoals in dit document beschreven.
- Gebruik het product niet als een onderdeel beschadigd of defect is. Vervang een beschadigd of defect product onmiddellijk.
- Laat het product niet vallen en voorkom stoten.
- Dit product mag voor onderhoud alleen worden geopend door een erkend technicus om het risico op elektrische schokken te verkleinen.
- Stel het product niet bloot aan water of vocht.
- Haal de stekker van het product uit de voedingsbron voor onderhoud en bij het vervangen van onderdelen.
- Kinderen moeten onder toezicht staan om ervoor te zorgen dat ze niet met het product spelen.
- De voedingskabel kan niet vervangen worden. Als de kabel beschadigd is, moet het product worden gesloopt.
- Gebruik van de batterij door kinderen moet onder toezicht staan.
- Verwijder de batterijen als u het product gedurende langere tijd niet gebruikt.
- Haal de stekker uit het stopcontact als u het product gedurende langere tijd niet gebruikt.
- Gebruik het product niet in de buurt van water.
- Wanneer het product gedurende langere tijd niet wordt gebruikt, dient u het product op een droge plaats, uit de buurt van zonlicht, op te bergen en het tegen overmatig stof en vuil te beschermen.
- Stel het product niet bloot aan direct zonlicht, open vuur of hitte.
- Steek geen handen en vreemde voorwerpen in het product.
- Houd het product uit de buurt van magnetische of gemagnetiseerde voorwerpen.
- Om mogelijke gehoorbeschadiging te voorkomen, moet u niet lange tijd op een hoog volumenniveau (naar muziek) luisteren.
- Gebruik geen accessoires die niet meegeleverd worden.
- Installeer het product niet onder een kast met daaronder een verlichtingsstrip.
- Installeer het product niet op plaatsen waar stoom en water in contact kunnen komen met het product.
- Gebruik geen agressieve chemische reinigingsmiddelen zoals ammoniak, zuur of

- aceton bij het schoonmaken van het product.
- Open het product niet.

## Plaatsen van de batterijen (afbeelding B)

1. Open het batterijcompartiment **A14**.
  2. Plaats 2 AA-batterijen (niet inbegrepen).
- A** Zorg ervoor dat de (+) en (-) polariteitsaanduidingen overeenkomen.
3. Sluit **A17**.

## Het product onder de kast plaatsen (afbeelding C)

- i** De kastvloer moet minimaal 8 mm dik zijn.
  - i** Installeer het product in de buurt van een stopcontact.
  - i** Gebruik een schroevendraaier om de schroeven te bevestigen.
  - i** Gebruik de optionele voetjes voor kasten met een dunne bodem.
- A** Steek tijdens het installeren de stekker van het netsnoer niet in het stopcontact.
- A** Gebruik geen accessoires die niet meegeleverd worden.
- A** Installeer het product niet onder een kast met daaronder een verlichtingsstrip.
- A** Installeer het product niet op plaatsen waar stoom en water in contact kunnen komen met het product.

## Bediening van het product

- Gebruik de hoog-knop **A4** of omlaag-knop **A15** om de waarden aan te passen.
- Druk op de programmaknop **A2** om de geselecteerde waarde te bevestigen.

## Het product aanzetten

- Steek het netsnoer **A12** in het stopcontact.
  - i** Het product schakelt automatisch in.
  - i** Stel de tijd binnen één minuut in na het inschakelen, door de waarden in te stellen en te bevestigen.
1. Druk op **A9** om naar de FM-modus te schakelen.
  2. Draai **A5** om het volume aan te passen.
  3. Druk op **A4** of **A15** om de FM-frequentie handmatig in te stellen.

## Stand-by modus inschakelen

1. In de stand-by modus wordt het display tussen 23:00 en 4:59 uur automatisch uitgeschakeld. Druk op **A 9** om het display 5 seconden in te schakelen.
- Druk op **A 9** om de radio in de stand-by modus te zetten.
- Druk nogmaals op **A 9** om de stand-by modus uit te schakelen.

## Tijd en alarm instellen

1. Zet het product in de stand-bymodus.
2. Houd **A 2** ingedrukt.
1. Op het display verschijnt 12H of 24H.
3. Selecteer een van beiden en bevestig.
4. Stel het actuele uur in en bevestig.
5. Stel de actuele minuten in en bevestig.
1. Het alarmpictogram verschijnt op het display en de uren cijfers gaan knipperen.
6. Stel de uren voor de alarmtijd in en bevestig.
7. Stel de minuten voor de alarmtijd in en bevestig.
1. BUZZ verschijnt op het display.
8. Selecteer BUZZ voor een zoemer of TUNE voor radio als alarm en bevestig.
1. Bij het selecteren van TUNE verschijnt 'U' op het display.
9. Pas het volume aan met **A 4** / **A 13** en bevestig.

## Alarm in-/uitschakelen

1. Druk op **A 2** om de wekkerfunctie (het alarm) aan of uit te zetten.
1. Als het alarm ingeschakeld is, verschijnt op het display een alarmpictogram.
1. Wanneer het alarm afgaat, drukt u op **A 9** om het alarm uit te schakelen.

## Voorkeuzenders opslaan

1. Houd **A 4** of **A 13** ingedrukt om automatisch naar een zender te zoeken.
2. Om zenders automatisch op te slaan houdt u **A 2** ingedrukt tot de frequentie gaat veranderen.
1. De radio kan maximaal 20 radiozenders opslaan.
3. Druk op **A 2** om een opgeslagen zender te gaan selecteren.
1. P verschijnt op het display.
4. Druk op **A 4** of **A 13** om een opgeslagen zender te selecteren en druk op **A 2** om te bevestigen en te gaan luisteren.

## De timer instellen

1. Er zijn vijf mogelijkheden: 3 / 5 / 10 / 15 minuten of een aangepaste timer.
- Instellen van een vaste (preset) timer:
- Draai het timerwiel **A 1** op een van de vaste tijmertijden.
- Instellen van een aangepaste timer:
1. Houd **A 5** 5 seconden lang ingedrukt.
  2. Draai **A 5** naar de gewenste tijd.
  3. Druk op **A 5** om te bevestigen.

## Stoppen van de timer

- Het pauzeren, stoppen of aanpassen van een aangepaste timer:
- Houd **A 5** 5 seconden ingedrukt om de timer te pauzeren.
  - Druk één keer op **A 13** om de timer te stoppen.
  - Draai **A 5** om de timer aan te passen.

## Conformiteitsverklaring

Wij, Nedis B.V., verklaren als fabrikant dat het product RDFM4010WT van ons merk Nedis®, geproduceerd in China, is getest conform alle relevante CE-normen en -voorschriften en dat alle tests met succes zijn doorstaan. Dit omvat, maar is niet beperkt tot de richtlijn RED 2014/53/EU.

De volledige conformiteitsverklaring (en het blad met veiligheidsgegevens indien van toepassing) kan worden gevonden en gedownload via [nedis.nl/RDFM4010WT#support](http://nedis.nl/RDFM4010WT#support)

Voor andere informatie met betrekking tot de naleving neemt u contact op met de klantenservice:  
Web: [www.nedis.nl](http://www.nedis.nl)  
E-mail: [service@nedis.com](mailto:service@nedis.com)  
Nedis B.V., de Tweeling 28  
5215 MC 's-Hertogenbosch, Nederland

IT **Guida rapida all'avvio**

## Radio FM

RDFM4010WT

Per maggiori informazioni vedere il manuale esteso online: [nedis.it/rdfm4010wt](http://nedis.it/rdfm4010wt)

## Uso previsto

Il presente prodotto è una radio FM che può essere montata sotto a un armadietto per risparmiare spazio prezioso.

Il prodotto è inteso solo per utilizzo in interni.

Il prodotto non è inteso per utilizzi professionali.

Il prodotto può essere utilizzato da bambini che hanno compiuto almeno 8 anni e da persone con capacità fisiche, sensoriali e mentali ridotte o che non dispongono di esperienza e conoscenza in materia solo se monitorati o istruiti sull'uso sicuro del prodotto e solo se in grado di capire i rischi connessi. I bambini non devono giocare con il prodotto. Le operazioni di pulizia e manutenzione non possono essere effettuate da bambini non sorvegliati.

Il prodotto è inteso per l'uso in ambienti domestici e può essere utilizzato anche da utenti non esperti per funzioni tipicamente domestiche come negozi, uffici, altri ambienti di lavoro simili, agriturismi, clienti di hotel, motel e altri ambienti di tipo residenziale e/o ambienti di tipo bed and breakfast.

Eventuali modifiche al prodotto possono comportare conseguenze per la sicurezza, la garanzia e il corretto funzionamento.

## Specifiche

Prodotto	Radio FM
Numero articolo	RDFM4010WT
Dimensioni (p x l x a)	260 x 145 x 50 mm
Frequenze radio	FM
Intervallo di frequenza FM	87,5 - 108 MHz
Sintonizzazione FM	Digitale
Display	LCD con retroilluminazione blu
Stazioni preimpostate	20
Ingresso di alimentazione	220 - 240 VAC ; 50 Hz
Potenza nominale	5 W
Tipo batteria	2 x 1,5 V AA (non incluse)

## Parti principali (immagine A)

- |   |                             |    |  |
|---|-----------------------------|----|--|
| 1 | Manopola del timer          | 9  | Pulsante radio/accensione/ spegnimento |
| 2 | Pulsante Programma          | 10 | Display LCD                            |
| 3 | Piastra di montaggio        | 11 | Supporto                               |
| 4 | Pulsante su                 | 12 | Cavo di alimentazione                  |
| 5 | Manopola del volume/display | 13 | Pulsante giù/ spegnimento timer        |
| 6 | Viti                        | 14 | personalizzato                         |
| 7 | Piedino                     |    |  |
| 8 | Viti                        |    |  |

## Istruzioni di sicurezza

### ATTENZIONE

- Assicurarsi di aver letto e compreso pienamente le istruzioni presenti nel documento prima di installare o utilizzare il prodotto. Conservare la confezione e il presente documento per farvi riferimento in futuro.
- Utilizzare il prodotto solo come descritto nel presente documento.
- Non utilizzare il prodotto se una parte è danneggiata o difettosa. Sostituire immediatamente un prodotto danneggiato o difettoso.
- Non far cadere il prodotto ed evitare impatti.
- Il prodotto può essere riparato e sottoposto a manutenzione esclusivamente da un tecnico qualificato per ridurre il rischio di scosse elettriche.
- Non esporre il prodotto all'acqua o all'umidità.
- Scollegare il prodotto dalla sorgente di alimentazione prima di effettuare la manutenzione e durante la sostituzione delle parti.
- I bambini devono essere sottoposti a supervisione per assicurarsi che non giochino con il prodotto.
- Il cavo di alimentazione non può essere sostituito. Se il cavo è danneggiato, il prodotto deve essere scartato.
- L'utilizzo della batteria da parte dei bambini deve avvenire solo se sotto la supervisione di un adulto.
- Estrarre le batterie se non si utilizza il prodotto per un periodo prolungato di tempo.
- Scollegare il prodotto se non si intende utilizzarlo per un periodo prolungato di tempo.
- Non utilizzare il prodotto vicino all'acqua.



- Quando il prodotto non viene utilizzato per un periodo di tempo prolungato, conservarlo in un luogo asciutto al riparo dalla luce del sole e proteggerlo da polvere e sporco eccessivi.
- Non esporre il prodotto alla luce diretta del sole, a fiamme libere o al calore.
- Non inserire le mani e corpi estranei all'interno del prodotto.
- Tenere il prodotto lontano da oggetti magnetici o magnetizzati.
- Per evitare possibili danni all'udito, non ascoltare a volume elevato per lunghi periodi.
- Non utilizzare accessori non in dotazione.
- Non installare il prodotto sotto a un armadietto che abbia una striscia di illuminazione installata sotto di esso.
- Non installare il prodotto sopra a luoghi in cui il vapore e l'acqua possono venire in contatto con il prodotto.
- Per la pulizia del prodotto non utilizzare detergenti chimici aggressivi come ammoniaca, acido o acetone.
- Non aprire il prodotto.

## Inserimento delle batterie (immagine B)

1. Aprire il vano batteria **A14**.
  2. Inserire 2 batterie AA (non incluse).
- A** Assicurarsi di rispettare i segni di polarità (+) e (-).
3. Chiudere **A14**.

## Installazione del prodotto sotto a un armadietto (immagine C)

- i** Lo spessore del pianale dell'armadietto deve essere almeno pari a 8 mm.
- i** Installare il prodotto vicino a una presa elettrica.
- i** Utilizzare un cacciavite per fissare le viti.
- i** Usare il piedino opzionale per ripiani sottili.
- A** Non collegare il cavo di alimentazione alla presa elettrica durante l'installazione.
- A** Non utilizzare accessori non in dotazione.
- A** Non installare il prodotto sotto a un armadietto che abbia una striscia di illuminazione installata sotto di esso.
- A** Non installare il prodotto sopra a luoghi in cui il vapore e l'acqua possono venire in contatto con il prodotto.

## Controllo del prodotto

- Premere il pulsante Su **A4** o Giù **A13** per regolare i valori.
- Premere il pulsante di programmazione **A2** per confermare il valore selezionato.

## Accensione del prodotto

- Collegare il cavo di alimentazione **A12** alla presa elettrica.
  - i** Il prodotto si accende automaticamente.
  - i** Regolare i valori e impostare l'ora entro un minuto dall'accensione, quindi confermare.
1. Premere **A9** per passare alla modalità FM.
  2. Ruotare **A5** per regolare il volume.
  3. Premere **A4** o **A13** per regolare la frequenza FM manualmente.

## Ingresso in modalità standby

- i** In modalità standby il display si spegnerà automaticamente tra le 23:00 e le 4:59. Premere **A9** per accendere il display per 5 secondi.
- Premere **A9** per portare la radio in modalità standby.
- Premere di nuovo **A9** per spegnere la modalità standby.

## Impostazione dell'ora e della sveglia

1. Portare il prodotto in modalità standby.
2. Tenere premuto **A2**.
- i** Sul display verrà visualizzata la scritta 12H o 24H.
3. Selezionare un'opzione e confermare.
4. Impostare le ore attuali e confermare.
5. Impostare i minuti attuali e confermare.
- i** Il simbolo della sveglia verrà visualizzato sul display e i numeri dell'ora inizieranno a lampeggiare.
6. Impostare le ore per la sveglia e confermare.
7. Impostare i minuti per la sveglia e confermare.
- i** BUZZ apparirà sul display.
8. Selezionare BUZZ per impostare un cicalino oppure TUNE per attivare la radio come sveglia, quindi confermare.
- i** Scegliendo TUNE, sul display apparirà la lettera U.
9. Regolare il volume con **A4** / **A13** e confermare.

## Accensione/spengimento della sveglia

1. Premere **A2** per accendere o spegnere la funzione sveglia.
  - 1 Quando la sveglia è attiva, sul display apparirà il simbolo della sveglia.
  - 1 Quando suona la sveglia premere **A9** per spegnerla.

## Salvataggio delle preimpostazioni radio

1. Tenere premuto **A4** o **A13** per effettuare la ricerca automatica di una stazione.
2. Per salvare automaticamente le stazioni tenere premuto **A2** finché la frequenza non inizia a cambiare.
  - 1 La radio può memorizzare fino a 20 stazioni.
3. Premere **A2** per iniziare a selezionare una stazione memorizzata.
  - 1 P apparirà sul display.
4. Premere **A4** o **A13** per selezionare una stazione memorizzata, quindi premere **A2** per confermare e iniziare l'ascolto.

## Impostazione del timer

- 1 Ci sono cinque opzioni: 3 / 5 / 10 / 15 minuti o timer personalizzato.

Per impostare un timer preimpostato:

- Ruotare la manopola del timer **A1** fino a uno degli orari preimpostati.

Per impostare un timer personalizzato:

1. Tenere premuto **A5** per 5 secondi.
2. Ruotare **A5** fino all'orario desiderato.
3. Premere **A5** per confermare.

## Come interrompere il timer

Per mettere in pausa, interrompere o regolare il timer personalizzato:

- Tenere premuto **A5** per 5 secondi per mettere in pausa il timer.
- Premere una volta **A15** per interrompere il timer.
- Ruotare **A5** per regolare il timer.

## Dichiarazione di conformità

Noi sottoscritti, Nedis B.V., dichiariamo, in quanto fabbricanti, che il prodotto RDFM4010WT con il nostro marchio Nedis®, prodotto in Cina, è stato

collaudato ai sensi di tutte le norme e i regolamenti CE pertinenti e che tutti i collaudi sono stati superati con successo. Questo include, senza esclusione alcuna, la normativa RED 2014/53/UE.

La Dichiarazione di conformità completa (e le schede di sicurezza, se applicabili) sono disponibili e possono essere scaricate da:  
[nedis.it/RDFM4010WT#support](http://nedis.it/RDFM4010WT#support)

Per ulteriori informazioni relative alla conformità, contattare il servizio clienti:  
Sito web: [www.nedis.com](http://www.nedis.com)  
E-mail: [service@nedis.com](mailto:service@nedis.com)  
Nedis B.V., de Tweeling 28  
5215 MC 's-Hertogenbosch, Paesi Bassi

## ES Guía de inicio rápido

### Radio FM

RDFM4010WT



Para más información, consulte el manual ampliado en línea: [ned.is/rdfm4010wt](http://ned.is/rdfm4010wt)

## Uso previsto per il fabbricante

Este producto es una radio FM que puede montarse debajo de un mueble para ahorrar un valioso espacio de trabajo.

El producto está diseñado únicamente para uso en interiores.

El producto no está diseñado para un uso profesional.

Este producto lo pueden utilizar niños a partir de 8 años y adultos con capacidades físicas, sensoriales o mentales reducidas o que no tengan experiencia o conocimientos, siempre y cuando se les haya explicado cómo usar el producto de forma segura y los riesgos que implica o se les supervise. Los niños no deben jugar con el producto. Los niños no deben realizar las tareas de limpieza ni mantenimiento sin supervisión.

El producto está diseñado para su uso en entornos domésticos para tareas domésticas típicas y también puede ser utilizado por usuarios no expertos para tareas domésticas típicas, tales como en tiendas, oficinas, otros entornos de trabajo similares, granjas, por parte de clientes en hoteles, moteles y otros

entornos de tipo residencial y/o en entornos de tipo alojamiento y desayuno.

Cualquier modificación del producto puede tener consecuencias para la seguridad, la garantía y el funcionamiento adecuado.

## Especificaciones

Producto	Radio FM
Número de artículo	RDFM4010WT
Dimensiones (L x An x Al)	260 x 145 x 50 mm
Bandas de radio	FM
Rango de frecuencia FM	87,5 - 108 MHz
Sintonización FM	Digital
Visualización	LCD con retroiluminación azul
Emisoras presintonizadas	20
Potencia de entrada	220 - 240 VAC ; 50 Hz
Potencia nominal	5 W
Tipo de batería	2 x 1,5 V AA (no incluidas)

## Partes principales (imagen A)

- |                                  |  |
|----------------------------------|--|
| 1 Rueda del temporizador         | 9 Botón de radio/encendido/apagado                       |
| 2 Botón de programa              | 10 Pantalla LCD  |
| 3 Placa de montaje               | 11 Soporte   |
| 4 Botón arriba                   | 12 Cable de alimentación                                 |
| 5 Rueda de volumen/visualización | 13 Botón de apagado del temporizador personalizado/bajar |
| 6 Tornillos                      | 14 Compartimento de las pilas                            |
| 7 Pies                           |  |
| 8 Tornillos                      |  |

## Instrucciones de seguridad

### ADVERTENCIA

- Asegúrese de que ha leído y entendido completamente las instrucciones en este documento antes de instalar o utilizar el producto. Guarde el embalaje y este documento para futuras consultas.
- Utilice el producto únicamente tal como se describe en este documento.

- No use el producto si alguna pieza está dañada o presenta defectos. Sustituya inmediatamente un producto si presenta daños o está defectuoso.
- No deje caer el producto y evite que sufra golpes.
- Este producto solo puede recibir servicio de un técnico cualificado para su mantenimiento para así reducir el riesgo de descargas eléctricas.
- No exponga el producto al agua o a la humedad.
- Desconecte el producto de la fuente de alimentación antes de hacer una revisión y al sustituir piezas.
- Se debe supervisar a los niños para asegurarse de que no jueguen con el producto.
- El cable de alimentación no se puede reemplazar. Si el cable está dañado, el producto se debería desechar.
- El uso de la batería por los niños debe hacerse bajo supervisión.
- Extraiga las pilas si no va a utilizar el producto durante un período de tiempo prolongado.
- Desenchufe el producto si no tiene previsto utilizar el producto durante un período de tiempo prolongado.
- No utilice el producto cerca del agua.
- Si no va a utilizar el producto durante un período prolongado, guárdelo en un lugar seco lejos de la luz solar y protegido del polvo y de la suciedad excesivos.
- No exponga el producto a la luz solar directa, a llamas abiertas ni al calor.
- No ponga las manos ni objetos extraños dentro del producto.
- Mantenga el producto alejado de objetos magnéticos o magnetizados.
- Para prevenir un posible daño a los oídos, no escuchar con niveles de volumen alto durante períodos prolongados.
- No utilizar accesorios que no estén incluidos.
- No instale el producto debajo de un armario que tenga instalada una tira de iluminación debajo.
- No instale el producto encima de lugares donde puedan entrar en contacto con el producto vapores o agua.
- Para limpiar el producto, no utilice productos de limpieza agresivos como amoníaco, ácido o acetona.
- No abra el producto.

## Colocación de las pilas (imagen B)

1. Abra el compartimento de las pilas **A14**.
2. Inserte 2 pilas AA (no incluidas).
- A** Asegúrese de que las marcas de polaridad (+) y (-) coincidan.
3. Cierre **A14**.

## Instalación del producto debajo de un armario (imágenes C)

- i** El grosor del tablero del armario debería ser de 8 mm, como mínimo.
- i** Instale el producto cerca de una toma de corriente.
- i** Utilice un destornillador para fijar los tornillos.
- i** Utilice los pies opcionales para suelos de armarios delgados.
- A** No enchufe el cable de alimentación en la toma de corriente durante la instalación.
- A** No utilizar accesorios que no estén incluidos.
- A** No instale el producto debajo de un armario que tenga instalada una tira de iluminación debajo.
- A** No instale el producto encima de lugares donde puedan entrar en contacto con el producto vapores o agua.

## Cómo controlar el producto

- Pulse el botón de subir **A4** o el botón de bajar **A13** para ajustar los valores.
- Pulse el botón de programa **A2** para confirmar el valor seleccionado.

## Cómo encender el producto

- Enchufe el cable de alimentación **A12** en la toma de corriente.
  - i** El producto se enciende automáticamente.
  - i** Configure la hora en el plazo de un minuto después de encender ajustando los valores y confirmando.
1. Pulse **A9** para cambiar al modo FM.
  2. Gire **A5** para ajustar el volumen.
  3. Pulse **A4** o **A13** para ajustar la frecuencia FM manualmente.

## Cómo entrar en el modo de espera

- i** En el modo de espera, la pantalla se apagará automáticamente entre las 23:00 y las 4:59. Pulse **A9** para encender la pantalla durante 5 segundos.

- Pulse **A9** para cambiar la radio al modo de espera.
- Pulse **A9** de nuevo para apagar el modo de espera.

## Cómo ajustar la hora y la alarma

1. Cambie el producto al modo de espera.
2. Mantenga pulsado **A2**.  
**i** Se mostrará 12H o 24H en la pantalla.
3. Seleccione una opción y confirme.
4. Fije las horas actuales y confirme.
5. Fije los minutos actuales y confirme.  
**i** El icono de alarma aparece en la pantalla y los dígitos de la hora comenzarán a parpadear.
6. Ajuste las horas de la alarma y confirme.
7. Ajuste los minutos de la alarma y confirme.  
**i** BUZZ se mostrará en la pantalla.
8. Seleccione BUZZ para el zumbador o TUNE para la radio como alarma y confirme.  
**i** U aparecerá en la pantalla al seleccionar TUNE.
9. Ajuste el volumen con **A4** / **A13** y confirme.

## Cómo encender/apagar la alarma

1. Pulse **A2** para encender o apagar la función de alarma.  
**i** Cuando la alarma está activada, aparecerá un icono de alarma en la pantalla.
- i** Cuando suene la alarma, pulse **A9** para apagarla.

## Guardar las presintonías de radio

1. Mantenga pulsado **A4** o **A13** para buscar emisoras automáticamente.
2. Mantenga pulsado **A2** hasta que la frecuencia empiece a cambiar para guardar emisoras automáticamente.  
**i** La radio puede almacenar hasta 20 emisoras.
3. Pulse **A2** para empezar a seleccionar entre las emisoras guardadas.  
**i** P se mostrará en la pantalla.
4. Pulse **A4** o **A13** para seleccionar una emisora guardada y pulse **A2** para confirmar y empezar a escuchar.

## Cómo ajustar el temporizador

- i** Hay cinco opciones: 3 / 5 / 10 / 15 minutos o un temporizador personalizado.

Para ajustar un temporizador preestablecido:

- Gire la rueda del temporizador **A1** hasta uno de los tiempos predeterminados.

Para ajustar un temporizador personalizado:

1. Mantenga pulsado **A5** durante 5 segundos.
2. Gire **A5** hasta el tiempo deseado.
3. Pulse **A5** para confirmar.

## Cómo detener el temporizador

Para hacer una pausa, detener o ajustar un temporizador personalizado:

- Mantenga pulsado **A5** durante 5 segundos para pausar el temporizador.
- Pulse **A13** una vez para detener el temporizador.
- Gire **A5** para ajustar el temporizador.

## Declaración de conformidad

Nosotros, Nedis B.V., declaramos como fabricante que el producto RDFM4010WT de nuestra marca Nedis®, producido en China, ha sido probado de acuerdo con todas las normas y regulaciones relevantes de la CE y que se han superado todas las pruebas con éxito. Esto incluye, entre otras, la directiva europea sobre equipos radioeléctricos RED 2014/53/UE.

La declaración de conformidad completa (y la hoja de datos de seguridad, si procede) se puede encontrar y descargar en:  
[nedis.es/RDFM4010WT#support](http://nedis.es/RDFM4010WT#support)

Para más información sobre el cumplimiento, póngase en contacto con el servicio de atención al cliente:

Página web: [www.nedis.com](http://www.nedis.com)

Correo electrónico: [service@nedis.com](mailto:service@nedis.com)

Nedis B.V., de Tweeling 28

5215 MC 's-Hertogenbosch (Países Bajos)

PT

Guía de iniciación rápida

## Rádio FM

RDFM4010WT



Para mais informações, consulte a versão alargada do manual on-line:  
[ned.is/rdfm4010wt](http://ned.is/rdfm4010wt)

## Utilização prevista

Este produto é um rádio FM que pode ser instalado debaixo de um armário para poupar espaço de trabalho valioso.

O produto destina-se apenas a utilização em interiores.

O produto não se destina a utilização profissional. Este produto pode ser utilizado por crianças com idade igual ou superior a 8 anos e por pessoas com capacidades físicas, sensoriais ou mentais reduzidas ou com falta de experiência e conhecimento, desde que tenham recebido supervisão ou instruções relativas à utilização segura do produto e compreendam os perigos envolvidos. As crianças não devem brincar com o produto. A limpeza e a manutenção destinadas ao utilizador não devem ser efetuadas por crianças sem supervisão.

Este produto destina-se a ser utilizado em ambientes domésticos para tarefas domésticas típicas e também pode ser manipulado por utilizadores não experientes para os mesmos fins, por exemplo em lojas, escritórios, outros ambientes de trabalho semelhantes, casas rurais, clientes em hotéis, motéis e outros ambientes de tipo residencial e/ou alojamento local.

Qualquer alteração do produto pode ter consequências em termos de segurança, garantia e funcionamento adequado.

## Especificações

Produto	Rádio FM
Número de artigo	RDFM4010WT
Dimensões (c x l x a)	260 x 145 x 50 mm
Bandas rádio	FM
Gama de frequências FM	87,5 - 108 MHz
Sintonização FM	Digital
Ecrã	LCD com luz traseira azul
Estações predefinidas	20
Entrada de alimentação	220 - 240 VAC ; 50 Hz
Potência nominal	5 W
Tipo de bateria	2 x 1,5 V AA (não incluídas)

## Peças principais (imagem A)

- |                                 |   |
|---------------------------------|---|
| 1 Roda do temporizador          | 10 Ecrã LCD   |
| 2 Botão de programa             | 11 Suporte  |
| 3 Placa de fixação              | 12 Cabo de alimentação                                    |
| 4 Botão para cima               | 13 Botão para baixo / desligar temporizador personalizado |
| 5 Roda de volume / visualização | 14 Compartimento das pilhas                               |
| 6 Parafusos                     |   |
| 7 Péis                          |   |
| 8 Parafusos                     |   |
| 9 Botão (Rádio/Ligar/Desligar)  |   |

## Instruções de segurança

### AVISO

- Certifique-se de que leu e compreendeu as instruções deste documento na íntegra antes de instalar ou utilizar o produto. Guarde a embalagem e este documento para referência futura.
- Utilize o produto apenas conforme descrito neste documento.
- Não utilize o produto caso uma peça esteja danificada ou defeituosa. Substitua imediatamente um produto danificado ou defeituoso.
- Não deixe cair o produto e evite impactos.
- Este produto pode ser reparado apenas por um técnico qualificado para manutenção a fim de reduzir o risco de choque elétrico.
- Não exponha o produto à água ou humidade.
- Desligue o produto da fonte de alimentação antes de efetuar a manutenção ou substituir peças.
- As crianças devem ser supervisionadas para garantir que não brincam com o produto.
- O cabo de alimentação não pode ser substituído. Se o cabo estiver danificado, o produto deve ser entregue numa sucata.
- A utilização da bateria por crianças deve ser supervisionada.
- Remova as pilhas, se não utilizar o produto durante um período prolongado.
- Desligue o produto caso preveja não utilizar o produto durante um período prolongado.
- Não utilize o produto perto de água.
- Quando o produto não é utilizado por um longo período de tempo, armazene-o num local seco afastado da luz solar e proteja-o de pó e poeiras excessivos.

- Não exponha o produto à luz solar direta, chamas expostas ou calor.
- Não coloque as mãos nem objetos estranhos dentro do produto.
- Mantenha o produto afastado de objetos magnéticos ou magnetizados.
- Para evitar possíveis danos auditivos, não ouça a níveis de volume elevados durante períodos prolongados.
- Não utilize quaisquer acessórios que não estejam incluídos.
- Não instale o produto debaixo de um armário sob o qual se encontra instalada uma faixa luminosa.
- Não instale o produto por cima de zonas onde o vapor e a água possam entrar em contacto com o produto.
- Não utilize agentes de limpeza químicos, tais como amoníaco, ácidos ou acetona para limpar o produto.
- Não abra o produto.

## Insira as pilhas (imagem B)









1. Abra o compartimento das pilhas **A14**.

2. Insira 2 pilhas AA (não incluídas).

 Certifique-se de que respeita as marcações de polaridade (+) e (-).

3. Feche **A14**.

## Instalar o produto debaixo de um armário (imagem C)

-  A espessura do chão do armário deve ser de, pelo menos, 8 mm.
-  Instale o produto perto de uma tomada elétrica.
-  Utilize uma chave de fendas para fixar os parafusos.
-  Utilize os pés opcionais para fundos de armários finos.
-  Não ligue o cabo de alimentação à tomada de corrente durante a instalação.
-  Não utilize quaisquer acessórios que não estejam incluídos.
-  Não instale o produto debaixo de um armário sob o qual se encontra instalada uma faixa luminosa.
-  Não instale o produto por cima de zonas onde o vapor e a água possam entrar em contacto com o produto.

## Controlar o produto

- Prima o botão para cima **A 4** ou para baixo **A 13** para regular os valores.
- Prima o botão de programa **A 2** para confirmar o valor selecionado.

## Ligar o produto

- Ligue o cabo de alimentação **A 12** à tomada elétrica.

- i** O produto liga-se automaticamente.
- i** Regule a hora no espaço de 1 minuto depois de ligar o aparelho, regulando os valores e confirmando.

1. Prima **A 9** para passar para o modo FM.
2. Rode **A 5** para regular o volume.
3. Prima **A 4** ou **A 13** para regular manualmente a frequência FM.

## Entrar em modo de espera

- i** Em modo de espera, o visor desliga-se automaticamente entre as 23:00 e as 4:59. Prima **A 9** para ligar o visor durante 5 segundos.
- Prima **A 9** para passar o rádio para o modo de espera.
- Prima **A 9** novamente para desligar o modo de espera.

## Regular a hora e o alarme

1. Coloque o produto em modo standby.
2. Prima e mantenha **A 2**.
- i** Aparece 12H ou 24H no visor.
3. Seleccione uma destas opções e confirme.
4. Defina a hora atual e confirme.
5. Defina os minutos atuais e confirme.
- i** O ícone do alarme aparece no visor e os dígitos das horas começam a piscar.
6. Regule a hora do seu alarme e confirme.
7. Regule os minutos do seu alarme e confirme.
- i** Aparece BUZZ no visor.
8. Seleccione BUZZ para a opção de campanha ou TUNE para a opção rádio do alarme e confirme.
- i** Aparece U no visor quando se escolhe TUNE.
9. Regule o volume com **A 4** / **A 13** e confirme.

## Ligar/desligar o alarme

1. Prima **A 2** para ligar ou desligar a função de alarme.

- i** Aparece um ícone de alarme no visor quando o alarme está ligado.
- i** Quando o alarme ressoar, prima **A 9** para desligá-lo.

## Guardar as predefinições de rádio

1. Prima e mantenha **A 4** ou **A 13** para procurar automaticamente uma estação.
2. Prima e mantenha **A 2** até a frequência começar a mudar para guardar automaticamente as estações.
- i** O rádio pode armazenar até 20 estações de rádio.
3. Prima **A 2** para começar a seleccionar uma estação guardada.
- i** Aparece P no visor.
4. Prima **A 4** ou **A 13** para seleccionar uma estação armazenada e prima **A 2** para confirmar e começar a ouvir.

## Configuração do temporizador

- i** Existem cinco opções: 3 / 5 / 10 / 15 minutos ou um temporizador personalizado.

Para definir um temporizador predefinido:

- Rode a roda do temporizador **A 1** para um dos tempos predefinidos.

Para definir um temporizador personalizado:

1. Prima e mantenha **A 5** durante 5 segundos.
2. Rode **A 5** até à hora pretendida.
3. Prima **A 5** para confirmar.

## Parar o temporizador

Para colocar em pausa, parar ou regular um temporizador personalizado:

- Prima e mantenha **A 5** durante 5 segundos para colocar o temporizador em pausa.
- Prima **A 13** uma vez para parar o temporizador.
- Rode **A 5** para regular o temporizador.

## Declaração de conformidade

A Nedis B.V. declara, na qualidade de fabricante, que o produto RDFM4010WT da nossa marca Nedis®, produzido na China, foi testado em conformidade com todas as normas e regulamentos CE relevantes e que todos os testes foram concluídos com sucesso. Os mesmos incluem, entre outros, o regulamento RED 2014/53/UE.

A Declaração de conformidade (e a ficha de dados de segurança, se aplicável) pode ser consultada e descarregada em:  
[nedis.pt/RDFM4010WT#support](https://nedis.pt/RDFM4010WT#support)

Para informações adicionais relativas à conformidade, contacte a assistência ao cliente:  
Site: [www.nedis.com](http://www.nedis.com)  
E-mail: [service@nedis.com](mailto:service@nedis.com)  
Nedis B.V., de Tweeling 28  
5215 MC 's-Hertogenbosch, Países Baixos



## Snabbstartsguide

### FM-radio

RDFM4010WT



För ytterligare information, se den utökade manualen online: [nedis.is/rdm4010wt](https://nedis.is/rdm4010wt)

### Avsedd användning

Denna produkt är en FM-radio med som kan monteras under ett skåp för att spara värdefullt arbetsutrymme.

Denna produkt är endast avsedd för användning inomhus.

Produkten är inte avsedd för yrkesmässig användning.

Denna apparat kan användas av barn över åtta år och av personer med fysisk, sensorisk eller kognitiv funktionsnedsättning, eller avsaknad av erfarenhet och kunskap, om användningen sker under uppsikt eller om dessa personer erhållit instruktioner om säker användning av apparaten och är medvetna om riskerna. Barn får inte leka med produkten.

Rengöring och användarunderhåll får inte utföras av barn om de inte står under uppsikt.

Denna produkt är avsedd för användning i hemmiljöer för typiska hushållsfunktioner men kan även användas av personer som inte är experter i typiska hushållsfunktioner såsom: butiker, kontor eller liknande arbetsmiljöer, jordbruksbyggnader, av gäster på hotell, motell och andra miljöer av boendetyyp och/eller miljöer av typen bed and breakfast.

Modifiering av produkten kan medföra konsekvenser för säkerhet, garanti och korrekt funktion.

## Specifikationer

Produkt	FM-radio
Artikelnummer	RDFM4010WT
Dimensioner (l x b x h)	260 x 145 x 50 mm
Radioband	FM
FM frekvensområde	87,5 - 108 MHz
FM-inställning	Digital
Display	LCD med blått bakgrundslysj
Förinställda stationer	20
Kraftingång	220 - 240 VAC ; 50 Hz
Märkeffekt	5 W
Batterityp	2 st. 1,5 V AA (medföljer ej)

### Huvuddelar (bild A)

- |                     |                                    |
|---------------------|------------------------------------|
| 1 Timerratt         | 9 (Radio/On/Off) knapp             |
| 2 Programknapp      | 10 LCD-display                     |
| 3 Monteringsplatta  | 11 Stöd                            |
| 4 Uppa-knapp        | 12 Strömkabel                      |
| 5 Volym/displayratt | 13 Ned/anpassad av-knapp för timer |
| 6 Skruvar           | 14 Batterifack                     |
| 7 Fot               |                                    |
| 8 Skruvar           |                                    |

### Säkerhetsanvisningar

#### VARNING

- Säkerställ att du har läst och förstått alla instruktioner i detta dokument innan du installerar och använder produkten. Behåll förpackningen och detta dokument som framtida referens.
- Använd produkten endast enligt anvisningarna i detta dokument.
- Använd inte produkten om en del är skadad eller defekt. Byt omedelbart ut en skadad eller defekt produkt.
- Tappa inte produkten och skydda den mot slag.
- Denna produkt får, för att minska risken för elchock, endast servas av en kvalificerad underhållstekniker.
- Exponera inte produkten till vatten eller fukt.
- Koppla bort produkten från kraftkällan före service och utbyte av delar.



- Små barn bör hållas under uppsikt för att säkerställa att de inte leker med produkten.
- Nätsladden kan inte bytas ut. Om sladden är skadad ska produkten skrotas.
- Barn ska hållas under uppsikt när de använder batterier.
- Ta ut batterierna om du inte kommer att använda produkten under en längre tid.
- Koppla bort produkten om du inte planerar att använda produkten under en längre tid.
- Använd inte produkten nära vatten.
- Om produkten inte kommer att användas under en längre tidsperiod, förvara den på en torr plats, skyddad från solljus, och skydda den mot damm och smuts.
- Utsätt inte produkten för direkt solljus, öppen låga eller värme.
- För inte in händer eller främmande föremål i produkten.
- Håll produkten på avstånd från magneter eller magnetiska föremål.
- För att förhindra potentiell hörselskada ska du undvika att lyssna vid hög volym under längre tid.
- Använd inte andra tillbehör än de medföljande.
- Installera inte produkten under ett skåp med en belysningsramp på undersidan.
- Installera inte produkten på platser där ånga och vatten kan komma i kontakt med produkten.
- Använd inte aggressiva kemiska rengöringsmedel såsom ammoniak, syra eller aceton vid rengöring av produkten.
- Öppna inte produkten.

## Att sätta i batterierna (bild B)

1. Öppna batterifacket **A14**.
2. Sätt i 2 AA-batterier (medföljer ej).
- A** Säkerställ att de är placerade enligt polaritetsmarkeringarna (+) och (-).
3. Stäng **A14**.

## Att installera produkten under ett skåp (bild C)

1. Skåpgolvets tjocklek ska vara minst 8 mm.
2. Installera produkten nära ett eluttag.
3. Använd en skruvmejsel för att dra fast skruvarna.
4. Använd tillvalsfot för tunna skåpsockel.

**A** Anslut inte nätsladden till ett eluttag under installationen.

**A** Använd inte andra tillbehör än de medföljande.

**A** Installera inte produkten under ett skåp med en belysningsramp på undersidan.

**A** Installera inte produkten på platser där ånga och vatten kan komma i kontakt med produkten.

## Att kontrollera produkten

- Tryck på upp-knappen **A4** och ned-knappen **A13** för att justera värden.
- Tryck på programknappen **A2** för att bekräfta valt värde.

## Att slå på produkten.

- Anslut nätsladden **A12** till ett eluttag.
  - i** Produkten slås på automatiskt.
  - i** Ställ in tiden inom en minut efter att du startat genom att justera värdena och bekräfta.
1. Tryck på **A9** för att återgå till FM-läget.
  2. Vrid **A5** för att justera volymen.
  3. Tryck på **A4** eller **A13** för att justera FM-frekvensen manuellt.

## Gå in i standby-läge

- i** I standby-läge kommer displayen stängas av automatiskt mellan kl. 23.00 och 4.59. Tryck på **A9** för att slå på displayen i 5 sekunder.
- Tryck på **A9** för att ställa radion i standby-läge.
- Tryck åter på **A9** för att stänga av standby-läge.

## Ställa in tid och larm

1. Växla produkten till standbyläge.
2. Tryck in och håll ned **A2**.
- i** 12H eller 24H visas på displayen.
3. Välj en och bekräfta.
4. Ställ in nuvarande timmar och bekräfta.
5. Ställ in nuvarande minuter och bekräfta.
- i** Larmikonen visas på displayen och timsiffran kommer börja blinka.
6. Ställ in timme för ditt larm och bekräfta.
7. Ställ in minuter för ditt larm och bekräfta.
- i** BUZZ visas på displayen.
8. Välj BUZZ för summer eller TUNE för radio som larm och bekräfta.
- i** U visas på displayen när du väljer TUNE.
9. Justera volymen med **A4** / **A13** och bekräfta.

## Slår på eller stänger av larmet

- Tryck på **A2** för att slå på eller stänga av larmfunktionen.
- En larmikon visas på displayen när larmet är på.
- När larmet utlöses, tryck på **A9** för att tysta larmet.

## Att spara förinställda radiokanaler

- Tryck in och håll ned **A4** eller **A13** för att söka efter en station automatiskt.
- Tryck in och håll ned **A2** tills frekvensen börjar ändras för att spara stationer automatiskt.
- Radion kan lagra upp till 20 radiostationer.
- Tryck på **A2** för att börja välja en sparad station.
- P visas på displayen.
- Tryck på **A4** eller **A13** för att välja en sparad station och tryck på **A2** för att bekräfta och börja lyssna.

## Att ställa in timern

- Det finns fem alternativ: 3 / 5 / 10 / 15 minuter eller en anpassad timer.

För att ställa in en förinställd timer:

- Vrid timerratten **A1** till en av de förinställda tiderna.

För att ställa in en anpassad timer:

- Tryck in och håll **A5** intryckt i 5 sekunder.
- Vrid **A5** till önskad tid.
- Tryck på **A5** för att bekräfta.

## Stoppa timern

För att pausa eller justera en anpassad timer:

- Tryck på och håll **A5** intryckt i 5 sekunder för att pausa timern.
- Tryck på **A13** en gång för att stoppa timern.
- Vrid **A5** för att justera timern.

## Försäkran om överensstämmelse

Vi, Nedis B.V., försäkras som tillverkare att produkten RDFM4010WT från vårt varumärke Nedis®, tillverkad i Kina, har testats i enlighet med alla relevanta CE-standarder och föreskrifter och att alla tester genomförts med godkänt resultat. Detta inkluderar, men är inte begränsat till, radioutrustningsdirektivet 2014/53/EU.

Den fullständiga försäkran om överensstämmelse (och säkerhetsdatabladet, om tillämpligt) kan läsas

och laddas ned från:

[nedis.sv/RDFM4010WT#support](https://nedis.sv/RDFM4010WT#support)

För ytterligare information om överensstämmelse, var god kontakta vår kundtjänst:

Webbplats: [www.nedis.com](http://www.nedis.com)

E-post: [service@nedis.com](mailto:service@nedis.com)

Nedis B.V., de Tweeling 28

5215 MC 's-Hertogenbosch, Nederländerna

## FI Pika-aloitusopas

## FM-radio

RDFM4010WT



Katso tarkemmat tiedot käyttöoppaan laajemmasta verkkoversiosta:

[nedis.is/rdfm4010wt](https://nedis.is/rdfm4010wt)

## Käyttötarkoitus

Tämä tuote on FM-radio, joka voidaan asentaa kaapin alle arvokkaan työtilan säästämiseksi.

Tuote on tarkoitettu vain sisäkäyttöön.

Tuotetta ei ole tarkoitettu ammattikäyttöön.

Tätä tuotetta saavat käyttää 8-vuotiaat ja sitä vanhemmat lapset ja henkilöt, joilla on heikentyneet fyysiset, aistilliset tai henkiset kyvyt tai kokemuksen ja tiedon puutetta, jos heitä valvotaan tai jos heille on annettu ohjeet tuotteen turvallisesta käytöstä ja he ymmärtävät tuotteen käyttöön liittyvät vaarat.

Lapset eivät saa leikkiä tuotteella. Lapset eivät saa puhdistaa tai huoltaa tuotetta ilman valvontaa.

Tuote on tarkoitettu käytettäväksi kotitalouksissa ja vastaavissa kohteissa, kuten taukutiloissa myymälöissä, toimistoissa ja muissa

vastaavissa työympäristöissä, maataloilla, hotelleissa, motelleissa ja muun tyyppisissä majoitusympäristöissä asiakkaiden käytössä ja/tai aamiaismajoitustyyppisissä majoitustiloissa. Tuotetta käytetään vain, jos se on tarkoitettu ammattilainen.

Tuotteen muutokset voivat vaikuttaa turvallisuuteen, takuuseen ja asianmukaiseen toimintaan.

## Tekniset tiedot

Tuote	FM-radio
Tuotonro	RDFM4010WT
Mitat (p x l x k)	260 x 145 x 50 mm

<b>Radiotaajuuskaistat</b>	FM
<b>FM-taajuusalue</b>	87,5 - 108 MHz
<b>FM-viritys</b>	Digitaalinen
<b>Näyttö</b>	LCD ja sininen taustavalo
<b>Esiasetetut asemat</b>	20
<b>Ottotoho</b>	220 - 240 VAC ; 50 Hz
<b>Nimellisteho</b>	5 W
<b>Akun tyyppi</b>	2 x 1,5 V AA (eivät sisälly)

## Tärkeimmät osat (kuva A)

- |                                   |  |
|-----------------------------------|--|
| 1 Ajastinvalitsin                 | 9 (Radio/On/Off)-painike               |
| 2 Ohjelmapainike                  | 10 LCD-näyttö                          |
| 3 Asennuslevy                     | 11 Tuki                                |
| 4 Ylös-painike                    | 12 Sähköjohto                          |
| 5 Äänenvoimakkuus-/näyttövalitsin | 13 Alas- / mukautettu ajastin -painike |
| 6 Ruuvit                          | 14 Paristolokero                       |
| 7 Jalka                           |  |
| 8 Ruuvit                          |  |

## Turvallisuusohjeet

### VAROITUS









- Huolehdi siitä, että olet lukenut ja ymmärtänyt tämän asiakirjan sisältämät ohjeet kokonaan ennen kuin asennat tuotteen tai käytät sitä. Säilytä pakkaus ja tämä asiakirja tulevaa tarvetta varten.
- Käytä tuotetta vain tässä asiakirjassa kuvatun mukaisesti.
- Älä käytä tuotetta, jos jokin sen osa on vaurioitunut tai viallinen. Vaihda vahingoittunut tai viallinen tuote välittömästi.
- Varo pudottamasta ja tönäisemästä tuotetta.
- Tämän tuotteen saa huoltaa vain pätevä teknikko sähköiskun vaaran vähentämiseksi.
- Älä altista tuotetta vedelle tai kosteudelle.
- Irrota tuote virtalähteestä ennen huoltoa ja osien vaihtamista.
- Lapsia tulee valvoa, että he eivät pääse leikkimään tuotteella.
- Virtajohtoa ei voi vaihtaa. Jos johto vaurioituu, tuote on hävitettävä.
- Mikäli lapset käyttävät akkua, heitä tulee valvoa.
- Poista paristot, jos et aio käyttää tuotetta pitkään aikaan.
- Irrota tuote pistorasiasta, jos et aio käyttää tuotetta pitkään aikaan.

- Älä käytä tuotetta lähellä vettä.
- Kun tuotetta ei aiota käyttää pitkään aikaan, aseta se säilytykseen kuivaan paikkaan pois auringonvalosta ja suojaan liialliselta pölyltä ja liialta.
- Älä altista laitetta suoralle auringonvalolle, avotulelle tai kuumuudelle.
- Älä työnnä käsiä tai vierasesineitä tuotteen sisään.
- Pidä tuote kaukana magneettisista esineistä.
- Mahdollisten kuulovaurioiden välttämiseksi älä kuuntele suurilla äänenvoimakkuuksilla pitkään.
- Älä käytä lisävarusteita, jotka eivät sisälly pakkaukseen.
- Älä asenna tuotetta sellaisen kaapin alle, jonka alle on asennettu valonauha.
- Älä asenna tuotetta ruuviesineiden yläpuolelle, jossa höyryä ja vettä voi joutua kosketuksiin tuotteen kanssa.
- Älä käytä tuotteen puhdistuksessa voimakkaita kemiallisia puhdistusaineita, kuten ammoniakkia, happoja tai asetonaa.
- Älä avaa tuotetta.

## Paristojen asentaminen (kuva B)

- Avaa paristolokero **A14**.
- Aseta 2 AA-paristoa lokeroon (ei mukana).
-  Varmista, että napaisuusmerkinnot (+) ja (-) ovat oikein.
- Sulje kansi **A14**.

## Tuotteen asentaminen kaapin alle (kuvat C)

-  Kaapin pohjan paksuuden tulee olla vähintään 8 mm.
-  Asenna tuote lähelle pistorasiaa.
-  Kiinnitä ruuvit ruuvimeisselillä.
-  Käytä valinnaisia jalkoja, jos kaapin pohja on ohut.
-  Älä kytke virtajohtoa pistorasiaan asennuksen aikana.
-  Älä käytä lisävarusteita, jotka eivät sisälly pakkaukseen.
-  Älä asenna tuotetta sellaisen kaapin alle, jonka alle on asennettu valonauha.
-  Älä asenna tuotetta sellaisen paikan yläpuolelle, jossa höyryä ja vettä voi joutua kosketuksiin tuotteen kanssa.

## Tuotteen ohjaus

- Säädä arvoja ylös-painikkeella **A4** tai alas-painikkeella **A15**.
- Vahvista valittu arvo painamalla ohjelmapainiketta **A2**.

## Tuotteen virran kytkeminen

- Liitä virtajohto **A12** pistorasiaan.
  - i** Tuote kytkeytyy päälle automaattisesti.
  - i** Aseta aika minuutin sisällä virran kytkemisestä säätämällä arvoja ja vahvistamalla.
1. Vaihda FM-tilaan painamalla **A9**.
  2. Säädä äänenvoimakkuutta kääntämällä valitsinta **A5**.
  3. Säädä FM-taajuutta manuaalisesti painamalla **A4** tai **A15**.

## Valmiustilaan siirtyminen

- i** Valmiustilassa näyttö sammuu automaattisesti klo 23:00 ja 04:59 väliseksi ajaksi. Kytke näyttö päälle 5 sekunniksi painamalla **A9**.
- Kytke radio valmiustilaan painamalla **A9**.
- Kytke valmiustila pois päältä painamalla **A9** uudelleen.

## Kellonajan ja herätyksen asettaminen

1. Kytke tuote valmiustilaan.
2. Paina pitkään painiketta **A2**.
- i** Näytössä näkyy 12H tai 24H.
3. Valitse jompikumpi ja vahvista.
4. Aseta nykyiset tunnit ja vahvista.
5. Aseta nykyiset minuutit ja vahvista.
- i** Näytössä näkyy herätyskuvake, ja tintonumerot alkavat vilkkua.
6. Aseta herätykselle tunti ja vahvista.
7. Aseta herätykselle minuutit ja vahvista.
- i** Näytössä näkyy BUZZ.
8. Valitse BUZZ, jos haluat herätysääneksi summerin, tai TUNE, jos haluat herätysääneksi radion, ja vahvista.
- i** Jos valitset TUNE, näytössä näkyy U.
9. Säädä äänenvoimakkuutta valitsimella **A4** / **A15** ja vahvista.

## Herätyksen kytkeminen päälle/pois

1. Paina painiketta **A2** kytkeäksesi herätyksen päälle tai pois.

- i** Näytössä näkyy herätyskuvake, kun herätys on päällä.
- i** Kun herätys soi, paina **A9** sen kytkemiseksi pois päältä.

## Esiasetettujen radioasemien tallentaminen

1. Paina pitkään painiketta **A4** tai **A15** hakeaksesi asemaa automaattisesti.
2. Paina pitkään painiketta **A2**, kunnes taajuus alkaa vaihtua ja asemat tallentua automaattisesti.
- i** Radio voi tallentaa enintään 20 radioasemaa.
3. Aloita tallennetun aseman valitseminen painamalla **A2**.
- i** Näytössä näkyy P.
4. Valitse tallennettu asema painamalla **A4** tai **A15** ja vahvista ja aloita kuuntelu painamalla **A2**.

## Ajastimen asettaminen

- i** Vaihtoehtoja on viisi: 3 / 5 / 10 / 15 minuuttia tai mukautettu ajastin.

Esiasetetun ajan asettaminen:

- Käännä ajastinvalitsin **A1** jonkin esiasetetun ajan kohdalle.

Mukautetun ajastimen asettaminen:

1. Paina **A5** 5 sekuntia.
2. Käännä valitsin **A5** haluamasi ajan kohdalle.
3. Vahvista painamalla **A5**.

## Ajastimen pysäyttämisen

Mukautetun ajastimen pysäyttämisen, pysäyttämisen tai säätämisen:

- Keskeytä ajastin painamalla valitsinta **A5** 5 sekuntia.
- Pysäytä ajastin painamalla painiketta **A15** kerran.
- Säädä ajastinta kääntämällä valitsinta **A5**.

## Vaativuustietomukaisuusvakuutus

Nedis B.V. ilmoittaa valmistajana, että tuote RDFM4010WT tuotemerkistämme Nedis®, valmistettu Kiinassa, on testattu kaikkien asiaankuuluvien CE-standardien ja määräysten mukaisesti ja tuote on läpäissyt kaikki testit. Tämä sisältää RED 2014/53/EU -direktiivin siihen kuitenkaan rajoittumatta.

Täydellinen vaatimustenmukaisuusvakuutus (ja käyttöturvallisuustiedote, mikäli käytettävissä) on

saatavilla ja ladattavissa osoitteesta:  
nedis.fi/RDFM4010WT#support

Lisätietoa vaatimustenmukaisuudesta saat ottamalla yhteyttä asiakaspalveluun:  
Internet: www.nedis.com  
Sähköposti: service@nedis.com  
Nedis B.V., de Tweeling 28  
5215 MC 's-Hertogenbosch, Alankomaat

## NO Hurtigguide

### FM-radio

RDFM4010WT



For mer informasjon, se den fullstendige bruksanvisningen på nett: [ned.is/rdfm4010wt](http://ned.is/rdfm4010wt)

### Tiltenkt bruk

Dette produktet er en FM-radio som kan monteres under et skap for å spare plass.

Produkter er bare tiltenkt innendørs bruk.

Produktet er ikke tiltenkt profesjonell bruk.

Dette produktet kan brukes av barn fra åtte år og oppover, og av personer med reduserte fysiske, sensoriske eller mentale evner eller manglende erfaring og kunnskap hvis de får tilsyn eller instruksjoner om bruken av apparatet på en trygg måte og er innforstått med de potensielle farene.

Barn skal ikke leke med produktet. Rengjøring og vedlikehold av brukeren må ikke gjøres av barn uten oppsyn.

Produktet er beregnet for bruk i husholdningsmiljøer og kan også brukes av personer uten erfaring med bruk av produktet for typiske husholdningsfunksjoner. Slike husholdningsmiljøer inkluderer: butikker, kontorer, andre lignende arbeidsmiljøer, våningshus, av kunder i hoteller, moteller og andre boliglignende miljøer og/eller i «bed and breakfast»-lignende miljøer.

Eventuelle modifikasjoner av produktet kan ha konsekvenser for sikkerhet, garanti og funksjon.

### Spesifikasjoner

Produkt	FM-radio
Artikkelnummer	RDFM4010WT

Dimensjoner (L x B x H)	260 x 145 x 50 mm
Radiobånd	FM
FM-frekvensrekkevidde	87,5 - 108 MHz
FM-innstilling	Digital
Skjerm	LCD med blåsvart lys
Forhåndsinnstilte kanaler	20
Strømningang	220 - 240 VAC ; 50 Hz
Rangert effekt	5 W
Batteritype	2 x 1,5 V AA (ikke inkludert)

### Hoveddeler (bilde A)

- 1 Timerhjul
- 2 Program-knapp
- 3 Monteringsplate
- 4 Opp-knapp
- 5 Hjul for volum/skjerm
- 6 Skruer
- 7 Føtter
- 8 Skruer
- 9 (Radio/On/Off)-knapp
- 10 LCD-display
- 11 Støtte
- 12 Strømkabel
- 13 Down / custom timer off-knapp
- 14 Batteriom

### Sikkerhetsinstruksjoner

#### ADVARSEL

- Sørg for at du har lest og forstått instruksjonene i dette dokumentet før du installerer eller bruker produktet. Ta vare på emballasjen og dette dokumentet for fremtidig referanse.
- Produktet skal kun brukes som beskrevet i dette dokumentet.
- Ikke bruk produktet hvis det er skadet eller defekt. Bytt ut et skadet eller defekt produkt med det samme.
- Ikke mist produktet, og forhindre at det slås borti andre gjenstander.
- Dette produktet skal kun håndteres av en kvalifisert tekniker for vedlikehold for å redusere risikoen for elektrisk støt.
- Ikke utsett produktet for vann eller fuktighet.
- Koble produktet fra strømkilden før vedlikehold utføres og når deler skal skiftes ut.
- Barn må være under oppsyn for å sørge for at de ikke leker med produktet.

- Strømkabelen kan ikke byttes ut. Hvis kabelen er skadet, må du kvitte deg med produktet.
- Batteribruk av barn må være under oppsyn.
- Ta ut batteriene hvis du ikke skal bruke produktet i en lengre periode.
- Koble fra produktet hvis du ikke har tenkt å bruke produktet på lengre tid.
- Ikke bruk produktet i nærheten av vann.
- Hvis produktet ikke brukes over en lengre tidsperiode, må du oppbevare det på et tørt sted uten direkte sollys og beskytte det mot store mengder støv og skitt.
- Ikke utsett produktet for direkte sollys, åpen flamme eller varme.
- Ikke plasser hender og fremmedlegemer inne i produktet.
- Hold produktet vekk fra magnetiske eller magnetiserte gjenstander.
- For å forhindre mulig hørselsskade må du ikke høre med høyt volum over lengre perioder.
- Ikke bruk tilbehør som ikke er inkludert.
- Ikke installer produktet under et skap med lysstrimmel.
- Ikke installer produktet ovenfor steder der damp og vann kan komme i kontakt med produktet.
- Ikke bruk sterke kjemiske rengjøringsprodukter som ammoniakk, syre eller aceton når du rengjør produktet.
- Ikke åpne produktet.

## Sette i batteriene (bilde B)

1. Åpne batterirommet **A13**.
  2. Sett inn 2 AA-batterier (ikke inkludert).
- A** Sørg for at (+) og (-) er riktig plassert i henhold til polaritetsmerkingen.
3. Lukk **A14**.

## Installere produktet under et skap (bilde C)

- 1 Skapets gulv må være minst 8 mm tykt.
  - 1 Installer produktet i nærheten av et strømuttak.
  - 1 Bruk en skruteboks for å skru fast skruene.
  - 1 Bruk de inkluderte føttene for skap med tynne gulv.
- A** Ikke plugg strømkabelen inn i stikkkontakten under installasjon.
- A** Ikke bruk tilbehør som ikke er inkludert.

**A** Ikke installer produktet under et skap med lysstrimmel.

**A** Ikke installer produktet ovenfor steder der damp og vann kan komme i kontakt med produktet.

## Kontroll av produktet

- Trykk på Up-knappen **A4** eller Down-knappen **A13** for å justere verdiene.
- Trykk på Program-knappen **A2** for å bekrefte valgt verdi.

## Slå på produktet

- Sett strømkabelen **A12** inn i strømuttaket.
  - 1 Produktet slår seg automatisk på.
  - 1 Angi tidspunktet innenfor ett minutt etter at den er slått på ved å justere verdiene og bekrefte.
1. Trykk på **A9** for å bytte til FM-modus.
  2. Vri på **A5** for å justere volumet.
  3. Trykk på **A4** eller **A13** for å justere FM-frekvensen manuelt.

## Ventemodus

- 1 I ventemodus slår skjermen seg av automatisk mellom kl. 23:00 og 04:59. Trykk på **A9** for å slå på skjermen i 5 sekunder.
- Trykk på **A9** for å sette radioen i ventemodus.
- Trykk på **A9** igjen for å slå av ventemodus.

## Slik angir du tidspunkt og alarm

1. Sett produktet i ventemodus.
2. Trykk på og hold inne **A2**.
- 1 Displayet viser 12H eller 24H.
3. Velg ett av alternativene, og bekreft valget.
4. Still inn gjeldende timer og bekreft.
5. Still inn gjeldende minutter og bekreft.
- 1 Alarmikonet vises på displayet, og tidsifrene begynner å blinke.
6. Angi timene for alarmen, og bekreft valget.
7. Angi minuttene for alarmen, og bekreft valget.
- 1 BUZZ vises på displayet.
8. Velg BUZZ for en summelyd eller TUNE for å bruke radio som alarm, og bekreft valget.
- 1 U vises alltid på displayet når du velger TUNE.
9. Juster volumet med **A4** / **A13**, og bekreft.

## Slik slår du alarmen av/på

1. Trykk på **A2** for å slå alarmfunksjonen på eller av.
- 1 Det vises et alarmikon på displayet når alarmen er på.
- 1 Når alarmen går av, trykker du på **A9** for å slå av alarmen.

## Lagre forhåndsinnstillinger for radioen

1. Trykk på og hold inne **A4** eller **A15** for å automatisk søke etter en stasjon.
2. Trykk på og hold inne **A2** frem til frekvensen endrer seg for å endre til lagrede stasjoner automatisk.
- 1 Radioen kan lagre opptil 20 radiostasjoner.
3. Trykk på **A2** for å velge en lagret stasjon.
- 1 P vises på displayet.
4. Trykk på **A4** eller **A15** for å velge en lagret stasjon, og trykk på **A2** for å bekrefte og starte lyttingen.

## Stille inn tidsuret

- 1 Det finnes totalt fem alternativer: 3 / 5 / 10 / 15 minutter eller en egendefinert timer.

Slik angir du en forhåndsinnstilt timer:

- Vri timerhjulet **A1** til ett av de forhåndsinnstilte tidspunktene.

Slik angir du en egendefinert timer:

1. Trykk på og hold inne **A5** i 5 sekunder.
2. Vri **A5** til ønsket tidspunkt.
3. Trykk på **A5** for å bekrefte.

## Stopp timeren

Slik pause, stopper og justerer du en egendefinert timer:

- Trykk på og hold inne **A5** i 5 sekunder for å sette timeren på pause.
- Trykk på **A15** igjen for å stoppe timeren.
- Vri på **A5** for å justere timeren.

## Konformitetserklæring

Vi, Nedis B.V., erklærer som produsent at produktet RDFM4010WT fra Nedis®-merkevaren vår, som er produsert i Kina, er testet i samsvar med alle relevante CE-standarder og reguleringer, og at alle tester er bestått. Dette inkluderer, men er ikke begrenset til, RED 2014/53/EU-forordningen.

Den fullstendige samsvarserklæringen (og sikkerhetsdataarket hvis det er aktuelt) kan leses og lastes ned via:

[nedis.nb/RDFM4010WT#support](https://nedis.nb/RDFM4010WT#support)

For ytterligere informasjon i forbindelse med samsvarserklæringen kan du kontakte kundestøtten:

Nettadresse: [www.nedis.com](http://www.nedis.com)

E-post: [service@nedis.com](mailto:service@nedis.com)

Nedis B.V., de Tweeling 28

5215 MC 's-Hertogenbosch, Nederland

## DA Veiledning til hurtig start

### FM-radio

RDFM4010WT



Yderligere opplysninger finnes i den utvidede manual online: [nedis.is/rdfm4010wt](https://nedis.is/rdfm4010wt)

### Tilsigtet bruk

Dette produkt er en FM-radio, der kan monteres under et skap for å spare verdifull arbeidsplads. Produktet er kun beregnet til indendørs bruk. Dette produkt er ikke beregnet til profesjonell bruk. Dette produkt kan anvendes af børn fra 8 år og op og af personer med reducerede fysiske, sensoriske eller mentale evner eller mangel på erfaring og viden, hvis de har fået opplæring eller instruksjon angående bruk af produktet på en sikker måte og forstår, at farer er involverede. Børn må ikke lege med produktet. Rengøring og brukervedlikeholdelse må ikke utføres af børn uden opsyn.

Produktet er beregnet til bruk i husholdningsmiljøer til typiske funksjoner i hjemmet, der også kan utføres af ikke-eksperter til typiske husholdningsformål, såsom: butikker, kontorer eller andre lignende arbeidsmiljøer, landbrugsbygninger, anvendelse af kunder på hoteller, moteller og andre beboelsesmiljøer og/eller i indkvarteringer såsom 'bed and breakfast'.

Enhver modifisering af produktet kan have konsekvenser for sikkerhet, garanti og korrekt funksjon.

## Specifikationer

Produkt	FM-radio
Varenummer	RDFM4010WT
Mål (l x b x h)	260 x 145 x 50 mm
Radiobånd	FM
FM-frekvensinterval	87,5 - 108 MHz
FM-indstilling	Digital
Skærm	LCD med blåt baggrundsllys
Forudindstillede stationer	20
Strøminput	220 - 240 VAC ; 50 Hz
Nominal strøm	5 W
Batteritype	2 x 1,5 V AA (medfølger ikke)

## Hoveddele (billede A)

- |                             |                                       |
|-----------------------------|---------------------------------------|
| 1 Timer-hjul                | 9 (Radio/tænd/sluk-knap               |
| 2 Program-knap              | 10 LCD-display                        |
| 3 Monteringsplade           | 11 Stander                            |
| 4 Op-knap                   | 12 Strømkabel                         |
| 5 Lydstyrke- / display-hjul | 13 Ned / tilpasset timer slukket-knap |
| 6 Skruer                    | 14 Batterirum                         |
| 7 Fod                       |                                       |
| 8 Skruer                    |                                       |

## Sikkerhedsinstruktioner

### ADVARSEL







- Sørg for, at du har læst og forstået instruktionerne i dette dokument fuldt ud, før du installerer eller bruger produktet. Gem emballagen og dette dokument, så det sidenhen kan læses.
- Anvend kun produktet som beskrevet i denne vejledning.
- Brug ikke produktet, hvis det er skadet eller defekt. Udskift straks et skadet eller defekt produkt.
- Tab ikke produktet og undgå at støde det.
- Dette produkt må kun vedligeholdes af en kvalificeret tekniker pga. risikoen for elektrisk stød.
- Udsæt ikke produktet for vand eller fugt.
- Afbryd produktet fra strømkilden inden service, og når du udskifter dele.
- Børn skal holdes under opsyn for at sikre, at de ikke leger med produkt.

- Strømkablet kan ikke udskiftes. Hvis kablet er beskadiget, skal produktet kasseres.
- Børns anvendelse af batteri bør overvåges.
- Fjern batterierne, hvis du ikke bruger produktet i en længere periode.
- Frakobl produktet, hvis du ikke har tænkt dig at bruge produktet i en længere periode.
- Brug ikke produktet i nærheden af vand.
- Når produktet ikke anvendes over en længere periode, skal det opbevares på et tørt sted væk fra sollys og beskyttes mod støv og snavs.
- Udsæt ikke produktet for direkte sollys, flammer eller varme.
- Stik ikke hænder og fremmedlegemer ind i produktet.
- Hold produktet væk fra magnetiske eller magnetiserede genstande.
- For at forebygge mulig høreskade bør du ikke lytte ved høj volumen i længere perioder.
- Brug ikke noget tilbehør, der ikke medfølger.
- Installer ikke produktet under et skab med en lysstrimmel installeret nedenunder.
- Installer ikke produktet over steder, hvor damp og vand kan komme i kontakt med produktet.
- Anvend ikke aggressive kemiske rengøringsmidler såsom ammoniak, syre eller acetone, når du rengør produktet.
- Åbn ikke produktet.

## Isætning af batterierne (billede B)

1. Åbn batterirummet **A13**.
2. Indsæt 2 AA batterier (medfølger ikke).
-  Sørg for, at polaritetsmærkningerne (+) og (-) stemmer overens.
3. Luk **A14**.

## Installation af produktet under skab (billede C)

-  Skabets gulvtykkelse bør være mindst 8 mm.
-  Installer produktet tæt på en stikkontakt.
-  Brug en skruetrækker til at fastgøre skrueerne.
-  Brug den valgfrie fod til tynde skabsgulve.
-  Sæt ikke strømkablet ind i stikkontakten under installationen.
-  Brug ikke noget tilbehør, der ikke medfølger.
-  Installer ikke produktet under et skab med en lysstrimmel installeret nedenunder.



- A** Installer ikke produktet over steder, hvor damp og vand kan komme i kontakt med produktet.

## Kontrol af produktet

- Tryk på op-knappen **A4** eller ned-knappen **A13** for at indstille værdier.
- Tryk på programknappen **A2** for at bekræfte den valgte værdi.

## Sådan tændes produktet

- Sæt strømkablet **A12** ind i stikkontakten.
  - i** Produktet tændes automatisk.
  - i** Indstil tiden inden for et minut efter tænding ved at justere værdierne og bekræfte.
1. Tryk på **A9** for at skifte til FM-tilstand.
  2. Drej **A5** for at indstille lydstyrken.
  3. Tryk på **A4** eller **A13** for at indstille FM-frekvensen manuelt.

## Åbne standbytilstand

- i** I standbytilstand slukkes displayet automatisk mellem kl. 23:00 og 4:59. Tryk på **A9** for at tænde displayet i 5 sekunder.
- Tryk på **A9** for at skifte radioen til standbytilstand.
- Tryk igen på **A9** for at slukke standbytilstand.

## Indstilling af tid og alarm

1. Skift produktet til standbytilstand.
2. Tryk på og hold **A2**.
- i** Der vises 12-timers eller 24-timers ur på displayet.
3. Vælg et, og bekræft.
4. Vælg de nuværende timer, og bekræft.
5. Vælg de nuværende minutter, og bekræft.
- i** Alarmikonet vises på displayet, og timecifrene begynder at blinke.
6. Indstil timerne for alarmer, og bekræft.
7. Indstil minutterne for alarmer, og bekræft.
- i** BUZZ vises på displayet.
8. Vælg BUZZ for en summer eller TUNE for radio som alarm og bekræft.
- i** Der vises U på displayet, når du vælger TUNE.
9. Reguler lydstyrken med **A4** / **A13** og bekræft.

## Tænde/slukke alarmer

1. Tryk på **A2** for at tænde eller slukke for alarmfunktionen.

- i** Et alarmikon vises på displayet, når alarmer er tændt.
- i** Når alarmer går i gang, skal du trykke på **A9** for at slukke for alarmer.

## Lagring af radioindstillinger

1. Tryk på og hold **A4** eller **A13** nede for automatisk at søge efter en station.
2. Tryk på og hold **A2** nede, indtil frekvensen begynder at skifte for at gemme stationer automatisk.
- i** Radioen kan lagre op til 20 radiostationer.
3. Tryk på **A** eller **2** for at starte valg af en gemt station.
- i** P vises på displayet.
4. Tryk på **A4** eller **A13** for at vælge en gemt station, og tryk på **A2** for at bekræfte, og start med at lytte.

## Indstilling af timeren

- i** Der findes fem indstillinger: 3 / 5 / 10 / 15 minutter, eller en tilpasset timer.

For at forudindstille en timer:

- Drej timer-hjulet **A1** til en af de forudindstillede tider.

For at indstille en tilpasset timer:

1. Tryk og hold **A5** nede i 5 sekunder.
2. Drej **A5** til den ønskede tid.
3. Tryk på **A5** for at bekræfte.

## Stoppe timeren

Sat på pause ved at stoppe eller indstille en tilpasset timer:

- Tryk på og hold **A5** nede i 5 sekunder for at sætte timeren på pause.
- Tryk en gang på **A13** for at standse timeren.
- Drej **A5** for at indstille timeren.

## Overensstemmelseserklæring

Vi, Nedis B.V. erklærer som producent, at produktet RDFM4010WT fra vores brand Nedis®, produceret i Kina, er blevet testet i overensstemmelse med alle relevante CE-standarder og regler, og at alle test er beståede. Dette indebærer også direktiv 2014/53/EU (radioudstyrsdirektivet).

Den komplette overensstemmelseserklæring (og sikkerhedsdatabladet, hvis gældende) kan findes og downloades via:  
[nedis.da/RDFM4010WT#support](https://nedis.da/RDFM4010WT#support)

For yderligere information angående denne overholdelse, kontakt kundeservice:  
Web: [www.nedis.com](http://www.nedis.com)  
E-mail: [service@nedis.com](mailto:service@nedis.com)  
Nedis B.V., de Tweeling 28  
5215 MC 's-Hertogenbosch, the Netherlands

HU

Gyors beüzemelési útmutató

## FM rádió

RDFM4010WT



További információért lásd a bővített online kézikönyvet: [nedis.it/rdfm4010wt](https://nedis.it/rdfm4010wt)

### Tervezett felhasználás

Ez a termék egy FM rádió, amely az értékes munkaterületek megőrzése érdekében

konyhaszekrények alá szerelhető.

A termék beltéri használatra készült.

A termék nem professzionális használatra készült.

8 éven felüli gyermekek, továbbá testi, érzékszervi vagy szellemi fogyatékkal élők, illetve tapasztalat vagy ismeretek hiányában hozzá nem értő személyek használhatják a terméket megfelelő

felügyelet vagy a biztonságos használatra vonatkozó útmutatások mellett, mennyiben tisztában vannak a használattal járó veszélyekkel. Gyermekek nem játszhatnak a termékkel. Gyermekek nem végezhetnek a készülék tisztítását és karbantartását felügyelet nélkül.

A termék rendeltetésszerűen kizárólag háztartási környezetben használható, emellett nem szakértő felhasználók is használhatják jellemzően háztartási funkciókra, például üzletekben, irodákban és hasonló munkakörnyezetekben, falusi vendéglátóhelyeken, vendégek a szállodákban, motelekben és egyéb lakossági és/vagy bed and breakfast jellegű környezetekben.

A termék bármilyen módosítása befolyásolhatja a biztonságot, a jóállást és a megfelelő működést.

## Műszaki adatok

Termék	FM rádió
Cikkszám	RDFM4010WT
Méret (h x sz x m)	260 x 145 x 50 mm
Rádiósávok	FM
FM frekvenciatartomány	87,5 - 108 MHz
FM hangolás	Digitális
Kijelző	LCD-kijelző kék háttérvilágítással
Előre beállított rádióállomások	20
Tápbemenet	220 - 240 VAC ; 50 Hz
Névleges teljesítmény	5 W
Akkumulátor típusa	2 x 1,5 V AA (nem tartozék)

### Fő alkatrészek (A kép)

- |                         |   |
|-------------------------|---|
| 1 Időbeállító görgő     | 8 Csavarak                                |
| 2 Program gomb          | 9 (Rádió be/ki) gomb                      |
| 3 Szerelőlemez          | 10 LCD kijelző                            |
| 4 Fel gomb              | 11 Állvány                                |
| 5 Hangerő/kijelző kerék | 12 Tápkábel                               |
| 6 Csavarak              | 13 Le / egyéni időzítés kikapcsolása gomb |
| 7 Lábak                 | 14 Akkumulátorrekesz                      |

### Biztonsági utasítások

#### FIGYELMEZTETÉS

- Ügyeljen arra, hogy a termék telepítése vagy használata előtt figyelmesen elolvasta és megértette az ebben a dokumentumban található információkat. Tartsa meg a csomagolást és ezt a dokumentumot későbbi használatra.
- A terméket csak az ebben a dokumentumban leírt módon használja.
- Ne használja a terméket, ha valamelyik része sérült vagy hibás. A sérült vagy meghibásodott terméket azonnal cserélje ki.
- Ne ejtse le a terméket és kerülje az ütődést.
- Ezt a terméket csak szakképzett technikus szervizelheti az áramütés kockázatának csökkentése érdekében.

- Óvja a terméket víztől vagy nedvségtől.
- Szerviz előtt és alkatrészek cseréjekor szakítsa meg a termék áramellátását.
- A termék nem játékszer – ne hagyja felügyelet nélkül gyermekét a közelében.
- A tápkábel nem cserélhető. Ha a kábel sérült, a terméket ki kell dobni.
- Gyermeknek csak felügyelet mellett használhatják az elemet.
- Távolítsa el az akkumulátorokat, ha hosszabb ideig nem használja a terméket.
- Húzza ki a termék csatlakozódugóját, ha hosszabb ideig nem tervezi a termék használatát.
- Ne használja a terméket víz közelében.
- Ha hosszabb ideig nem használja a terméket, akkor tárolja száraz helyen, ahol nem éri napfény, és óvja a túlzott portól és szennyeződéstől.
- Ne tegye ki a terméket közvetlen napfénynek, nyílt lángnak vagy hőnek.
- Ne nyúljon kézzel vagy idegen tárggyal a termék belsejébe.
- A terméket tartsa távol mágnesektől és mágneses tárgyaktól.
- Az esetleges halláskárosodás megelőzése érdekében ne használja a fülhallgatót hosszú ideig nagy hangerővel.
- Ne használjon nem eredeti tartozékokat.
- Ne rögzítse a terméket olyan konyhaszekrényre, amelynek az alján már rögzítve van egy világító szalag.
- Ne rögzítse a terméket olyan helyek fölé, ahol a termék gőzzel és/vagy vízzel érintkezhet.
- Ne használjon agresszív tisztítószereket, például ammóniát, savat vagy acetont a termék tisztításához.
- Ne nyissa ki a terméket.

## Az akkumulátorok behelyezése (B kép)

1. Nyissa ki az akkumulátorrekesz fedelét **A14**.
2. Helyezzen be 2 AA elemeket (nem tartozék).
- A** Ügyeljen a (+) és (-) polaritásjelölésekre egyezéskére.
3. Csukja be a **A14** részt.

## A termék konyhaszekrény aljáról történő rögzítése (C kép)

- i** A konyhaszekrény aljának vastagsága legalább 8 mm legyen.
- i** A terméket egy hálózati csatlakozóaljzat közelébe rögzítse.
- i** A csavarokat csavarhúzóval húzza meg.
- i** Vékony fenekű szekrények esetén használja az opcionális lábakat.
- A** Ne dugja be a tápkábelt a hálózati csatlakozóaljzatba a felszerelés ideje alatt.
- A** Ne használjon nem eredeti tartozékokat.
- A** Ne rögzítse a terméket olyan konyhaszekrényre, amelynek az alján már rögzítve van egy világító szalag.
- A** Ne rögzítse a terméket olyan helyek fölé, ahol a termék gőzzel és/vagy vízzel érintkezhet.

## A termék vezérlése

- Nyomja meg a Fel **A4** vagy a Le gombot **A13** az értékek beállításához.
- Nyomja meg a Program gombot **A2** a kiválasztott érték megerősítéséhez.

## A termék bekapcsolása

- Csatlakoztassa a tápkábelt **A12** a hálózati csatlakozóaljzathoz.
  - i** A termék automatikusan bekapcsol.
  - i** Állítsa be az időt egy percen belül a bekapcsolás után az értékek módosításával és megerősítéssel.
1. Nyomja meg az **A9** gombot az FM módra váltáshoz.
  2. Forgassa el az **A5** görgőt a hangerő beállításához.
  3. Nyomja meg az **A4** vagy az **A13** gombot az FM frekvencia kézi beállításához.

## Készenléti üzemmódra váltás

- i** Készenléti üzemmódban a kijelző automatikusan kikapcsol 23:00 és 4:59 között. Nyomja meg az **A9** gombot a kijelző 5 másodpercre történő bekapcsolásához.
- Nyomja meg az **A9** gombot a rádió készenléti üzemmódra történő váltásához.
- Nyomja meg újra az **A9** gombot a készenléti üzemmód kikapcsolásához.

## Az időzítés és az ébresztés beállítása

- Váltson át a terméken készenléti üzemmódba.
- Nyomja meg hosszan az **A2** gombot.
  - A kijelzőn megjelenik a 12H vagy a 24H felirat.
- Válassza ki valamelyik lehetőséget, és erősítse meg.
- Állítsa be a aktuális órát, majd erősítse meg a beállítást.
- Állítsa be az aktuális percet, majd erősítse meg a beállítást.
  - A figyelmeztetés ikonja megjelenik a kijelzőn, és az óra számjegyei villogni kezdenek.
- Állítsa be az ébresztés óráját, és erősítse meg.
- Állítsa be az ébresztés percét, és erősítse meg.
  - A kijelzőn megjelenik a BUZZ felirat.
- Válassza ki a BUZZ lehetőséget, ha berregő hangot szeretne, vagy a TUNE lehetőséget, ha rádiós ébresztést szeretne, és erősítse meg.
- A TUNE lehetőség kiválasztásakor a kijelzőn egy U jelenik meg.
- Állítsa be a hangerőt a **A4** / **A15** gombbal, és erősítse meg.

## Az ébresztés be-/kikapcsolása

- Nyomja meg az **A2** gombot az ébresztés funkció be- vagy kikapcsolásához.
  - Amikor az ébresztés be van kapcsolva, a kijelzőn egy ikon jelenik meg.
  - Amikor az ébresztésnek vége, nyomja meg az **A9** gombot az ébresztés kikapcsolásához.

## A rádió előbeállításainak tárolása

- Nyomja meg hosszan az **A4** vagy **A15** gombot az automatikus állomáskereséshez.
- Nyomja meg hosszan az **A2** gombot, amíg a frekvencia változni kezd, az állomások automatikus tárolásához.
  - A rádió legfeljebb 20 rádióállomást képes tárolni.
- Nyomja meg az **A2** gombot a tárolt állomások kiválasztásának megkezdéséhez.
  - A kijelzőn megjelenik a P felirat.
- Nyomja meg az **A4** vagy az **A15** gombot egy tárolt állomás kiválasztásához, és nyomja meg az **A2** gombot a megerősítéséhez és az állomás hallgatásához.

## Időzítő beállítása

- Öt lehetőség létezik: 3 / 5 / 10 / 15 perc vagy egyéni időzítő.

Előre beállított időzítő beállításához:

- Forgassa el az időzítő kereket **A1** az egyik előre beállított időre.

Egyéni időzítő beállítás:

- Tartsa nyomva az **A5** részt 5 másodpercig.
- Forgassa el az **A5** görgőt a kívánt időre.
- Nyomja meg az **A5** gombot a megerősítéshez.

## Az időzítő leállítása

Egyéni időzítő szüneteltetéséhez, leállításához vagy beállításához:

- Nyomja meg és tartsa nyomva az **A5** gombot 5 másodpercig. Az időzítő szüneteltetéséhez.
- Nyomja meg az **A15** gombot egyszer az időzítő leállításához.
- Forgassa el az **A5** görgőt az időzítő beállításához.

## Megfelelőségi nyilatkozat

A gyártó Nedis B.V. nevében kijelentjük, hogy a Nedis® márkájú, Kínában gyártott RDFM4010WT terméket az összes vonatkozó CE szabvány és előírás szerint bevizsgáltuk, és a termék minden vizsgálaton sikeresen megfelelt. Ez magában foglalja – nem kizárólagos jelleggel – a rádióberendezésekről szóló 2014/53/EU irányelvet.

A teljes megfelelőségi nyilatkozat (és ha van, akkor a biztonsági adatlap):

[nedis.hu/RDFM4010WT#support](https://nedis.hu/RDFM4010WT#support)

A megfelelőséggel kapcsolatos további információkért hívja az ügyfélszolgálatot:  
Web: [www.nedis.com](http://www.nedis.com)  
E-mail: [service@nedis.com](mailto:service@nedis.com)  
Nedis B.V., de Tweeling 28  
5215 MC 's-Hertogenbosch, Hollandia

PL Przewodnik Szybki start

Radio FM

RDFM4010WT



Więcej informacji znajdziesz w rozszerzonej instrukcji obsługi online: [nedis.is/rdfm4010wt](https://nedis.is/rdfm4010wt)

## Przeznaczenie

Ten produkt to radio FM, które można zamontować pod szafką, aby zaoszczędzić cenną przestrzeń roboczą.

Produkt jest przeznaczony wyłącznie do użytku wewnątrz pomieszczeń.

Produkt nie jest przeznaczony do użytku zawodowego.

Ten produkt może być używany przez dzieci w wieku od 8 lat oraz przez osoby o ograniczonej sprawności fizycznej, sensorycznej lub umysłowej, a także przez osoby, które nie posiadają odpowiedniej wiedzy i doświadczenia, jeżeli znajdują się pod nadzorem lub otrzymały instrukcje dotyczące użytkowania produktu w bezpieczny sposób oraz rozumieją związane z tym zagrożenia. Dzieci nie mogą bawić się produktem. Dzieci nie powinny czyścić ani przeprowadzać jakichkolwiek czynności konserwacyjnych bez nadzoru.

Ten produkt jest przeznaczony do użytku w gospodarstwie domowym do typowych funkcji i może być również używany przez niewykwalifikowanych użytkowników do typowych funkcji w miejscach takich, jak: sklepy, biura, inne podobne środowiska pracy, gospodarstwa wiejskie oraz przez klientów w hotelach, motelach i innych środowiskach mieszkaniowych i/lub w pensjonatach. Wszelkie modyfikacje produktu mogą mieć wpływ na bezpieczeństwo, gwarancję i działanie.

## Specyfikacja

Produkt	Radio FM
Numer katalogowy	RDFM4010WT
Wymiary (dł. x szer. x wys.)	260 x 145 x 50 mm
Pasma radiowe	FM
Zakres częstotliwości FM	87,5 - 108 MHz
Strojenie FM	Cyfrowe
Wyświetlacz	Ekran LCD z niebieskim podświetleniem
Zaprogramowane stacje	20
Pobór mocy	220 - 240 VAC ; 50 Hz
Moc znamionowa	5 W

Typ akumulatora	2 x 1,5 V AA (brak w zestawie)
-----------------	--------------------------------

## Główne części (rysunek A)

- |  |  |
|--|--|
| 1 Pokrętko timera                            | 9 Przycisk (Radio/Wł./ Wył.)                     |
| 2 Przycisk programu                          | 10 Wyświetlacz LCD                               |
| 3 Płytką montażowa                           | 11 Podstawka                                     |
| 4 Przycisk w górę                            | 12 Przewód zasilający                            |
| 5 Pokrętko regulacji głośności/ wyświetlacza | 13 Przycisk „w dół” / niestandardowy czas timera |
| 6 Śrubki                                     | 14 Komora baterii                                |
| 7 Stopka                                     |  |
| 8 Śrubki                                     |  |

## Instrukcje bezpieczeństwa

### **A** OSTRZEŻENIE

- Przed zainstalowaniem lub użyciem produktu należy upewnić się, że instrukcje zawarte w niniejszym dokumencie zostały w pełni przeczytane i zrozumiane. Opakowanie oraz niniejszy dokument należy zachować na przyszłość.
- Produktu należy używać wyłącznie w sposób opisany w niniejszym dokumencie.
- Nie używaj produktu, jeśli jakkolwiek jego część jest zniszczona lub uszkodzona. Natychmiast wymień uszkodzony lub wadliwy produkt.
- Nie upuszczaj produktu i unikaj uderzenia go.
- Ten produkt może być serwisowany wyłącznie przez wykwalifikowanego serwisanta, aby zmniejszyć ryzyko porażenia prądem elektrycznym.
- Nie narażaj produktu na działanie wody lub wilgoci.
- Przed przystąpieniem do serwisowania i wymiany części odłączyć produkt od źródła zasilania.
- Produkt nie jest zabawką – należy chronić go przed dostępem dzieci.
- Kabel zasilający jest niewymienialny. Jeśli kabel ulegnie zniszczeniu, produkt należy wyrzucić.
- Korzystanie z baterii przez dzieci powinno być nadzorowane.
- Jeśli produkt nie będzie wykorzystywany przez dłuższy czas, wyjąć baterie.
- Odłączyć produkt, jeśli nie zamierza się korzystać z niego przez dłuższy czas.

- Nie używać produktu w pobliżu wody.
- Gdy produkt nie będzie używany przez dłuższy czas, przechowuj go w suchym miejscu, z dala od światła słonecznego oraz chroń go przed nadmiernym kurzem i brudem.
- Nie wystawiaj urządzenia na bezpośrednie działania promieni słonecznych, otwartego ognia lub ciepła.
- Nie wkładać do produktu rąk ani obcych przedmiotów.
- Trzymać produkt z dala od przedmiotów magnetycznych lub namagnesowanych.
- Aby uniknąć możliwych uszkodzeń słuchu, nie należy słuchać muzyki na dużych poziomach głośności przez dłuższy czas.
- Nie używaj żadnych akcesoriów, które nie znajdują się w zestawie.
- Nie instalować produktu pod szafką z zamontowaną pod nią listwą oświetleniową.
- Nie instaluj produktu nad miejscami, w których może mieć kontakt z parą i wodą.
- Do czyszczenia produktu nie stosuj ostrych, chemicznych środków czyszczących, takich jak amoniak, kwas lub aceton.
- Produktu nie wolno otwierać.

## Wkładanie baterii (ilustracja B)

1. Otwórz komorę baterii **A13**.
  2. Włóż 2 baterie typu AA (brak w zestawie).
- A** Pamiętaj, aby dopasować oznaczenia biegunowości (+) i (-).
3. Zamknij **A14**.

## Instalacja produktu pod szafką (ilustracja C)

- i** Grubość podstawy szafki powinna wynosić co najmniej 8 mm.
- i** Zainstalować produkt blisko gniazdka elektrycznego.
- i** Zamocować śruby za pomocą śrubokręta.
- i** Na cienkim podłożu użyj opcjonalnych nóżek.
- A** Podczas montażu nie podłączaj kabla zasilającego do gniazdka elektrycznego.
- A** Nie używaj żadnych akcesoriów, które nie znajdują się w zestawie.
- A** Nie instalować produktu pod szafką z zamontowaną pod nią listwą oświetleniową.

**A** Nie instaluj produktu nad miejscami, w których może mieć kontakt z parą i wodą.

## Sterowanie produktem

- Naciśnij przycisk „w górę” **A4** lub „w dół” **A15**, aby dostosować wartości.
- Naciśnij przycisk Program **A2**, aby potwierdzić wybraną wartość.

## Włączanie produktu

- Podłącz przewód zasilający **A12** do gniazdka zasilającego.
  - i** Produkt włączy się automatycznie.
  - i** Ustaw czas w ciągu jednej minuty po włączeniu – dostosuj wartości i potwierdź.
1. Naciśnij **A9**, aby przejść do trybu FM.
  2. Obracaj **A5**, aby sterować głośnością.
  3. Naciśnij **A4** lub **A13**, aby ręcznie ustawić częstotliwość FM.

## Włączanie trybu gotowości

- i** W trybie gotowości wyświetlacz wyłącza się automatycznie na okres od 23:00 do 4:59.
- Naciśnij **A9**, aby wyłączyć wyświetlacz na 5 sekund.
- Naciśnij **A9**, aby przełączyć radio w tryb gotowości.
- Naciśnij ponownie **A9**, aby wyłączyć tryb gotowości.

## Ustawianie godziny i alarmu

1. Przeszawić produkt w tryb gotowości.
2. Naciśnij **A2** i przytrzymaj.
- i** Na wyświetlaczu pojawi się komunikat 12H lub 24H.
3. Wybierz jedną opcję i potwierdź.
4. Ustawić bieżące godziny i potwierdzić.
5. Ustawić bieżące minuty i potwierdzić.
- i** Na wyświetlaczu pojawi się ikona alarmu, a cyfry godzin zaczynają migać.
6. Ustaw godzinę dla alarmu i potwierdź.
7. Ustaw minuty dla alarmu i potwierdź.
- i** Na wyświetlaczu pojawi się BUZZ (brzęczyk).
8. Wybierz opcję BUZZ, aby jako alarm ustawić brzęczyk, lub TUNE, aby ustawić radio. Następnie potwierdź.

- 1 Po wybraniu opcji TUNE na wyświetlaczu pojawi się komunikat „U”.
9. Ustaw głośność za pomocą **A 4** / **A 13** i potwierdź.

## Włączanie/wyłączanie alarmu

1. Naciśnij **A 2**, aby włączyć lub wyłączyć funkcję alarmu.
- 1 Gdy alarm jest włączony, na wyświetlaczu wyświetla się ikona alarmu.
- 1 Gdy alarm się włączy, naciśnij **A 2**, aby go wyłączyć.

## Zapisywanie stacji radiowych

1. Naciśnij i przytrzymaj **A 4** lub **A 13**, aby automatycznie wyszukać stację.
2. Naciśnij i przytrzymaj **A 2** do czasu, aż częstotliwość zacznie się zmieniać i radiostacje będą automatycznie zapisywane.
- 1 Radio może zapamiętać do 20 radiostacji.
3. Naciśnij **A 2**, aby rozpocząć wybieranie zapisanej stacji.
- 1 Na wyświetlaczu pojawi się P.
4. Naciśnij **A 4** lub **A 13**, aby wybrać zapisaną stację i naciśnij **A 2**, aby potwierdzić i zacząć słuchać radia.

## Ustawianie timera

- 1 Dostępnych jest pięć opcji: 3 / 5 / 10 / 15 minut lub niestandardowy czas timera.

Aby ustawić zaprogramowany timer:

- Obróć pokrętko timera **A 1**, ustawiając je na jeden z zaprogramowanych czasów.

Aby ustawić niestandardowy czas timera:

1. Naciśnij **A 5** i przytrzymaj przez 5 sekund.
2. Przekręć **A 5**, aby ustawić pożądany czas.
3. Naciśnij **A 5**, aby potwierdzić.

## Zatrzymanie timera

Aby wstrzymać, zatrzymać lub dostosować niestandardowy czas timera:

- Naciśnij **A 5** i przytrzymaj przez 5 sekund, aby wstrzymać timer.
- Naciśnij **A 13** jeden raz, aby zatrzymać timer.
- Przekręć **A 5**, aby dostosować timer.

## Deklaracja zgodności

Niniejszym firma Nedis B.V. deklaruje jako producent, że produkt RDFM4010WT naszej marki Nedis®, produkowany w Chinach, został przetestowany zgodnie ze wszystkimi odpowiednimi normami i przepisami WE oraz że we wszystkich testach uzyskał na pozytywny rezultat. Obejmuje to, ale nie ogranicza się do rozporządzenia RED 2014/53/UE.

Pełną deklarację zgodności (oraz kartę danych bezpieczeństwa, jeśli dotyczy) można znaleźć i pobrać tutaj:  
[nedis.pl/RDFM4010WT#support](http://nedis.pl/RDFM4010WT#support)

Aby uzyskać dodatkowe informacje dotyczące zgodności, skontaktuj się z obsługą klienta:  
Strona www: [www.nedis.com](http://www.nedis.com)  
E-mail: [service@nedis.com](mailto:service@nedis.com)  
Nedis B.V., de Tweeling 28  
5215 MC 's-Hertogenbosch, Holandia.

EL Οδηγός γρήγορης εκκίνησης

## FM Ραδιόφωνο

RDFM4010WT

 Για περισσότερες πληροφορίες δείτε το εκτενές online εγχειρίδιο: [nedis.is/rdfm4010wt](http://nedis.is/rdfm4010wt)

## Προοριζόμενη χρήση

Αυτό το προϊόν είναι ένα ραδιόφωνο FM το οποίο μπορεί να εγκατασταθεί κάτω από ένα τσουλάπι για εξοικονόμηση στο χώρο εργασίας. Το προϊόν αυτό προορίζεται αποκλειστικά για εσωτερικό χώρο. Το προϊόν δεν πρέπει χρησιμοποιείται για επαγγελματική χρήση. Το προϊόν αυτό μπορεί να χρησιμοποιηθεί από παιδιά 8 ετών και άνω και από άτομα με μειωμένες σωματικές, αισθητηριακές ή διανοητικές ικανότητες ή χωρίς εμπειρία και γνώσεις αν επιβλέπονται ή τους έχουν δοθεί οδηγίες για την ασφαλή χρήση του προϊόντος και καταναούν τους κινδύνους που εμπλέκονται. Τα παιδιά δεν πρέπει να παίζουν με το προϊόν. Η καθαριότητα και η συντήρηση από τον

χρήστη δεν πρέπει να πραγματοποιείται από παιδιά χωρίς επίβλεψη.

Το προϊόν αυτό προορίζεται για χρήση σε οικιακό περιβάλλον για τυπικές οικιακές χρήσεις και μπορεί επίσης να χρησιμοποιηθεί από μη έμπειρους χρήστες για τυπική οικιακή χρήση, όπως: καταστήματα, γραφεία ή άλλο παρόμοιο εργασιακό περιβάλλον, φάρμες, από πελάτες ξενοδοχείων, μοτέλ και άλλους χώρους διαμονής και/ή σε ξενώνας με πρωινό.

Οποιαδήποτε τροποποίηση του προϊόντος μπορεί να έχει επιπτώσεις στην ασφάλεια, την εγγύηση και τη σωστή λειτουργία.

## Χαρακτηριστικά

Προϊόν	FM Ραδιόφωνο
Αριθμός είδους	RDFM4010WT
Διαστάσεις (μ x π x υ)	260 x 145 x 50 mm
Ζώνες ραδιοφώνου	FM
Εύρος συχνότητας FM	87,5 - 108 MHz
Συντονισμός FM	Ψηφιακό
Οθόνη	Οθόνη LCD με μπλε οπίσθιο φωτισμό
Σταθμοί προεπιλογής	20
Ισχύς εισόδου	220 - 240 VAC ; 50 Hz
Ονομαστική ισχύς	5 W
Είδος μπαταρίας	2 x 1,5 V AA (δεν περιλαμβάνεται)

## Κύρια μέρη (εικόνα A)

- |                                   |  |
|-----------------------------------|--|
| 1 Ροδέλα<br>χρονοδιακόπτη         | ενεργοποίηση/<br>απενεργοποίηση)                   |
| 2 Κομπι πρόγραμμα                 | 10 Οθόνη LCD                                       |
| 3 Βάση τοποθέτησης                | 11 Αναμονή   |
| 4 Κομπι πάνω                      | 12 Καλώδιο ρεύματος                                |
| 5 Ροδέλα έντασης<br>ήχου / οθόνης | 13 Κομπι κάτω /<br>απενεργοποίηση<br>χρονοδιακόπτη |
| 6 Βίδες                           | 14 Θήκη μπαταριών                                  |
| 7 Ποδαράκι                        |  |
| 8 Βίδες                           |  |
| 9 Κομπι<br>(ραδιόφωνο/            |  |

## Οδηγίες ασφάλειας

### ΠΡΟΕΙΔΟΠΟΙΗΣΗ

- Βεβαιωθείτε ότι έχετε διαβάσει και κατανοήσει αυτές τις οδηγίες πριν εγκαταστήσετε ή χρησιμοποιήσετε το προϊόν. Κρατήστε τη συσκευασία και το κείμενο για μελλοντική αναφορά.
- Χρησιμοποιείτε το προϊόν μόνο σύμφωνα με αυτό το έγγραφο.
- Μην χρησιμοποιείτε το προϊόν εάν οποιοδήποτε τμήμα του έχει ζημιά ή ελάττωμα. Αντικαταστήστε αμέσως ένα χαλασμένο ή ελαττωματικό προϊόν.
- Μην ρίχνετε κάτω το προϊόν και αποφύγετε τα τραντάγματα.
- Για να μειώσετε τον κίνδυνο ηλεκτροπληξίας, η συντήρηση του προϊόντος πρέπει να πραγματοποιείται μόνο από εξουσιοδοτημένο τεχνικό συντήρησης.
- Μην εκθέτετε το προϊόν σε νερό ή υγρασία.
- Αποσυνδέστε το προϊόν από το ρεύμα πριν από το σέρβις και κατά την αντικατάσταση εξαρτημάτων.
- Τα παιδιά θα πρέπει να επιβλέπονται ώστε να μην παίζουν με το προϊόν.
- Το καλώδιο ρεύματος δεν μπορεί να αντικατασταθεί. Αν το καλώδιο έχει υποστεί βλάβη, πρέπει να απορριφτεί το προϊόν.
- Τα παιδιά πρέπει να επιβλέπονται όταν χρησιμοποιούν την μπαταρία.
- Απομακρύνετε τις μπαταρίες αν δεν χρησιμοποιείτε το προϊόν για μεγάλο χρονικό διάστημα.
- Αποσυνδέστε το προϊόν αν δεν θα το χρησιμοποιήσετε για μεγάλο χρονικό διάστημα.
- Μην χρησιμοποιείτε το προϊόν κοντά στο νερό.
- Όταν το προϊόν δεν χρησιμοποιείται για μεγάλο χρονικό διάστημα, φυλάξτε το σε ξηρό μέρος μακριά από το φως του ήλιου και προστατέψτε το από την υπερβολική σκόνη και βρωμιά.
- Μην εκθέτετε το προϊόν σε άμεσο ηλιακό φως, γυμνές φλόγες ή θερμαντικά στοιχεία.
- Μην τοποθετείτε τα χέρια σας και ξένα αντικείμενα μέσα στο προϊόν.
- Κρατήστε το προϊόν μακριά από μαγνητικά αντικείμενα ή αυτά που μαγνητίζουν.
- Μην ακούτε σε υψηλά επίπεδα ήχου για μεγάλα χρονικά διαστήματα για να μην δημιουργηθεί πρόβλημα στην ακοή σας.



- Μην χρησιμοποιείτε εξαρτήματα που δεν περιλαμβάνονται.
- Μην εγκαθιστάτε το προϊόν κάτω από ένα ντουλάπι ένα υπάρχει ήδη τοποθετημένος κρυφός φωτισμός.
- Μην εγκαθιστάτε το προϊόν πάνω από χώρους που μπορεί να έρθει σε επαφή με ατμό και νερό.
- Μην χρησιμοποιείτε σκληρά χημικά καθαριστικά όπως αμμωνία, οξύ ή ακετόνη για τον καθαρισμό του προϊόντος.
- Μην ανοίγετε το προϊόν.

## Τοποθέτηση μπαταριών (εικόνα Β)

1. Ανοίξτε τη θήκη μπαταριών **A14**.
2. Τοποθετήστε 2 μπαταρίες AA (δεν περιλαμβάνονται).

**A** Βεβαιωθείτε ότι τα σήματα πολικότητας (+) και (-) ταιριάζουν.

3. Κλείστε το **A14**.

## Εγκατάσταση του προϊόντος κάτω από ντουλάπι (εικόνα C)

- 1 Το κάτω μέρος του ντουλαπιού πρέπει να έχει φάρδος τουλάχιστον 8 χιλ.
- 1 Εγκαταστήστε το προϊόν κοντά σε μία πρίζα.
- 1 Χρησιμοποιείτε ένα καταβίδι για να βιδώσετε τις βίδες.
- 1 Χρησιμοποιήστε το προαιρετικό ποδαράκι για λεπτές βάσεις ντουλαπιών.
- A** Μην συνδέετε το καλώδιο ρεύματος στην πρίζα κατά τη διάρκεια της εγκατάστασης.
- A** Μην χρησιμοποιείτε εξαρτήματα που δεν περιλαμβάνονται.
- A** Μην εγκαθιστάτε το προϊόν κάτω από ένα ντουλάπι ένα υπάρχει ήδη τοποθετημένος κρυφός φωτισμός.
- A** Μην εγκαθιστάτε το προϊόν πάνω από χώρους που μπορεί να έρθει σε επαφή με ατμό και νερό.

## Έλεγχος του προϊόντος

- Χρησιμοποιήστε το κουμπί πάνω **A4** και το κουμπί κάτω **A13** για την ρύθμιση των τιμών.
- Πατήστε το κουμπί πρόγραμμα **A2** για να επιβεβαιώσετε την επιλεγόμενη τιμή.

## Ενεργοποίηση του προϊόντος

- Συνδέστε το καλώδιο ρεύματος **A12** στην πρίζα.
- 1 Το προϊόν ενεργοποιείται αυτόματα.

- 1 Ρυθμίστε το χρόνο εντός ενός λεπτού μετά την έναρξη ισχύος προσαρμόζοντας τις τιμές και επιβεβαιώστε.

1. Πατήστε **A9** για αλλαγή σε κατάσταση FM.
2. Περιστρέψτε το **A5** για να ρυθμίσετε την ένταση ήχου.
3. Πατήστε **A4** ή **A13** για να ρυθμίσετε τη συχνότητα FM χειροκίνητα.

## Κατάσταση αναμονής

- 1 Στην κατάσταση αναμονής η οθόνη απενεργοποιείται αυτόματα μεταξύ 23:00 και 4:59. Πατήστε **A9** για ενεργοποίηση της οθόνης για 5 δευτερόλεπτα.

- Πατήστε **A9** για αλλαγή του ραδιοφώνου σε κατάσταση αναμονής.
- Πατήστε ξανά **A9** για να απενεργοποιήσετε την κατάσταση αναμονής.

## Ρύθμιση ώρας και ζυνητήρι

1. Ενεργοποιήστε το προϊόν σε λειτουργία αναμονής.
2. Πατήστε παρατεταμένα **A2**.
- 1 Εμφανίζεται στην οθόνη 12H ή 24H.
3. Επιλέξτε ένα και επιβεβαιώστε.
4. Ρυθμίστε την ώρα και επιβεβαιώστε.
5. Ρυθμίστε τα λεπτά και επιβεβαιώστε.
- 1 Το εικονίδιο ζυνητήρι εμφανίζεται στην οθόνη και τα ψηφία της ώρας αρχίζουν να αναβοσβήνουν.
6. Ρυθμίστε τις ώρες για το ζυνητήρι και επιβεβαιώστε.
7. Ρυθμίστε τα λεπτά για το ζυνητήρι και επιβεβαιώστε.
- 1 BUZZ εμφανίζεται στην οθόνη.
8. Επιλέξτε BUZZ για ήχο ή TUNE για ραδιόφωνο ζυνητήρι και επιβεβαιώστε.
- 1 Εμφανίζεται το U στην οθόνη όταν επιλέγεται TUNE.
9. Ρυθμίστε την ένταση ήχου με **A4** / **A13** και επιβεβαιώστε.

## Ενεργοποίηση και απενεργοποίηση στο ζυνητήρι

1. Πατήστε το **A2** για ενεργοποίηση ή απενεργοποίηση της λειτουργίας ζυνητηριού.
- 1 Ένα εικονίδιο ζυνητήρι εμφανίζεται στην οθόνη όταν το ζυνητήρι έχει ενεργοποιηθεί.

- 1 Μόλις το ζυπητήρι σταματήσει, πατήστε **A9** για να απενεργοποιήσετε το ζυπητήρι.

## Αποθήκευση ραδιοφωνικών σταθμών προεπιλογής

1. Πατήστε παρατεταμένα **A4** ή **A13** για αυτόματη αναζήτηση ενός σταθμού.
2. Πατήστε παρατεταμένα **A2** μέχρι η συχνότητα να αρχίσει να αλλάζει για την αυτόματη αποθήκευση σταθμών.
- 1 Το ραδιόφωνο μπορεί να αποθηκεύσει έως 20 ραδιοφωνικούς σταθμούς.
3. Πατήστε **A2** για να ξεκινήσετε την επιλογή ενός αποθηκευμένου σταθμού.
- 1 Ρ εμφανίζεται στην οθόνη.
4. Πατήστε **A4** ή **A13** για να επιλέξετε έναν αποθηκευμένο σταθμό και πατήστε **A2** για επιβεβαίωση και έναρξη της ακρόασης.

## Ρύθμιση του χρονοδιακόπτη

- 1 Υπάρχουν πέντε επιλογές: 3 / 5 / 10 / 15 λεπτά ή ένας εξατομικευμένος χρονοδιακόπτης.

Ρυθμίστε έναν προκαθορισμένο χρονοδιακόπτη:

- Στιρίψτε την ροδέλα χρονοδιακόπτη **A1** σε έναν από τους προκαθορισμένους χρόνους.

Ρυθμίστε έναν εξατομικευμένο χρονοδιακόπτη:

1. Πατήστε παρατεταμένα το **A5** για 5 δευτερόλεπτα.
2. Γυρίστε **A5** στον επιθυμητό χρόνο.
3. Πατήστε **A5** για επιβεβαίωση.

## Διακοπή του χρονοδιακόπτη

Για παύση, διακοπή ή ρύθμιση ενός εξατομικευμένου χρονοδιακόπτη:

- Πατήστε παρατεταμένα **A5** για 5 δευτερόλεπτα για παύση του χρονοδιακόπτη.
- Πατήστε **A13** μία φορά για να σταματήσετε τον χρονοδιακόπτη.
- Γυρίστε **A5** για να ρυθμίσετε τον χρονοδιακόπτη.

## Δήλωση συμμόρφωσης

Εμείς, η Nedis B.V. δηλώνουμε ως κατασκευαστής ότι το προϊόν RDFM4010WT από τη μάρκα μας Nedis®, το οποίο κατασκευάζεται στην Κίνα, έχει ελεγχθεί σύμφωνα με όλα τα σχετικά πρότυπα και κανονισμούς της ΕΚ και ότι όλοι οι έλεγχοι έχει ολοκληρωθεί με επιτυχία. Η δήλωση συμμόρφωσης

περιλαμβάνει αλλά δεν περιορίζεται στον κανονισμό RED 2014/53/EU.

Το πλήρες κείμενο της δήλωσης συμμόρφωσης (και το δελτίο ασφάλεια όπου ισχύει) υπάρχει και είναι διαθέσιμο προς λήψη στο:  
[nedis.gr/RDFM4010WT#support](http://nedis.gr/RDFM4010WT#support)

Για περισσότερες πληροφορίες σχετικά με τη δήλωση συμμόρφωσης, επικοινωνήστε με την υπηρεσία εξυπηρέτησης πελατών:

Web: [www.nedis.com](http://www.nedis.com)

E-mail: [service@nedis.com](mailto:service@nedis.com)

Nedis B.V., de Tweeling 28

5215 MC 's-Hertogenbosch, the Netherlands

## SK Rýchly návod

## Rozhlasový prijímač s RDFM4010WT pásmom FM



Viac informácií nájdete v rozšírenom návode online: [ned.is/rdfm4010wt](http://ned.is/rdfm4010wt)

## Určené použitie

Tento výrobok je rozhlasový prijímač s pásmom FM, ktorý sa dá namontovať pod skrinku s cieľom ušetriť cenný pracovný priestor.

Výrobok je určený len na použitie vo vnútri.

Výrobok nie je určený na profesionálne použitie.

Tento výrobok môžu používať deti od 8 rokov a staršie a osoby so zníženými fyzickými, zmyslovými alebo mentálnymi schopnosťami alebo s nedostatkom skúsenosti a znalosti iba pod dozorom alebo pokiaľ sú poučení o používaní výrobku bezpečným spôsobom a chápu súvisiace riziká. Deti sa nesmú hrať s výrobkom. Čistenie a používateľskú údržbu nesmú vykonávať deti bez dozoru.

Výrobok je určený na typické použitie v domácnostiach, môžu ho využívať aj bežní používatelia v prostrediach, ako sú: obchody, kancelárie a iné podobné pracovné prostredia, domy na farme, ako aj klienti v hoteloch, motelloch a ostatných obytných prostrediach a/alebo v ubytovacích zariadeniach s raňajkami. Každá zmena výrobku môže mať následky na bezpečnosť, záruku a správne fungovanie.

## Technické údaje

Produkt	Rozhlasový prijímač s pásmom FM
Číslo výrobku	RDFM4010WT
Rozmery (D x Š x V)	260 x 145 x 50 mm
Rádiové pásmo	FM
Frekvenčné pásmo FM	87,5 - 108 MHz
Ladenie FM	Digitálne
Displej	LCD displej s modrým podsvietením
Predvolené stanice	20
Vstup napájania	220 - 240 VAC ; 50 Hz
Menovitý výkon	5 W
Typ batérie	2 x 1,5 V AA (nie sú súčasťou dodávky)

## Hlavné časti (obrázok A)

- 1 Kolesko časovača
- 2 Tlačidlo programu
- 3 Montážna doska
- 4 Tlačidlo Hore
- 5 Kolesko hlasitosti/zobrazenia
- 6 Skrutky
- 7 Nôžky
- 8 Skrutky
- 9 Tlačidlo (Rádio/Zapnutie/Vypnutie)
- 10 LCD displej
- 11 Stojan
- 12 Napájací kábel
- 13 Tlačidlo Dole/vypnutie používateľského časovača
- 14 Priestor pre batérie

## Bezpečnostné pokyny

### VAROVANIE

- Pred inštaláciou alebo použitím výrobku si nezabudnite prečítať a pochopiť všetky pokyny v tomto dokumente. Uchovajte obal a tento dokument pre potreby v budúcnosti.
- Výrobok používajte len podľa opisu v tomto dokumente.
- Výrobok nepoužívajte, ak je jeho časť poškodená alebo chybná. Poškodený alebo chybný výrobok okamžite vymeňte.
- Dávajte pozor, aby vám výrobok nepadol a zabráňte nárazom.
- Servis tohto výrobku môže vykonávať len kvalifikovaný technik, aby sa znížilo nebezpečenstvo poranenia elektrickým prúdom.

- Výrobok nevystavujte vode alebo vlhkosti.
- Pred servisom a pri výmene dielcov odpojte výrobok od zdroja napájania.
- Deti musia byť pod dozorom, aby sa zabezpečilo, že sa s výrobkom nehrajú.
- Napájací kábel sa nedá vymeniť. Ak dôjde k poškodeniu kábla, výrobok by sa mal zlikvidovať.
- Používanie batérie deňmi by malo byť pod dohľadom.
- Ak sa nebude výrobok používať dlhší čas, vyberte batérie.
- Odpojte výrobok, ak ho neplánujete použiť dlhší čas.
- Výrobok nepoužívajte blízko vody.
- Keď sa výrobok dlhší čas nepoužíva, uskladnite ho na suchom mieste mimo pôsobenia slnečného svetla a chráňte ho proti nadmernému množstvu prachu a nečistoty.
- Výrobok nevystavujte priamemu slnečnému svetlu, otvorenému ohňu a vysokej teplote.
- Nevkladajte ruky a cudzie predmety dovnútra výrobku.
- Nepribližujte sa s výrobkom k magnetickým či zmagnetizovaným predmetom.
- Aby nedošlo k možnému poškodeniu sluchu, nepočúvajte zvuk dlhodobo pri vysokej úrovni hlasitosti.
- Nepoužívajte žiadne príslušenstvo, ktoré nie je dodané.
- Neinštalujte výrobok pod skrinku s nainštalovaným osvetľovacím pásmom v spodnej časti.
- Neinštalujte výrobok nad miesta, kde sa do kontaktu s výrobkom môže dostať para alebo voda.
- Pri čistení výrobku nepoužívajte agresívne chemické čistiace prostriedky ako čpavok, kyselinu alebo aceton.
- Výrobok neatvárajte.

## Vkladanie batérií (obrázok B)

1. Otvorte priestor pre batérie **A14**.
  2. Vložte 2 batérie typu AA (nie sú súčasťou dodávky).
- A** Dbajte na dodržanie zodpovedajúceho označenia polarít (+) a (-).
3. Zatvorte **A14**.

## Inštalácia výrobku pod skrinku (obrázok C)

- i** Hrúbka spodnej dosky skrinky by mala byť minimálne 8 mm.
- i** Výrobok nainštalujte blízko napájacej elektrickej zásuvky.
- i** Skrutky upevnite pomocou skrutkovača.
- i** Použite voliteľné nôžky pre tenké dno skrinky.
- A** Napájací kábel nepripájajte k elektrickej zásuvke počas inštalácie.
- A** Nepoužívajte žiadne príslušenstvo, ktoré nie je dodané.
- A** Neinštalujte výrobok pod skrinku s nainštalovaným osvetľovacím pásom v spodnej časti.
- A** Neinštalujte výrobok nad miesta, kde sa do kontaktu s výrobkom môže dostať para alebo voda.

## Ovládanie výrobku

- Stlačením tlačidla hore **A4** alebo tlačidla dole **A13** upravíte hodnoty.
- Stlačením tlačidla programu **A2** potvrdíte zvolenú hodnotu.

## Zapnutie výrobku

- Napájací kábel **A12** pripojte k napájacej elektrickej zásuvke.
  - i** Výrobok sa zapne automaticky.
  - i** Nastavte čas v priebehu jednej minúty po zapnutí napájania úpravou a potvrdením hodnôt.
1. Stlačením **A9** prejdete do režimu FM.
  2. Otočením **A5** upravíte hlasitosť.
  3. Stlačením **A4** alebo **A13** manuálne upravíte frekvenciu v pásme FM.

## Prechod do pohotovostného režimu

- i** V pohotovostnom režime sa displej automaticky vypne medzi 23:00 a 4:59. Stlačením **A9** sa displej na 5 sekúnd zapne.
- Stlačením **A9** prepnete rádio do pohotovostného režimu.
- Opätovným stlačením **A9** vypnete pohotovostný režim.

## Nastavenie času a budíka

1. Prepnete výrobok do pohotovostného režimu.
2. Podržte stlačené **A2**.
- i** Na displeji sa zobrazí 12H alebo 24H.
3. Zvoľte niektorú z možností a voľbu potvrdte.
4. Nastavte aktuálny čas v hodinách a potvrdte.
5. Nastavte aktuálny čas v minútach a potvrdte.
- i** Na displeji sa zobrazí ikona budíka a začnú blikať číslice hodín.
6. Nastavte hodiny pre svoj budík a voľbu potvrdte.
7. Nastavte minúty pre svoj budík a voľbu potvrdte.
- i** Na displeji sa zobrazí Bzučiak BUZZ.
8. Zvoľte BUZZ pre bzučiak alebo TUNE pre rádio ako budík a voľbu potvrdte.
- i** Po výbere možnosti TUNE sa na displeji zobrazí U.
9. Upravte hlasitosť pomocou **A4** / **A13** a voľbu potvrdte.

## Zapnutie/vypnutie budíka

1. Stlačením **A2** zapnete alebo vypnete funkciu budíka.
- i** Keď je budík zapnutý, na displeji sa bude zobrazovať ikona budíka.
- i** Keď sa budík spustí, stlačením **A9** ho vypnete.

## Ukladanie rádiových predvolieb

1. Podržaním stlačeného **A4** alebo **A13** sa automaticky vyhledá stanica.
2. Podržte stlačené **A2** dovtedy, kým sa frekvencia nezačne meniť na automatické uloženie staníc.
- i** Rádio dokáže uložiť maximálne 20 rozhlasových staníc.
3. Stlačením **A2** spustíte voľbu uloženej stanice.
- i** Na displeji sa zobrazí P.
4. Stlačením **A4** alebo **A13** zvolíte uloženú stanicu a stlačením **A2** vykonáte potvrdenie a spustíte počúvanie.

## Nastavenie časovača

- i** Existuje päť možností: 3 / 5 / 10 / 15 minút alebo používateľský časovač.

Spôsob nastavenia predvoleného časovača:

- Otočte koliesko časovača **A1** na niektorý z predvolených časov.

Spôsob nastavenia používateľského časovača:

1. Podržte stlačené **A5** na 5 sekúnd.

- Otočte **A5** na požadovaný čas.
- Voľbu potvrdíte stlačením **A5**.

## Zastavenie časovača

Spôsob pozastavenia, zastavenia alebo úpravy používateľského časovača:

- Podržaním stlačeného **A5** na 5 sekúnd pozastavíte časovač.
- Jedným stlačením **A13** zastavíte časovač.
- Otočením **A5** upravíte časovač.

## Vyhlasenie o zhode

Spoločnosť Nedis B.V. ako výrobca vyhlasuje, že výrobok RDFM4010WT našej značky Nedis®, vyrobený v Číne, bol preskúšaný podľa všetkých príslušných noriem a smerníc CE a že všetky skúšky boli ukončené úspešne. Medzi ne okrem iného patrí smernica RED 2014/53/EÚ.

Úplné znenie Vyhlasenia o zhode (a prípadnú kartu bezpečnostných údajov) môžete nájsť a stiahnuť na: [nedis.sk/RDFM4010WT#support](http://nedis.sk/RDFM4010WT#support)

Ak potrebujete ďalšie informácie o zhode, obráťte sa na zákaznický servis:

Web: [www.nedis.com](http://www.nedis.com)

E-mail: [service@nedis.com](mailto:service@nedis.com)

Nedis B.V., de Tweeling 28

5215 MC 's-Hertogenbosch, Holandsko

**CS** Rychlý návod

## FM rádio

RDFM4010WT



Více informací najdete v rozšířené příručce online: [ned.is/rdfm4010wt](http://ned.is/rdfm4010wt)

## Zamýšlené použitie

Tento výrobok je FM rádio, ktoré lze pro úsporu pracovného priestoru namontovať pod skriňku. Tento výrobok je určen výhradne k použitiu vo vnútorných priestoroch.

Výrobok není určen k profesionálnímu použití.

Tento výrobok mohou používat děti od 8 let a osoby se sníženými tělesnými, smyslovými nebo duševními schopnostmi nebo s nedostatkem zkušeností a znalostí, pokud jsou pod dohledem, nebo podle pokynů ohledně bezpečného používání výrobku,

pokud se seznámí s možnými riziky. Děti by si s výrobkem neměly hrát. Čištění a uživatelskou údržbu nesmí vykonávat děti bez dozoru.

Výrobek je určen k použití v domácím prostředí nebo pro typické domácí úkoly, které mohou vykonávat i laické osoby, např. v obchodech, kancelářích a dalších podobných pracovních prostředích, na farmách, klienty v hotelech, motelech a dalších rezidenčních prostorách a/nebo v zařízeních poskytujících ubytování se snídaní.

Jakékoli úpravy výrobku mohou ovlivnit jeho bezpečnost, záruku a správné fungování.

## Technické údaje

Produkt	FM rádio
Číslo položky	RDFM4010WT
Rozměry (D x Š x V)	260 x 145 x 50 mm
Rádiová pásma	FM
Frekvenční rozsah FM	87,5 - 108 MHz
Ladění FM	Digitální
Displej	LCD s modrým podsvícením
Přednastavené stanice	20
Napájecí vstup	220 - 240 VAC ; 50 Hz
Jmenovitý příkon	5 W
Typ baterie	2x 1,5 V AA (nejsou v balení)

## Hlavní části (obrázek A)

- Ovládací kolečko časovače
- Tlačítko programu
- Montážní destička
- Tlačítko nahoru
- Ovládací kolečko hlasitosti/displeje
- Šrouby
- Nožka
- Šrouby
- Tlačítko rádio/zap./vyp.
- LCD displej
- Stojan
- Napájecí kabel
- Tlačítko dolů / vyp. vlastní časovač
- Prostor pro baterie

## Bezpečnostní pokyny

### **A** VAROVÁNÍ

- Před instalací či používáním výrobku si nejprve kompletně přečtete pokyny obsažené v tomto dokumentu a ujistěte se, že jim rozumíte. Tento

dokument a balení uschovejte pro případné budoucí použití.

- Výrobek používejte pouze tak, jak je popsáno v tomto dokumentu.
- Výrobek nepoužívejte, pokud je jakákoliv část poškozená nebo vadná. Poškozený nebo vadný výrobek okamžitě vyměňte.
- Zabraňte pádu výrobku a chráňte jej před nárazy.
- Servisní zásahy na tomto výrobku smí provádět pouze kvalifikovaný technik údržby, sníží se tak riziko úrazu elektrickým proudem.
- Nevystavujte výrobek působení vody ani vlhkosti.
- Před údržbou a výměnou součástí vždy odpojte výrobek od napájecího zdroje.
- Dohlížejte na děti, aby si s výrobkem nehrály.
- Napájecí kabel nelze vyměnit. Pokud je kabel poškozený, výrobek odneste k recyklaci / do sběrného dvora.
- Děti směji baterií používat pouze pod dohledem.
- Pokud nebudete výrobek delší dobu používat, baterie odstraňte.
- Pokud nebudete výrobek delší dobu používat, odpojte jej.
- Nepoužívejte výrobek v blízkosti vody.
- Pokud výrobek delší dobu nepoužíváte, uskladněte jej na suchém místě mimo přímý sluneční svit a chráňte jej před usazováním prachu a nečistot.
- Nevystavujte výrobek přímému slunečnímu záření, otevřenému ohni či vysokým teplotám.
- Nestrkejte do výrobku ruce ani žádné cizí předměty.
- Udržujte výrobek v dostatečné vzdálenosti od magnetických a zmagetizovaných předmětů.
- Chcete-li zabránit poškození sluchu, neposlouchejte delší dobu hudbu při vysoké úrovni hlasitosti.
- Nepoužívejte žádné příslušenství, kromě toho, které je součástí balení.
- Neinstalujte výrobek pod skříňky/police, které mají vespod instalované LED pásky.
- Neinstalujte výrobek nad místo, kde by mohl přijít do styku s párou nebo vodou.
- K čištění také nepoužívejte agresivní chemické čisticí prostředky na bázi amoniaku, kyseliny nebo acetonu.
- Nesazte se výrobek otevřít.

## Vložení baterií (obrázek B)

1. Otevřete prostor pro baterie **A14**.
  2. Vložte 2 baterie AA (nejsou součástí balení).
- A** Ujistěte se, že jste baterii vložili se správnou polaritou (+) a (-).
3. Zavřete **A14**.

## Instalace výrobku pod skříňku (obrázek C)

- i** Tloušťka spodní desky skříňky musí být nejméně 8 mm.
  - i** Výrobek nainstalujte do blízkosti stěnové zásuvky.
  - i** Pomocí šroubováku upevněte šrouby.
  - i** Na tenká dna skříně použijte přiložené volitelné nožičky.
- A** Během instalace nezapojujte napájecí kabel do stěnové zásuvky.
- A** Nepoužívejte žádné příslušenství, kromě toho, které je součástí balení.
- A** Neinstalujte výrobek pod skříňky/police, které mají vespod instalované LED pásky.
- A** Neinstalujte výrobek nad místo, kde by mohl přijít do styku s párou nebo vodou.

## Ovládání výrobku

- Tlačítkem nahoru **A4** a tlačítkem dolů **A15** upravujete hodnoty.
- Stiskem tlačítka programu **A2** potvrdíte vybrané hodnoty.

## Zapnutí výrobku

- Zapojte napájecí kabel **A12** do stěnové zásuvky.
- i** Výrobek se zapíná automaticky.
  - i** Do jedné minuty po zapnutí nastavte čas úpravu hodnot a jejich potvrzením.
1. Stisknutím **A9** přepnete do režimu FM.
  2. Otočením **A5** upravte hlasitost.
  3. Stiskem **A4** nebo **A15** ručně nastavte frekvenci FM.

## Aktivace pohotovostního režimu

- i** V pohotovostním režimu se displej automaticky vypne mezi 23:00 a 04:59. Stiskem **A9** displej na 5 sekund displej zapněte.
- Stiskem **A9** přepnete rádio do pohotovostního režimu.
- Dalším stiskem **A9** pohotovostní režim vypnete.

## Nastavení času a budíku

1. Zapnutím výrobku aktivujete pohotovostní režim.
2. Stiskněte a podržte **A2**.
  - 1 Na displeji se zobrazí 12H nebo 24H.
3. Vyberte jednu možnost a potvrďte.
4. Nastavte aktuální hodiny a potvrďte.
5. Nastavte aktuální minuty a potvrďte.
  - 1 Na displeji se zobrazí ikona budíku a číslice hodin začnou blikat.
6. Nastavte hodiny budíku a potvrďte.
7. Nastavte minuty budíku a potvrďte.
  - 1 Na displeji se zobrazí BUZZ.
8. Vyberte možnost buzení BUZZ (budík) nebo TUNE (rádio) a potvrďte.
  - 1 Pokud vyberete možnost TUNE, zobrazí se na displeji „U“.
9. Upravte hlasitost pomocí **A4** / **A15** a potvrďte.

## Zapínání/vypínání budíku

1. Stiskem **A2** zapnete nebo vypnete funkci budíku.
  - 1 Pokud je budík zapnutý, na displeji bude zobrazena ikona budíku.
  - 1 Když se budík spustí, stiskem **A9** jej vypnete.

## Oložení rádiových přednastavení

1. Stiskem a podržením **A4** nebo **A15** necháte automaticky vyhledat stanici.
2. Chcete-li stanice automaticky uložit, stiskněte a podržte **A2**, dokud se nezačne měnit frekvence.
  - 1 Rádio dokáže uložit až 20 rozhlasových stanic.
3. Stiskem **A2** zahájíte výběr uložené stanice.
  - 1 Na displeji se zobrazí P.
4. Stiskem **A4** nebo **A15** vyberte uloženou stanici a stiskem **A2** potvrďte a začnete poslouchat.

## Nastavení časovače

- 1 K dispozici je pět možností: 3 / 5 / 10 / 15 minut nebo vlastní časovač.

Chcete-li nastavit přednastavený časovač:

- Otočte ovládacím kolečkem časovače **A1** na jeden z přednastavených časů.

Chcete-li nastavit vlastní časovač:

1. Stiskněte a podržte **A5** po dobu 5 sekund.
2. Otočte **A5** na požadovaný čas.
3. Stisknutím **A5** potvrďte.

## Zastavení časovače

Chcete-li vlastní časovač pozastavit, zastavit nebo upravit:

- Stiskem a podržením **A5** po dobu 5 sekund časovač pozastavte.
- Jedním stiskem **A13** časovač zastavte.
- Otočením **A5** časovač upravte.

## Prohlášení o shodě

Společnost Nedis B.V. coby výrobce prohlašuje, že výrobek RDFM4010WT značky Nedis®, vyrobený v Číně, byl přezkoušen v souladu se všemi relevantními normami a nařízeními EK a že všemi zkouškami úspěšně prošel. Patří sem mimo jiné také nařízení RED 2014/53/EU.

Kompletní prohlášení o shodě (a případně bezpečnostní list) můžete najít a stáhnout na adrese: [nedis.cs/RDFM4010WT#support](http://nedis.cs/RDFM4010WT#support)

Další informace týkající se shody s předpisy získáte u oddělení služeb zákazníkům:

Web: [www.nedis.com](http://www.nedis.com)

E-mail: [service@nedis.com](mailto:service@nedis.com)

Nedis B.V., de Tweeling 28

5215 MC 's-Hertogenbosch, Nizozemsko

**RO** Ghid rapid de inițiere

## Radio FM

RDFM4010WT



Penru informații suplimentare, consultați manualul extins, disponibil online: [ned.is/rdfm4010wt](http://ned.is/rdfm4010wt)

## Utilizare preconizată

Acest produs este un radio FM care poate fi montat sub un dulap pentru a economisi spațiu de lucru valoros.

Produsul este destinat exclusiv pentru utilizare în interior.

Produsul nu este destinat utilizării profesionale.

Acest produs poate fi utilizat de copii cu vârsta peste 8 ani și de persoanele cu capacități fizice, senzoriale sau mentale reduse sau fără experiență și fără cunoștințe dacă acestea sunt supravegheate sau instruite cu privire la utilizarea produsului

Într-un mod sigur și înțeleg pericolele implicate. Copiii nu trebuie să se joace cu produsul. Curățarea și întreținerea de către utilizator nu trebuie să fie efectuate de copii fără supraveghere.

Produsul este destinat utilizării în gospodărie, pentru funcții gospodărești obișnuite și poate fi folosit de asemenea de către utilizatori care nu au nivel de expert pentru funcții gospodărești obișnuite, de exemplu: magazine, birouri sau alte medii de lucru similare, ferme, de către clienții hotelurilor, motelurilor și altor medii de tip rezidențial și/sau în medii de tip cazare și mic dejun.

Orice modificare a produsului poate avea consecințe pentru siguranța, garanția și funcționarea corectă a produsului.

## Specificații

Produs	Radio FM
Numărul articolului	RDFM4010WT
Dimensiuni (L x l x h)	260 x 145 x 50 mm
Benzi de frecvență radio	FM
Interval de frecvențe FM	87,5 - 108 MHz
Reglare FM	Digital
Afișaj	LCD cu retroiluminare albastră
Posturi presetate	20
Intrare alimentare electrică	220 - 240 VAC ; 50 Hz
Putere nominală	5 W
Tipul bateriei	2 x 1,5 V AA (nu sunt incluse)

## Piese principale (imagine A)

- |                        |  |
|------------------------|--|
| 1 Rotiță cronometru    | 9 Buton (Radio/ Pornit/Oprit)                |
| 2 Buton pentru program | 10 Afișaj LCD                                |
| 3 Placă de montare     | 11 Suport                                    |
| 4 Buton sus            | 12 Cablu electric                            |
| 5 Rotiță volum/afișaj  | 13 Buton jos / oprit cronometru personalizat |
| 6 Șuruburi             | 14 Compartiment baterie                      |
| 7 Picioare             |  |
| 8 Șuruburi             |  |

## Instrucțiuni de siguranță

### **A** AVERTISMENT

- Asigurați-vă că ați citit complet și că ați înțeles instrucțiunile din acest document înainte de a instala sau utiliza produsul. Păstrați ambalajul și acest document pentru a le consulta ulterior.
- Folosiți produsul exclusiv conform descrierii din acest document.
- Nu folosiți produsul dacă o piesă este deteriorată sau defectă. Înlocuiți imediat produsul deteriorat sau defect.
- Nu lăsați produsul să cadă și evitați ciocnirile elastice.
- Service-ul asupra acestui produs poate fi realizat doar de către un tehnician calificat pentru întreținere, pentru a reduce riscul de electrocutare.
- Nu expuneți produsul la apă sau umezeală.
- Deconectați produsul de la sursa electrică înainte de service și când înlocuiți piese.
- Copiii trebuie supravegheați pentru a vă asigura că nu se joacă cu produsul.
- Cablul electric nu poate fi înlocuit. În cazul în care cablul este deteriorat, produsul trebuie transformat în deșeu.
- Utilizarea bateriilor de către copii trebuie să se facă sub supraveghere.
- Scoateți bateriile dacă nu folosiți produsul o perioadă lungă de timp.
- Deconectați produsul de la sursa de alimentare dacă nu intenționați să folosiți produsul o perioadă lungă de timp.
- Nu folosiți produsul în apropierea apei.
- Când produsul nu este folosit o perioadă lungă de timp, depozitați produsul într-un loc uscat, la distanță de lumina solară și protejați-l împotriva prafului și a murdăriei.
- Nu expuneți produsul la lumina directă a soarelui, foc deschis sau surse de căldură.
- Nu introduceți mâinile și obiecte străine în produs.
- Nu apropiați produsul de obiecte magnetice sau magnetizate.
- Pentru a preveni posibila afectare a auzului, nu ascultați la niveluri mari ale volumului sonor pentru perioade lungi.
- Nu folosiți accesorii care nu sunt incluse.
- Nu instalați produsul sub un dulap care are montată o bandă luminoasă dedesubt.



- Nu instalați produsul deasupra locurilor în care acesta ar putea intra în contact cu abur și apă.
- Nu folosiți agenți chimici agresivi, de exemplu amoniac, acid sau acetonă la curățarea produsului.
- Nu deschideți produsul.

## Introducerea bateriilor (imagine B)

1. Deschideți compartimentul pentru baterii **A14**.
  2. Introduceți 2 baterii AA (nu sunt incluse).
- A** Verificați ca marcasele polarității (+) și (-) să corespundă.
3. Închideți **A14**.

## Montarea produsului sub dulap (imagine C)

1. Grosimea planșeului dulapului ar trebui să fie de cel puțin 8 mm.
  1. Instalați produsul aproape de o priză electrică.
  1. Strângeți șuruburile cu șurubelnița.
  1. Folosiți picioarele opționale pentru podelele subțiri ale dulapului.
- A** Nu conectați cablul electric în priza electrică în timpul instalării.
- A** Nu folosiți accesoriile care nu sunt incluse.
- A** Nu instalați produsul sub un dulap care are montată o bandă luminoasă dedesubt.
- A** Nu instalați produsul deasupra locurilor în care acesta ar putea intra în contact cu abur și apă.

## Controlarea produsului

- Apăsați butonul sus **A4** sau butonul jos **A15** pentru reglarea valorilor.
- Apăsați butonul program **A2** pentru a confirma valoarea selectată.

## Pornirea produsului

- Conectați cablul electric **A12** în priza electrică.
1. Produsul pornește automat.
  1. Setează ora în termen de un minut după alimentarea electrică, reglând valorile și confirmând.
1. Apăsați **A9** pentru a comuta la modul FM.
  2. Rotiți **A5** pentru reglarea volumului.
  3. Apăsați **A4** sau **A13** pentru a regla manual frecvența FM.

## Accesarea modului așteptare

1. În modul așteptare, afișajul se va dezactiva automat între orele 23:00 și 4:59. Apăsați **A9** pentru pornirea afișajului timp de 5 secunde.
- Apăsați **A9** pentru a comuta radioul în modul așteptare.
- Apăsați **A9** din nou pentru a opri modul așteptare.

## Setarea orei și a alarmei

1. Treceți produsul în modul așteptare.
2. Țineți apăsat **A2**.
1. Pe afișaj apare 12H sau 24H.
3. Selectați o opțiune și confirmați.
4. Setează ora curentă și confirmați.
5. Setează minutele curente și confirmați.
1. Pictograma alarmă apare pe ecran, iar cifrele pentru ore vor începe să clipească.
6. Setează ora pentru alarmă și confirmați.
7. Setează minutele pentru alarmă și confirmați.
1. Pe afișaj apare ALARMĂ SONORĂ.
8. Selectați ALARMĂ SONORĂ (BUZZ) pentru o alarmă sonoră sau TUNE (MELODIE) pentru radio ca alarmă și confirmați.
1. Când selectați TUNE, pe afișaj apare U.
9. Reglați volumul cu **A4** / **A13** și confirmați.

## Activarea sau dezactivarea alarmei

1. Apăsați **A2** pentru activarea sau dezactivarea funcției alarmă.
1. Când alarma este activată, pe afișaj apare o pictogramă de alarmă.
1. La pornirea alarmei, apăsați **A9** pentru a dezactiva alarma.

## Salvarea presetărilor radio

1. Țineți apăsat **A4** sau **A15** pentru căutarea automată a posturilor.
2. Țineți apăsat **A2** până când frecvența începe să se schimbe pentru a salva automat posturile.
1. Radioul poate memora maximum 20 de posturi de radio.
3. Apăsați **A2** pentru a începe selectarea unui post salvat.
1. Pe afișaj apare P.

4. Apăsați **A 4** sau **A 13** pentru a selecta un post memorat și apăsați **A 2** pentru a confirma și a începe audiția.

## Setarea temporizatorului

**i** Există cinci opțiuni: 3 / 5 / 10 / 15 minute sau un cronometru personalizat.

Pentru setarea unui cronometru presetat:

- Răsuciți roțița cronometrului **A 1** la una dintre orele presetate.

Pentru setarea unui cronometru personalizat:

1. Țineți apăsat **A 5** timp de 5 secunde.
2. Rotiți **A 5** la ora dorită.
3. Apăsați **A 5** pentru a confirma.

## Oprirea cronometrului

Pentru trecerea în pauză, oprirea sau reglarea unui cronometru personalizat:

- Țineți apăsat **A 5** timp de 5 secunde pentru trecerea în pauză a cronometrului.
- Apăsați **A 13** o dată pentru a opri cronometrul.
- Rotiți **A 5** pentru a regla cronometrul.

## Declarație de conformitate

Noi, Nedis B.V., declarăm, în calitate de producător, că produsul RDFM4010WT de la marca noastră Nedis®, fabricat în China, a fost testat în conformitate cu toate standardele CE și reglementările relevante și că toate testele au fost trecute cu succes. Aceasta include, dar nu se limitează la directiva RED 2014/53/UE.

Declarația de conformitate completă (și fișa tehnică de securitate, dacă este cazul) pot fi găsite și descărcate prin intermediul:  
[nedis.ro/RDFM4010WT#support](http://nedis.ro/RDFM4010WT#support)

Pentru informații suplimentare privind respectarea conformității, contactați serviciul clienți:

Site web: [www.nedis.com](http://www.nedis.com)

E-mail: [service@nedis.com](mailto:service@nedis.com)

Nedis B.V., de Tweeling 28

5215 MC 's-Hertogenbosch, Olanda



