

nedis

Smart Air Conditioner

with thermostat app and voice control

WIFIACMB1WT14

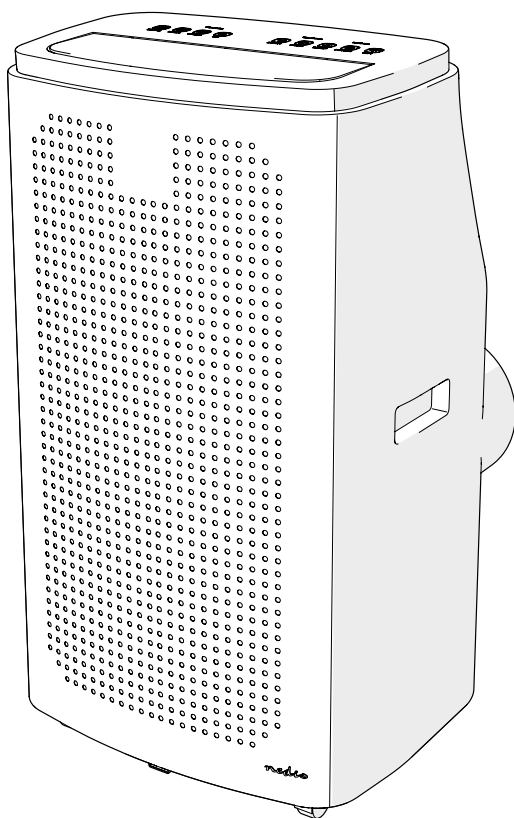

ned.is/wifiacmb1wt14

EN	Quick start guide	4	NO	Hurtigguide	30
DE	Kurzanleitung	7	DA	Vejledning til hurtig start	33
FR	Guide de démarrage rapide	10	HU	Gyors beüzemelési útmutató	36
NL	Snelstartgids	13	PL	Przewodnik Szybki start	39
IT	Guida rapida all'avvio	16	EL	Οδηγός γρήγορης εκκίνησης	42
ES	Guía de inicio rápido	19	SK	Rýchly návod	45
PT	Guia de iniciação rápida	22	CS	Rychlý návod	48
SV	Snabbstartsguide	25	RO	Ghid rapid de inițiere	51
FI	Pika-aloitusopas	28			

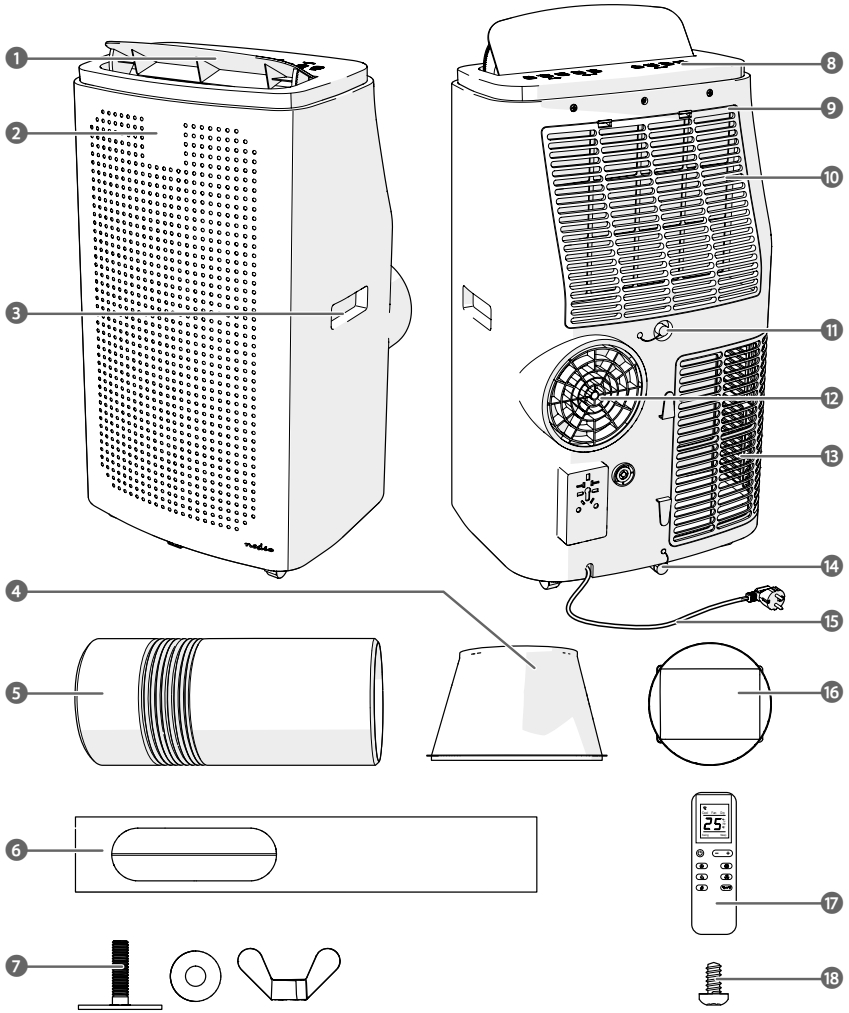
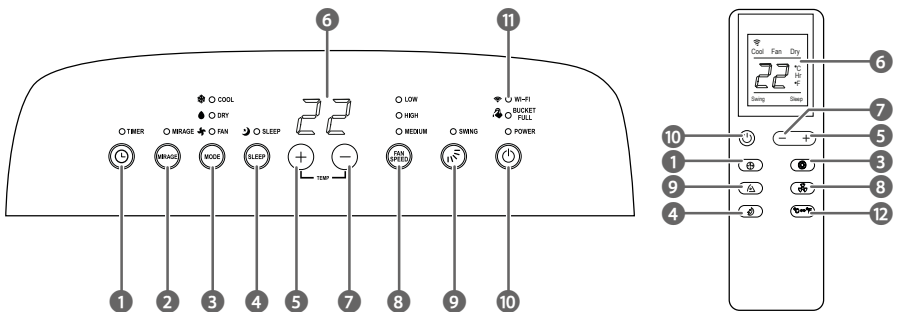
A**B**

C

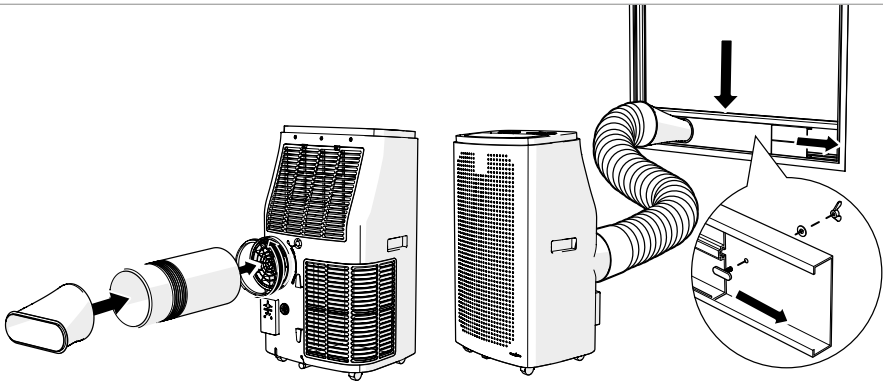

EN Quick start guide

Smart Air Conditioner

WIFIACMB1WT14



For more information see the extended manual online:
ned.is/wifacmb1wt14

Intended use

The Nedis WIFIACMB1WT14 is a local air conditioner used for cooling and dehumidifying rooms.

The product is exclusively intended as a local air conditioner for domestic, indoor use.

The product is not intended for professional use.

This product can be used by children aged from 8 years and above and persons with reduced physical, sensory or mental capabilities or lack of experience and knowledge if they have been given supervision or instruction concerning use of the product in a safe way and understand the hazards involved. Children shall not play with the product. Cleaning and user maintenance shall not be done by children without supervision.

The product is intended for use in household environments for typical housekeeping functions that may also be used by non-expert users for typical housekeeping functions, such as: shops, offices other similar working environments, farm houses, by clients in hotels, motels and other residential type environments and/or in bed and breakfast type environments.

Any modification of the product may have consequences for safety, warranty and proper functioning.

Specifications

Product	Smart Air Conditioner
Article number	WIFIACMB1WT14
Dimensions (l x w x h)	480 x 760 x 390 mm
Weight	33.5 kg
Input voltage	220 – 240 V ~ 50 Hz
Required power	1610 W
Energy class	A
Energy efficiency ratio (EER)	2.6
Adjustable temperature range	16 - 31 °C
Noise level	≤ 65 dB(A)
Cooling capacity	14000 BTU
Room size capacity	28-42 m ²

Air circulation	500 m ³ /h
Dehumidification	40 l/day
Refrigerant	R290 / 280 g
Power plug	Schuko CEE 7/7
Battery type	2x AAA (not included)
Permissible excessive operating pressure	Suction 0.6 MPa Discharge 1.8 MPa
Max. allowable pressure	3.0 MPa
Room coverage	120 m ³ *
Operation modes	Cooling / Dehumidifying / Fan
Fan speed levels	High / Middle / Low
Max. radio transmit power	802.11b 17.5 dBm 802.11g 14.5 dBm 802.11n 13.5 dBm
Antenna gain	2.5 dBi
Used frequency band	2412 - 2472 MHz
Channels	1-13
Modulation method	DSSS, OFDM, 64QAM

* The performance of an air conditioner is subjected to many factors, such as floor space, ceiling height, level of isolation and number of windows. The data mentioned is based on a space with low heat loads.

Main parts (image A)

- | | |
|------------------------|-------------------------------|
| 1 Swing louvers | 10 EVA-filter screen |
| 2 Display | 11 Continuous drainage outlet |
| 3 Handle | 12 Air outlet |
| 4 Exhaust nozzle | 13 CON-filter frame |
| 5 Exhaust hose | 14 Manual drainage outlet |
| 6 Window kit | 15 Power cable |
| 7 Window kit fasteners | 16 Exhaust hose connector |
| 8 Control panel | 17 Remote control |
| 9 EVA-filter frame | 18 Exhaust nozzle screw |

Control panel and remote control (image B)

- | | |
|-------------------------|---------------------------|
| 1 Timer button | 7 Temperature down button |
| 2 Mirage button | 8 Fan speed button |
| 3 Mode selection button | 9 Swing button |
| 4 Sleep mode button | 10 Power button |
| 5 Temperature up button | 11 Wi-Fi indicator LED |
| 6 Display | 12 Temperature button |

Safety instructions

WARNING









Contains one or more (extremely/highly) flammable components.



Contains one or more (extremely/highly) flammable components.

- Ensure you have fully read and understood the instructions in this document before you install or use the product. Keep the packaging and this document for future reference.
- Only use the product as described in this document.
- Close supervision is necessary when the product is used by or near children, animals or infirm persons. Do not allow children to play with it or touch it.
- Keep the product out of reach from children.
- Do not use a damaged or defective product, but return it for repair or replacement.
- Do not expose the product to water, rain, moisture or high humidity.
- If the product is immersed in water, do not touch the product or the water.
- Shut off the main power grid and carefully remove the plug from the power outlet.
- After the product has been immersed or covered in water or other liquids, do not use the product again.
- Keep the product away from heat sources. Do not place the product on hot surfaces or near open flames.
- Do not insert any objects into the product.
- Do not drop the product and avoid bumping.
- Do not obstruct or cover the product's air inlet or outlet grid.
- Do not dismantle, open or shred batteries.
- Do not expose cells or batteries to heat or fire. Avoid storage in direct sunlight.
- Do not store cells or batteries haphazardly in a box or drawer where they may short-circuit each other or be short-circuited by other metal objects.
- Do not subject cells or batteries to mechanical shock.
- In the event of a cell leaking, do not allow the liquid to come in contact with the skin or eyes. If contact has been made, wash the affected area with copious amounts of water and seek medical advice.
- Do not mix cells of different manufacture, capacity, size or type within a product.
- Only use the battery type(s) recommended in this document.
- Keep cells and batteries clean and dry.
- Retain the original product literature for future reference.
- When possible, remove the battery from the product when not in use.
- Do not remove a cell or battery from the original packaging until required for use.
- Do not use any cell or battery that is not designed for use with the product.
- Use only the cell or battery in the application for which it was intended.
- Wipe the cell or battery terminals with a clean dry cloth if they become dirty.
- Battery usage by children should be supervised.
- Observe the plus (+) and minus (-) marks on the battery and the product to ensure correct placement
- Dispose of the cell or battery properly.
- Seek medical advice immediately if a cell or a battery has been swallowed.
- The appliance shall be installed in accordance with national wiring.
- Always disconnect the product from the power outlet when cleaning or moving the product
- Do not pull the power cable to move the product.
- Unplug the product from the power outlet and other equipment if problems occur.
- Do not unplug the product by pulling on the cable. Always grasp the plug and pull.
- Switch off the main power switch before unplugging the power cord.
- Do not use the product when the cord or plug is damaged.
- Make sure that the electrical supply in your area matches a voltage of 220 – 240 VAC and a frequency of 50 Hz.
- Connect to a grounded outlet only.
- If necessary, use an earthed extension cable of a suitable diameter.
- Fully extend the power cord and make sure the power cord does not contact the product.
- When using an extension cord, use one which is as short as possible and fully extended.
- Do not use external timers or remote control systems to switch the product on or off.
- Ensure people do not trip over the cord.
- Make sure that the power cable cannot become entangled and does not hang over the edge of a worktop.
- Do not leave the product unattended when switched on.
- R290 is a refrigerant gas that complies with the European directives on the environment.
- Be aware that refrigerants can be odorless.
- Place the product in an area without any continuous sources of ignition (for example: open flames, gas or electrical appliances in operation).
- Only install, operate and store the product in a room with a floor area above 14 m².
- Only store the product in a well-ventilated area.
- Store the product in such a way as to prevent mechanical failure.
- When the product is installed, operated or stored in a non-ventilated area, make sure the room is designed to prevent the accumulation of refrigerant leaks resulting in a risk of fire or explosion due to ignition of the refrigerant caused by electric heaters, stoves, or other sources of ignition.
- Only persons with a current valid certificate from an industry-accredited assessment authority, which authorizes their competence to handle refrigerants safely in accordance with an industry recognized assessment specification, can work on or break into a refrigerant circuit.
- Servicing can only be performed as recommended by the equipment manufacturer. Maintenance and repair requiring the assistance of other skilled personnel can only be carried out under the supervision of the person competent in the use of flammable refrigerants.
- When defrosting and cleaning the product, do not use any means other than those recommended by the manufacturing company.
- Do not puncture or heat any part of the refrigerant circuit.
- This product may only be serviced by a qualified technician for maintenance to reduce the risk of electric shock.

Installing the product

-  Place the product on a stable and flat surface.
-  Only move the product in an upright position.
-  Leave a minimum of 0.5 m space around the air inlet and outlet to allow a good circulation of airflow.
-  If the product has been tilted, allow it to stand upright for 2 hours before plugging it in.
-  Only install, operate and store the product in a room with a floor area above 14 m².
-  Keep the product at a distance from flammable objects such as furniture, curtains and similar.

A Do not block ventilation openings and make sure that there is enough space around the product.

1. Plug the power cable **A15** into the power outlet.

Assembling the exhaust (image C)

A Only use the provided exhaust hose.

A Do not block the exhaust hose, this may cause overheating.

1. Assemble the exhaust hose **A5**, the exhaust nozzle **A4** and the exhaust hose connector **A16**.

2. Connect **A16** to the air outlet **A12**.

3. Extend **A5** up to 1500 mm.

A Do not twist the exhaust hose.

A Ensure that the exhaust hose does not kink.

4. Assemble the window kit **A6** the fasteners **A7**.

5. Install **A6** in the window opening.

6. The window kit can be placed in horizontal and vertical direction.

7. Tighten **A7**.

8. Snap **A4** into **A6** and fasten with the exhaust nozzle screw **A13**.

Assembling the continuous drainage (optional)

A Works only in dehumidifying and heating mode.

1. Open the continuous drainage outlet **A11**.

2. Connect **A11** to a water container or drainage system (not included).

Placing the batteries in the remote control

1. Slide the battery cover off the back of the remote control **A17**.

2. Insert 2 type AAA batteries.

3. Slide the battery cover back in place on **A17**.

Installing the Nedis SmartLife app

1. Download the Nedis Smartlife app for Android or iOS on your phone via Google Play or the Apple App Store.

2. Open the Nedis Smartlife app on your phone.

3. Create an account with your mobile phone number or your e-mail address and tap Continue.

4. You will receive a verification code on your mobile phone or e-mail address.

5. Enter the received verification code.

6. Create a password and tap Done.

7. Tap Add Home to create a SmartLife Home.

8. Set your location, choose the rooms you want to connect with and tap Done.

Adding a product to the Nedis SmartLife app

1. Switch on the product.

2. Tap + in the Nedis SmartLife app.

3. Select the device type you want to add from the list.

4. Confirm the Wi-Fi indicator LED **B11** is blinking fast, or hold the Fan speed button **B8** for 5 seconds to reset the product.

5. Follow the instructions in the Nedis SmartLife app.

6. **i** Make sure you connect to the product after the product has been found and added.

7. Rename the product after it has been found and added.

8. After confirming you can control the product with your smartphone.

To connect your SmartLife account to Amazon Alexa and/ or Google Home, set it up using the "Smart Life" action or skill. For more details check the instruction on either Amazon or Google.

Using the control panel and remote control (image B)

Button	Function
Timer button B1	Press to set the timer. Use B5 and B7 to set the duration of cooling.
Mirage Button B2	Press to switch on the hidden display on the front. Press again to turn off the display.
Mode selection button B3	Repeatedly press the button to select the mode: Cooling mode / Dehumidifying mode / Fan mode.
Sleep mode button B4	Activate sleep mode. Only works in cooling mode. After one hour the set temperature increases 1 °C and again after 2 hours.
Temperature up button B5	Increase values.
Temperature down button B7	Decrease values.
Fan speed button B8	Press repeatedly to select the fan speed. (Not available in sleep and dehumidifying mode).
Swing button B9	Switch the oscillation on or off. Change the orientation of the louvers.
Power button B10	Switch the product on or off.
Temperature button B12	Switch between Celsius and Fahrenheit.

Frost protection function

- The product automatically enters the frost protection status if the temperature of the exhaust pipe is too low. (only works in cooling mode).
- The product automatically reverts to the normal operation if the temperature of the exhaust pipe rises to a certain temperature.

Protection function of the compressor

- To increase the lifetime of the compressor, it has a 3 minute delay booting protection function after the compressor is switched off.

Overflow protection function

- If water exceeds the warning level, the product emits a tone, and the 'water full' indicator starts flashing.

(See next paragraphs how to empty the water reservoir of the product.)

Manual drainage

1. The 'water full' indicator flashes and the product emits an alarm sound to indicate that the water reservoir is full.
2. Switch off the product using **B10**
3. Unplug **A15**.
4. Place a water container underneath **A14**.
5. Remove the water plug of **A14**
6. Slightly tilt the product backwards to ensure all water leaves the reservoir.
7. Put the water plug back on **A14**

Declaration of Conformity

We, NEDIS, as manufacturer, declare that product WIFIACMB1WT14 from the brand Nedis, produced in China was tested according to all relevant CE standards / regulations and passed all tests.

The complete Declaration of Conformity (+ safety datasheet if applicable) can be found and downloaded via <http://webshop.nedis.com>

For other compliant-related information, please contact customer service desk for support:

via website: <http://www.nedis.com>

via e-mail: service@nedis.com

NEDIS B.V., De Tweeling 28,

5215 MC 's-Hertogenbosch, THE NETHERLANDS

DE Kurzanleitung

Smart-Klimaanlage

WIFIACMB1WT14



Weitere Informationen finden Sie in der erweiterten Anleitung online: ned.is/wifacmb1wt14

Bestimmungsgemäße Verwendung

Die Nedis WIFIACMB1WT14 ist eine lokale Klimaanlage zum Kühlen und Entfeuchten von Räumen.

Das Produkt ist ausschließlich zur Verwendung als lokale Klimaanlage für den Hausgebrauch zum Einsatz in Innenräumen gedacht.

Das Produkt ist nicht für den professionellen Einsatz gedacht. Kinder ab dem achten Lebensjahr und Personen mit eingeschränkter körperlicher, sensorischer oder geistiger Fähigkeiten oder ohne ausreichende Erfahrung und Kenntnis dürfen dieses Produkt nur dann verwenden, wenn sie beaufsichtigt werden oder in die sichere Benutzung des Produkts eingewiesen wurden und die bestehenden Gefahren verstehen. Kinder dürfen nicht mit dem Produkt spielen. Reinigung und Wartung durch den Benutzer dürfen nicht von unbeaufsichtigten Kindern durchgeführt werden.

Das Produkt ist zur Verwendung in Haushaltsumgebungen für typische Haushaltsfunktionen gedacht, die auch von nicht fachkundigen Benutzern ausgeführt werden können, wie z. B.: in Geschäften, Büros und ähnlichen Arbeitsumgebungen, Bauernhäusern, von Kunden in Hotels, Motels und anderen Unterküften und/oder in Pensionen.

Jegliche Modifikation des Produkts kann Folgen für die Sicherheit, Garantie und ordnungsgemäße Funktionalität haben.

Spezifikationen

Produkt	Smart-Klimaanlage
Artikelnummer	WIFIACMB1WT14
Größe (L x B x H)	480 x 760 x 390 mm
Gewicht	33,5 kg
Eingangsspannung	220 – 240 V ~ 50 Hz
Erforderliche Leistung	1610 W
Energieeffizienzklasse	A
Energieeffizienzverhältnis (EER)	2,6
Einstellbarer Temperaturbereich	16 - 31 °C
Geräuschpegel	≤ 65 dB(A)
Kühlkapazität	14000 BTU
Raumgrößenkapazität	28-42 m ²
Luftzirkulation	500 m ³ /h
Entfeuchtung	40 l/day
Kühlmittel	R290 / 280 g
Netzstecker	Schuko CEE 7/7
Batterietyp	2x AAA (nicht im Lieferumfang enthalten)
Zulässiger Betriebsüberdruck	Ansaugdruck 0,6 MPa Ausstossdruck 1,8 MPa

Max. zulässiger Druck	3,0 MPa
Raumabdeckung	120 m ³ *
Betriebsarten	Kühlung / Entfeuchtung / Ventilator
Ventilatorgeschwindigkeitsstufen	Hoch / Mittel / Niedrig
Max. Funksendeleistung	802.11b 17,5 dBm 802.11g 14,5 dBm 802.11n 13,5 dBm
Antennengewinn	2,5 dBi
Verwendetes Frequenzband	2412 - 2472 MHz
Kanäle	1-13
Modulationsverfahren	DSSS, OFDM, 64QAM

* Die Leistung einer Klimaanlage hängt von vielen Faktoren ab, wie z. B. Raumfläche, Deckenhöhe, Isolation und Anzahl der Fenster. Die genannten Daten beziehen sich auf einen Raum mit geringer Wärmebelastung.

Hauptbestandteile (Abbildung A)

- | | |
|-----------------------------|----------------------------|
| 1 Schwenklüftungsschlitze | 10 EVA-Filtereinsatz |
| 2 Anzeige | 11 Dauerabfluss |
| 3 Griff | 12 Luftauslass |
| 4 Abluftdüse | 13 CON-Filterrahmen |
| 5 Abluftschlauch | 14 Manueller Abfluss |
| 6 Fenster-Kit | 15 Stromkabel |
| 7 Fenster-Kit Befestigungen | 16 Abluftschlauchanschluss |
| 8 Bedienfeld | 17 Fernbedienung |
| 9 EVA-Filterrahmen | 18 Abluftdüsenerschraube |

Bedienfeld und Fernbedienung (Abbildung B)

- | | |
|--------------------------|------------------------------|
| 1 Timer-Taste | 7 Temperatur niedriger-Knopf |
| 2 Mirage-Taste | 8 Lüfterdrehzahl-Taste |
| 3 Modus-Auswahltaste | 9 Swing-Taste |
| 4 Sleep-Modus-Taste | 10 Ein/Aus-Taste |
| 5 Temperatur höher-Knopf | 11 WLAN-Anzeige-LED |
| 6 Anzeige | 12 Temp-Taste |

Sicherheitshinweise

⚠️ WARNUNG



Eine oder mehrere (extrem/leicht) brennbare Komponenten enthält.



Eine oder mehrere (extrem/leicht) brennbare Komponenten enthält.

- Vergewissern Sie sich, dass Sie die Anweisungen in diesem Dokument vollständig gelesen und verstanden haben, bevor Sie das Produkt installieren oder verwenden. Heben Sie die Verpackung und dieses Dokument zum späteren Nachschlagen auf.
- Verwenden Sie das Produkt nur wie in diesem Dokument beschrieben.
- Wird das Produkt von oder in der Nähe von Kindern, Tieren oder hilfebedürftigen Personen verwendet, ist eine aufmerksame Beaufsichtigung erforderlich. Erlauben Sie Kindern nicht, mit dem Gerät zu spielen oder es zu berühren.
- Halten Sie das Produkt stets von Kindern fern.
- Verwenden Sie keinesfalls ein beschädigtes oder defektes Produkt, sondern senden Sie es zur Reparatur bzw. zum Austausch ein.

- Setzen Sie das Produkt nicht Wasser, Regen, Feuchtigkeit oder hoher Luftfeuchtigkeit aus.
- Wenn das Produkt in Wasser eingetaucht ist, berühren Sie keinesfalls das Produkt oder das Wasser.
- Unterbrechen Sie die Sicherung des Stromkreislaufrs und ziehen Sie dann vorsichtig den Stecker aus der Steckdose.
- Nachdem das Produkt in Wasser oder andere Flüssigkeiten eingetaucht oder damit bedeckt war, verwenden Sie das Produkt keinesfalls nochmal.
- Halten Sie das Produkt von Hitzequellen fern. Stellen Sie das Produkt nicht auf heiÙe Oberflachen oder in die Nahе von offenen Flammen.
- Fuhren Sie keine Objekte in das Produkt ein.
- Lassen Sie das Produkt nicht herunterfallen und vermeiden Sie Kollisionen.
- Blockieren oder Verdecken Sie niemals das Lufterlass- oder Luftauslassgitter.
- Batterien durfen nicht zerlegt, geoffnet oder geschreddert werden.
- Setzen Sie Akkus oder Batterien keiner Hitze oder Feuer aus. Vermeiden Sie die Lagerung in direktem Sonnenlicht.
- Bewahren Sie Zellen oder Batterien nicht unachtsam in einer Kiste oder Schublade auf, wo sie sich gegenseitig kurzschlieÙen oder durch andere Metallgegenstande kurzgeschlossen werden konnen.
- Setzen Sie Zellen oder Batterien keinen mechanischen StoÙen aus.
- Im Falle eines Auslaufens der Batterie darf die Flussigkeit keinesfalls mit der Haut oder den Augen in Kontakt kommen. Sollte es dennoch zu Kontakt kommen, waschen Sie den betroffenen Bereich mit reichlich Wasser ab und holen Sie artzlichen Rat ein.
- Kombinieren Sie keine Akkus unterschiedlicher Hersteller, Kapazitat, GroÙe oder Art innerhalb eines Produkts.
- Verwenden Sie ausschlieÙlich den/die in diesem Dokument beschriebenen Batterietyp(en).
- Halten Sie Zellen und Batterien sauber und trocken.
- Bewahren Sie die Original-Produktliteratur zum spateren Nachschlagen auf.
- Nehmen Sie die Batterie nach Moglichkeit aus dem Produkt heraus, wenn Sie es nicht verwenden.
- Nehmen Sie den Akku oder die Batterie erst dann aus der Originalverpackung, wenn Sie sie benotigen.
- Verwenden Sie keine Akkus oder Batterien, die nicht fur die Verwendung mit dem Gerat vorgesehen sind.
- Verwenden Sie nur solchen Zellen oder Batterien so, wie dies fur die Anwendung beabsichtigt ist.
- Wischen Sie die Zellen- oder Batterieanschlusse mit einem sauberen, trockenen Tuch ab, wenn sie verschmutzt sind.
- Die Verwendung von Batterien durch Kinder sollte beaufsichtigt werden.
- Beachten Sie die Markierungen fur Plus (+) und Minus (-) an der Batterie und am Produkt und achten Sie auf die richtige Polaritat.
- Entsorgen Sie den Akku oder die Batterie ordnungsgemaÙ.
- Holen Sie bei Verschlucken von einer Zelle oder Batterie sofort artzlichen Rat ein.
- Das Gerat muss in Ubereinstimmung mit national geltenden Elektronikanschlussvorschriften installiert werden.
- Trennen Sie das Produkt zur Reinigung oder zum Umstellen stets von der Stromversorgung.
- Ziehen Sie nicht am Stromkabel, um das Produkt zu bewegen.
- Trennen Sie das Produkt vom Stromanschluss und anderen Geraten, falls Probleme auftreten.
- Ziehen Sie das Produkt niemals am Kabel aus der Steckdose. Halten Sie immer den Stecker fest und ziehen Sie daran.
- Schalten Sie den Hauptschalter aus, bevor Sie das Stromkabel aus der Steckdose ziehen.
- Verwenden Sie das Produkt nicht, wenn das Kabel oder der Stecker beschadigt ist.
- Vergewissern Sie sich, dass die Stromversorgung in Ihrer Umgebung eine Spannung von 220–240 V AC und eine Frequenz von 50 Hz aufweist.
- Verbinden Sie es nur mit einer geerdeten Steckdose.
- Verwenden Sie bei Bedarf ein geerdetes Verlangerungskabel mit einem geeigneten Durchmesser.
- Breiten Sie das Stromkabel vollstandig aus und achten Sie darauf, dass das Stromkabel nicht mit dem Produkt in Beruhung kommt.
- Bei Verwendung eines Verlangerungskabels muss dieses so kurz wie moglich und vollstandig abgerollt sein.
- Verwenden Sie keine externen Zeitschaltuhren oder Fernbedienungssysteme, um das Produkt ein- oder auszuschalten.
- Stellen Sie sicher, dass niemand uber das Kabel stolpern kann.
- Stellen Sie sicher, dass sich das Stromkabel nicht verheddern kann und lassen Sie es nicht uber die Kante einer Arbeitsflache herunterhangen.
- Lassen Sie das Produkt nicht unbeaufsichtigt, wenn es in Betrieb ist.
- R290 ist ein gasformiges Kuhlmittel, das die Anforderungen der Europaischen Umweltrichtlinie erfullt.
- Beachten Sie, dass Kuhlmittel geruchlos sein konnen.
- Stellen Sie das Produkt in einem Bereich ohne standige Zundquellen (beispielsweise offene Flammen, Gas- oder elektrische Gerate in Betrieb) auf.
- Installieren, betreiben und lagern Sie das Produkt nur in einem Raum mit einer GroÙe von mindestens 14 m².
- Lagern Sie das Produkt nur in einem gut belufteten Bereich.
- Lagern Sie das Produkt so, dass ein mechanischer Defekt ausgeschlossen werden kann.
- Wenn das Produkt in einem nicht belufteten Bereich installiert, betrieben oder gelagert wird, stellen Sie sicher, dass der Raum so beschaffen ist, das eine Anreicherung von Kuhlmittel durch Lecks und damit das Risiko eines Brandes oder einer Explosion durch eine Entzundung des Kuhlmittels durch elektrische Heizungen, Ofen oder andere Zundquellen verhindert werden kann.
- Nur Personen mit einem aktuell gultigen Zertifikat einer industrieweit akkreditierten Vereinigung, welche die Qualifikation zum korrekten Umgang mit Kuhlmitteln nach Industriestandards bescheinigt, darf an einem Kuhlkreislauf arbeiten oder diesen offnen.
- Wartungsarbeiten durfen nur wie vom Geratehersteller empfohlen durchgefuhrt werden. Wartungs- und Reparaturarbeiten, die nur mit Hilfestellung anderer geschulter Personen durchgefuhrt werden konnen, durfen nur unter Aufsicht der Person erfolgen, die in der Arbeit mit entzundlichen Kuhlmitteln geschult ist.
- Beim Abtauen und Reinigen des Produktes durfen keine anderen Mittel als die vom Hersteller empfohlenen verwendet werden.
- Zerstechen oder erhitzen Sie keinen Teil des Kuhlmittelkreislaufs.
- Dieses Produkt darf nur von einem ausgebildeten Techniker gewartet werden, um die Gefahr eines Stromschlags zu reduzieren.

Installation des Produkts

 Stellen Sie das Produkt auf eine stabile, ebene Oberflache.

 Bewegen Sie das Produkt nur in aufrechter Position.

 Lassen Sie mindestens 0,5 m Platz um den Lufterlass und -auslass, um eine gute Luftzirkulation zu ermoglichen.

 Wenn das Produkt geneigt wurde, lassen Sie es 2 Stunden aufrecht stehen, bevor Sie es an die Stromversorgung anschlieÙen.

 Installieren, betreiben und lagern Sie das Produkt nur in einem Raum mit einer GroÙe von mindestens 14 m².

 Halten Sie das Produkt von entzundlichen Gegenstanden wie Mobeln, Vorhangen oder ahnlichem fern.

 Blockieren Sie keine Beluftungsschlitzte und sorgen Sie dafur, dass das Produkt ausreichend Freiraum hat.

1. Stecken Sie das Netzkabel **A15** in die Steckdose.

Montage des Abluftschlauchs (Abbildung C)

A Verwenden Sie nur den mitgelieferten Abluftschlauch.

A Blockieren Sie nicht den Abluftschlauch, dies kann zu einem Überhitzen führen.

1. Setzen Sie den Abluftschlauch **A 5**, die Abluftdüse **A 4** und den Abluftschlauchanschluss **A 16** zusammen.

2. Verbinden Sie **A 16** mit dem Luftauslass **A 12**.

3. Ziehen Sie **A 5** auf bis zu 1500 mm aus.

A Verdrehen Sie den Abluftschlauch nicht.

A Achten Sie darauf, dass der Abluftschlauch nicht abknickt.

4. Setzen Sie das Fenster-Kit **A 6** mit den Befestigungen **A 7** zusammen.

5. Installieren Sie **A 6** in der Fensteröffnung.

i Das Fenster-Kit kann horizontal und vertikal positioniert werden.

6. Ziehen Sie **A 7** an.

7. Lassen Sie **A 4** in **A 6** einrasten und befestigen Sie ihn mit der Abluftdüsen schraube **A 13**.

Montieren des Dauerabflusses (optional)

A Funktioniert nur im Entfeuchtungs- und Heizmodus.

1. Öffnen Sie den Dauerabfluss **A 11**.

2. Verbinden Sie **A 11** mit einem Wasserbehälter oder einem Ablaufsystem (nicht im Lieferumfang enthalten).

Einlegen der Batterien in die Fernbedienung

1. Schieben Sie die Batterieabdeckung von der Rückseite der Fernbedienung ab **A 17**.

2. Legen Sie 2 Batterien vom Typ AAA ein.

3. Schieben Sie die Akkuabdeckung wieder auf **A 17**.

Installation der Nedis SmartLife App

1. Laden Sie die Nedis SmartLife-App für Android oder iOS aus dem Google Play Store oder dem Apple App Store auf Ihr Smartphone.

2. Öffnen Sie die Nedis SmartLife-App auf Ihrem Smartphone.

3. Erstellen Sie ein Konto mit Ihrer Mobiltelefonnummer oder Ihrer E-Mail-Adresse und tippen Sie auf Continue (Fortsetzen).

4. Sie erhalten einen Bestätigungscode auf Ihrem Handy oder über Ihre E-Mail-Adresse.

5. Geben Sie den erhaltenen Bestätigungscode ein.

6. Erstellen Sie ein Passwort und tippen Sie auf Done (Fertigstellung).

7. Tippen Sie auf Add Home (Familie hinzufügen), um ein SmartLife-Zuhause zu erstellen.

8. Legen Sie Ihren Standort fest, wählen Sie die Räume aus mit denen Sie eine Verbindung herstellen möchten, und tippen Sie auf Done (Fertigstellung).

Hinzufügen eines Produkts zur Nedis SmartLife-App

1. Schalten Sie das Produkt ein.

2. Tippen Sie auf + in der Nedis SmartLife-App.

3. Wählen Sie den Gerätetyp, den Sie hinzufügen möchten, aus der Liste aus.

4. Vergewissern Sie sich, dass die WLAN-Anzeige-LED **B 11** schnell blinkt oder halten Sie die Lüftergeschwindigkeits-Taste **B 3** 5 Sekunden lang gedrückt, um das Produkt zurückzusetzen.

5. Befolgen Sie die Anweisungen in der Nedis SmartLife-App.

i Stellen Sie sicher, dass Sie eine Verbindung zum Produkt herstellen, nachdem das Produkt gefunden und hinzugefügt wurde.

6. Geben Sie dem Produkt einen anderen Namen, nachdem es gefunden und hinzugefügt wurde.

7. Nach dem Bestätigen können Sie das Produkt über Ihr Smartphone steuern.

Um Ihr SmartLife-Konto mit Amazon Alexa und/oder Google Home zu verbinden, richten Sie es einfach über die „SmartLife“-Aktion oder den „SmartLife“-Skill ein. Weitere Informationen dazu finden Sie in der jeweiligen Anleitung von Amazon oder Google.

Verwendung von Bedienfeld und Fernbedienung (Abbildung B)

Taste	Funktion
Timer-Taste B 1	Drücken, um den Timer einzustellen. Verwenden Sie B 5 und B 7 , um die Dauer des Kühlvorgangs einzustellen.
Mirage-Taste B 2	Drücken Sie diese Taste, um das versteckte Display auf der Vorderseite einzuschalten. Drücken Sie sie erneut, um das Display auszuschalten.
Modus-Auswahltaste B 3	Drücken Sie die Taste wiederholt, um den Modus auszuwählen: Kühlmodus / Entfeuchtungsmodus / Lüftermodus.
Sleep-Modus-Taste B 4	Aktiviert den Ruhemodus. Funktioniert nur im Kühlmodus. Nach einer Stunde erhöht sich die eingestellte Temperatur um 1 °C und nochmal nach 2 Stunden.
Temperatur höher-Knopf B 5	Werte erhöhen.
Temperatur niedriger-Knopf B 7	Werte verringern.
Lüfterdrehzahl-Taste B 6	Wiederholt drücken, um die Ventilatorgeschwindigkeit auszuwählen. (Nicht verfügbar im Schlaf- und Entfeuchtungsmodus)
Swing-Taste B 9	Schaltet das Oszillieren ein oder aus. Ändert die Ausrichtung der Lamellen.
Ein/Aus-Taste B 10	Schaltet das Produkt ein oder aus.
Temp-Taste B 12	Wechselt zwischen Celsius und Fahrenheit.

Frostwächterfunktion

- Das Produkt wechselt automatisch in den Frostwächterstatus, wenn die Temperatur des Abluftrohrs zu niedrig ist. (Funktioniert nur im Kühlmodus)
- Das Produkt wechselt automatisch zum normalen Betrieb zurück, wenn die Temperatur des Abluftrohrs wieder auf eine bestimmte Temperatur ansteigt.

Schutzfunktion des Kompressors

- Um die Lebensdauer des Kompressors zu erhöhen, gibt es eine 3-minütige Einschaltverzögerungsschutzfunktion nachdem der Kompressor ausgeschaltet wurde.

Überlaufschutzfunktion

- Wenn der Wasserstand das Warnniveau überschreitet, gibt das Produkt einen Signalton ab und die Anzeige „Wasser voll“ beginnt zu blinken.

(Beachten Sie die folgenden Abschnitte für Anweisungen zum Leeren des Wasserbehälters des Produkts.)

Manueller Abfluss

- Die Anzeige „Wasser voll“ blinkt und das Produkt gibt ein Alarmsignal ab um anzuzeigen, dass der Wasserbehälter voll ist.
- Schalten Sie das Produkt mit **B 10**
- Ziehen Sie **A 15** aus der Steckdose.
- Stellen Sie einen Wasserbehälter unter **A 14**.
- Entfernen Sie den Wasserstopfen von **A 14**.

- Neigen Sie das Produkt leicht nach hinten, um sicherzustellen, dass das gesamte Wasser aus dem Behälter fließt.
- Setzen Sie den Wasserstopfen wieder in **A1** ein.

Konformitätserklärung

Wir, NEDIS, erklären als Hersteller, dass das Produkt WiFiACMB1WT14 der Marke Nedis, hergestellt in China, gemäß allen relevanten CE-Standards und -Richtlinien getestet wurde.

Die vollständige Konformitätserklärung (+ Sicherheitsdatenblatt, falls zutreffend) steht im <http://webshop.nedis.de> zum Download bereit.

Für weitere konformitätsrelevante Informationen wenden Sie sich bitte an den Customer Service Desk:

über die Website: <http://www.nedis.com>
per E-Mail: service@nedis.com
NEDIS B.V., De Tweeling 28,
5215 MC 's-Hertogenbosch, NIEDERLANDE

FR Guide de démarrage rapide

Climatiseur Smart

WiFiACMB1WT14



Pour plus d'informations, consultez le manuel détaillé en ligne : ned.is/wifiacmb1wt14

Utilisation prévue

Le WiFiACMB1WT14 est un climatiseur local utilisé pour le refroidissement et la déshumidification des pièces.

Le produit est exclusivement conçu comme un climatiseur local pour une utilisation domestique en intérieur.

Le produit n'est pas destiné à un usage professionnel.

Ce produit peut être utilisé par des enfants âgés de 8 ans et plus ainsi que des personnes ayant des capacités physiques, sensorielles ou mentales réduites ou manquant d'expérience et de connaissances s'ils sont supervisés ou ont reçu des instructions sur l'utilisation du produit en toute sécurité et comprennent les dangers impliqués.

Les enfants ne doivent pas jouer avec le produit. Le nettoyage et la maintenance ne doivent pas être effectués par des enfants sans surveillance.

Le produit est destiné à être utilisé dans des environnements domestiques pour des fonctions de ménage typiques qui peuvent également être réalisées par des utilisateurs non experts pour des fonctions de ménage typiques, tels que : des magasins, bureaux, autres environnements de travail similaires, fermes, par des clients dans des hôtels, motels et autres environnements de type résidentiel et/ou dans des environnements de type chambres d'hôtes.

Toute modification du produit peut avoir des conséquences sur la sécurité, la garantie et le bon fonctionnement.

Spécifications

Produit	Climatiseur Smart
Article numéro	WiFiACMB1WT14
Dimensions (L x l x H)	480 x 760 x 390 mm
Poids	33,5 kg
Tension d'entrée	220 ~ 240 V ~ 50 Hz
Puissance requise	1610 W
Classe énergétique	A
Ratio d'efficacité énergétique (EER)	2,6
Plage de température réglable	16 - 31 °C
Niveau sonore	≤ 65 dB(A)
Capacité de refroidissement	14000 BTU

Capacité de la pièce	28-42 m ²
Circulation d'air	500 m ³ /h
Déshumidification	40 l/day
Réfrigérant	R290/280 g
Fiche d'alimentation	Schuko CEE 7/7
Type de batterie	2x AAA (non incluses)
Pression de service supérieure admissible	Aspiration 0,6 MPa Décharge 1,8 MPa
Pression maxi admissible	3,0 MPa
Couverture de pièce	120 m ² *
Modes fonctionnement	Refroidissement/ Déshumidification/Ventilateur
Niveaux de vitesse du ventilateur	Rapide/Moyenne/Lente
Puissance max. de transmission radio	802.11b 17,5 dBm 802.11g 14,5 dBm 802.11n 13,5 dBm
Gain de l'antenne	2,5 dBi
Bande de fréquence utilisée	2412 - 2472 MHz
Canaux	1-13
Méthode de modulation	DSSS, OFDM, 64QAM

* La performance d'un climatiseur est soumise à de nombreux facteurs, tels que l'espace au sol, la hauteur du plafond, le niveau d'isolement et le nombre de fenêtres. Les données mentionnées sont basées sur un espace avec de faibles charges thermiques.

Pièces principales (image A)

- | | |
|---------------------------------|----------------------------------|
| 1 Aérateurs à lames pivotantes | 10 Crépine EVA |
| 2 Affichage | 11 Sortie de vidange continue |
| 3 Poignée | 12 Sortie d'air |
| 4 Buse d'évacuation | 13 Cadre de filtre CON |
| 5 Tuyau d'évacuation | 14 Sortie de vidange manuelle |
| 6 Kit de fenêtre | 15 Câble d'alimentation |
| 7 Fixations pour kit de fenêtre | 16 Raccord de tuyau d'évacuation |
| 8 Panneau de commande | 17 Télécommande |
| 9 Cadre de filtre EVA | 18 Vis de la buse d'évacuation |

Panneau de contrôle et télécommande (image B)

- | | |
|---|--|
| 1 Bouton de minuterie | 7 Bouton de diminution de la température |
| 2 Bouton Mirage | 8 Bouton de vitesse du ventilateur |
| 3 Bouton de sélection de mode | 9 Bouton oscillation |
| 4 Bouton de mode veille | 10 Bouton d'alimentation |
| 5 Bouton d'augmentation de la température | 11 LED d'indication Wi-Fi |
| 6 Affichage | 12 Bouton Temperature |

Consignes de sécurité

AVERTISSEMENT



Contient un ou plusieurs composants (extrêmement / hautement) inflammables.











Contient un ou plusieurs composants (extrêmement / hautement) inflammables.

- Assurez-vous d'avoir entièrement lu et compris les instructions de ce document avant d'installer ou d'utiliser le produit. Conservez l'emballage et le présent document pour référence ultérieure.

- Utilisez le produit uniquement comme décrit dans le présent document.
- Une surveillance étroite est nécessaire lorsque le produit est utilisé par ou à proximité d'enfants, d'animaux ou de personnes infirmes. Ne pas permettre aux enfants de jouer avec ou de le toucher.
- Gardez le produit hors de portée des enfants.
- Ne pas utiliser un produit endommagé ou défectueux, mais renvoyez-le pour réparation ou remplacement.
- Ne pas exposer le produit à l'eau, à la pluie, à la moiteur ou à une humidité élevée.
- Si le produit est immergé dans l'eau, ne pas toucher le produit ni l'eau.
- Mettez le réseau électrique principal hors tension et débranchez avec précaution la fiche de la prise de courant.
- Une fois que le produit a été immergé ou recouvert d'eau ou d'autres liquides, n'utilisez plus le produit.
- Tenez le produit à l'écart des sources de chaleur. Ne pas placer le produit sur des surfaces chaudes ou à proximité de flammes nues.
- Ne pas insérer d'objets dans le produit.
- Ne pas laisser tomber le produit et éviter de le cogner.
- Ne pas obstruer ni couvrir la grille d'entrée ou de sortie d'air du produit.
- Ne pas démonter, ouvrir ou déchiqueter les batteries.
- Ne pas exposer des piles ou des batteries à la chaleur ou au feu. Évitez tout stockage à la lumière directe du soleil.
- Ne pas stocker les piles ou les batteries au hasard dans une boîte ou un tiroir où elles pourraient se court-circuiter ou être court-circuitées par d'autres objets métalliques.
- Ne pas soumettre les piles ou les batteries à des chocs mécaniques.
- En cas de fuite d'une pile, ne pas laisser le liquide entrer en contact avec la peau ou les yeux. En cas de contact, lavez la zone touchée à grande eau et consultez un médecin.
- Ne pas mélanger des piles de fabrication, capacité, taille ou type différents dans un même produit.
- Utilisez le(s) type(s) de pile recommandé(s) dans le présent document.
- Gardez les piles et les batteries propres et sèches.
- Conservez la documentation originale du produit pour référence ultérieure.
- Si possible, retirez la batterie du produit lorsqu'il n'est pas utilisé.
- Ne pas retirer une pile ou une batterie de son emballage d'origine tant que vous ne l'utilisez pas.
- N'utiliser aucune pile ou batterie qui n'est pas conçue pour être utilisée avec le produit.
- Utilisez uniquement la pile ou la batterie dans l'application pour laquelle elle a été conçue.
- Essuyez les bornes de la pile ou de la batterie avec un chiffon propre et sec si elles sont sales.
- L'utilisation de la batterie par des enfants doit être surveillée.
- Respectez les repères positif (+) et négatif (-) sur la pile et le produit afin de s'assurer d'un positionnement correct.
- Mettez correctement au rebut la pile ou la batterie.
- En cas d'ingestion d'une pile-bouton ou autre batterie, consultez un médecin immédiatement.
- L'appareil doit être installé conformément au câblage national.
- Débranchez toujours le produit de la prise secteur lors du nettoyage ou du déplacement du produit
- Ne pas tirer sur le câble d'alimentation pour déplacer le produit.
- Débranchez le produit de la prise de courant et tout autre équipement en cas de problème.
- Ne débranchez pas le produit en tirant sur le câble. Saisissez toujours la fiche et tirez.
- Coupez l'interrupteur principal avant de débrancher le cordon d'alimentation.
- Ne pas utiliser le produit si le cordon ou la fiche est endommagée.
- Assurez-vous que l'alimentation électrique de votre région correspond à une tension de 220 - 240 VCA et à une fréquence de 50 Hz.
- Ne le brancher que sur une prise mise à la terre.
- Si nécessaire, utilisez une rallonge mise à la terre d'un diamètre approprié.
- Déployez complètement le cordon d'alimentation et assurez-vous qu'il ne touche pas le produit.
- Si vous utilisez une rallonge, utilisez-en une aussi courte que possible et totalement étendue.
- Ne pas utiliser de minuteriers externes ni de systèmes de commande à distance pour mettre le produit sous ou hors tension.
- Assurez-vous que personne ne trébuche sur le cordon.
- Assurez-vous que le câble d'alimentation ne puisse pas s'emmêler et ne pende pas du bord du plan de travail.
- Ne pas laisser le produit sans surveillance lorsqu'il est sous tension.
- Le R290 est un gaz réfrigérant conforme aux directives européennes sur l'environnement.
- Soyez conscient que les réfrigérants peuvent être inodores.
- Placez le produit dans un endroit dépourvu de sources d'inflammation continues (par exemple : flammes nues, appareils à gaz ou électriques en fonctionnement).
- Installez, utilisez et stockez le produit uniquement dans une pièce dont la surface de plancher est supérieure à 14 m².
- Stockez le produit uniquement dans un endroit bien ventilé.
- Stockez le produit de manière à éviter des pannes mécaniques.
- Lorsque le produit est installé, utilisé ou stocké dans une zone non ventilée, assurez-vous que la pièce soit conçue pour empêcher l'accumulation de fuites de réfrigérant, entraînant un risque d'incendie ou d'explosion en raison de l'inflammation du réfrigérant provoquée par des radiateurs électriques, des réchauds ou d'autres sources d'inflammation.
- Seules les personnes possédant un certificat valide délivré par une autorité d'évaluation accréditée par l'industrie, qui les autorise à manipuler les réfrigérants en toute sécurité conformément à une spécification d'évaluation reconnue par l'industrie, peuvent travailler sur un circuit de réfrigérant ou s'y introduire.
- L'entretien ne peut être effectué que selon les recommandations du fabricant de l'équipement. La maintenance et les réparations nécessitant l'assistance de personnel qualifié ne peuvent être effectuées que sous la surveillance de la personne compétente dans l'utilisation de réfrigérants inflammables.
- Lors du dégivrage et du nettoyage du produit, n'utilisez aucun autre moyen que ceux recommandés par le fabricant.
- Ne perforez ni ne chauffez aucune partie du circuit de réfrigérant.
- Ce produit ne peut être réparé que par un technicien qualifié afin de réduire les risques d'électrocution.

Installer le produit

-  Placez le produit sur une surface stable et plane.
 -  Ne déplacez le produit que dans une position verticale.
 -  Laissez un minimum de 0,5 m d'espace autour de l'entrée et de la sortie d'air pour permettre une bonne circulation de l'air.
 -  Si le produit a été incliné, laissez-le debout pendant 2 heures avant de le brancher.
 -  Installez, utilisez et stockez le produit uniquement dans une pièce dont la surface de plancher est supérieure à 14 m².
 -  Garder le produit à distance d'objets inflammables tels que des meubles, des rideaux, etc.
 -  Ne bloquez pas les ouvertures de ventilation et assurez-vous qu'il y ait suffisamment d'espace autour du produit.
1. Branchez le câble d'alimentation  dans la prise de courant.

Assemblage de l'évacuation (image C)

A Utilisez uniquement le tuyau d'évacuation fourni.

A Ne pas bloquer le tuyau d'évacuation, car cela pourrait provoquer une surchauffe.

1. Assemblez le tuyau d'évacuation **A 5**, la buse d'évacuation **A 4** et le raccord du tuyau d'évacuation **A 16**.

2. Raccordez **A 16** à la sortie d'air **A 12**.

3. Étendez **A 5** jusqu'à 1500 mm.

A Ne pas tordre le tuyau d'évacuation.

A Assurez-vous que le tuyau d'évacuation ne se plie pas.

4. Assemblez le kit de fenêtre **A 6** les fixations **A 7**.

5. Installez **A 6** dans l'ouverture de la fenêtre.

i Le kit de fenêtre peut être placé dans le sens horizontal et vertical.

6. Serrez **A 7**.

7. Enclenchez **A 4** dans **A 6** et fixez avec la vis de la buse d'évacuation **A 18**.

Assembler la vidange continue (en option)

A Fonctionne uniquement en mode déshumidification et chauffage.

1. Ouvrez la sortie de vidange continue **A 11**.

2. Raccordez **A 11** à un réservoir d'eau ou un système de vidange (non inclus).

Placer les piles dans la télécommande

1. Faites coulisser le couvercle à piles de l'arrière de la télécommande **A 17**.

2. Insérez 2 piles AAA.

3. Remettez le couvercle à piles en place sur **A 17**.

Installez l'application Nedis SmartLife

1. Téléchargez l'application Nedis SmartLife pour Android ou iOS sur votre téléphone via Google Play ou l'App Store d'Apple.

2. Ouvrez l'application Nedis SmartLife sur votre téléphone.

3. Créez un compte avec votre numéro de téléphone mobile ou votre adresse e-mail et appuyez sur Continue (Continuer).

4. Vous recevrez un code de vérification sur votre téléphone mobile ou votre adresse e-mail.

5. Entrez le code de vérification reçu.

6. Créez un mot de passe et appuyez sur Done (Terminé).

7. Appuyez sur Add Home (Ajouter les familles) pour créer une maison SmartLife.

8. Définissez votre emplacement, choisissez les pièces avec lesquelles vous souhaitez vous connecter et appuyez sur Done (Terminé).

Ajouter un produit à l'application Nedis SmartLife

1. Mettre le produit sous tension.

2. Appuyez sur + dans l'application Nedis SmartLife.

3. Sélectionnez le type d'appareil que vous souhaitez ajouter dans la liste.

4. Confirmez que le voyant LED Wi-Fi **B 11** clignote rapidement ou maintenez le bouton Vitesse du ventilateur enfoncé **B 8** pendant 5 secondes pour réinitialiser le produit.

5. Suivez les instructions dans l'application Nedis SmartLife.

i Assurez-vous de vous connecter au produit une fois que le produit a été trouvé et ajouté.

6. Renommez le produit après l'avoir trouvé et ajouté.

7. Après confirmation, vous pouvez contrôler le produit avec votre smartphone.

Pour connecter votre compte SmartLife à Amazon Alexa et/ou Google Home, configurez-le à l'aide de l'action ou de la compétence « Smart Life ». Pour plus de détails, consultez les instructions sur Amazon ou Google.

Utilisation du panneau de contrôle et de la télécommande (image B)

Bouton	Fonctions
Bouton de minuterie B 1	Appuyez pour régler la minuterie. Utilisez B 5 et B 7 pour régler la durée de refroidissement.
Bouton Mirage B 2	Appuyez pour allumer l'affichage caché sur l'avant. Appuyez de nouveau pour éteindre l'affichage.
Bouton de sélection de mode B 3	Appuyez à plusieurs reprises sur le bouton pour sélectionner le mode : Mode refroidissement / Mode déshumidification / Mode ventilateur.
Bouton de mode veille B 4	Activez le mode veille. Ne fonctionne qu'en mode refroidissement. Au bout d'une heure, la température réglée augmente de 1 °C et encore au bout de 2 heures.
Bouton d'augmentation de la température B 5	Augmenter les valeurs.
Bouton de diminution de la température B 7	Diminuer les valeurs.
Bouton de vitesse du ventilateur B 8	Appuyez à plusieurs reprises pour sélectionner la vitesse du ventilateur. (Non disponible en mode veille et déshumidification).
Bouton oscillation B 9	Active ou désactive l'oscillation. Modifiez l'orientation des déflecteurs.
Bouton d'alimentation B 10	Mettez le produit en marche ou à l'arrêt.
Bouton Temperature B 12	Bascule entre Celsius et Fahrenheit.

Fonction de protection contre le gel

- Le produit entre automatiquement en état de protection contre le gel si la température du tuyau d'évacuation est trop basse. (ne fonctionne qu'en mode refroidissement).
- Le produit revient automatiquement au fonctionnement normal si la température du tuyau d'évacuation monte à une certaine température.

Fonction de protection du compresseur

- Pour augmenter la durée de vie du compresseur, il dispose d'une fonction de protection de démarrage différé de 3 minutes après l'arrêt du compresseur.

Fonction de protection contre le débordement

- Si l'eau dépasse le niveau d'avertissement, le produit émet une tonalité et le voyant « eau pleine » commence à clignoter. (Voir les paragraphes suivants pour savoir comment vider le réservoir d'eau du produit.)

Vidange manuelle

- Le voyant « eau pleine » clignote et le produit émet un son d'alarme pour indiquer que le réservoir d'eau est plein.
- Mettez le produit hors tension avec **B 10**.
- Débranchez **A 15**.
- Placez un récipient d'eau en dessous de **A 14**.
- Enlevez le bouchon d'eau de **A 14**.
- Inclinez légèrement le produit vers l'arrière pour vous assurer que toute l'eau quitte le réservoir.
- Remettez le bouchon d'eau sur **A 14**.

Déclaration de conformité

Nous, NEDIS, en tant que fabricant, déclarons que le produit WIFACMB1WT14 de la marque Nedis, fabriqué en Chine, a été soumis à des tests conformément à toutes les réglementations/normes CE en vigueur et que celui-ci a passé tous ces tests avec succès.

La déclaration de conformité complète (+ la fiche de données de sécurité, le cas échéant) est disponible et peut être téléchargée à l'adresse suivante : <http://webshop.nedis.com>.

Pour en savoir plus sur la conformité, veuillez contacter notre centre de service à la clientèle pour plus d'assistance :

sur le site web : <http://www.nedis.com>
par e-mail : service@nedis.com
NEDIS B.V., De Tweeling 28,
5215 MC 's-Hertogenbosch, PAYS-BAS

NL Snelstartgids

Slimme Air Conditioner

WIFACMB1WT14



Zie voor meer informatie de uitgebreide handleiding online: ned.is/wifacmb1wt14

Bedoeld gebruik

De Nedis WIFACMB1WT14 is een plaatselijke airconditioner die wordt gebruikt voor het koelen en ontvochtigen van ruimtes.

Het product is uitsluitend bedoeld als plaatselijke airconditioner voor huishoudelijk gebruik binnenshuis.

Het product is niet bedoeld voor professioneel gebruik.

Dit product mag worden gebruikt door kinderen van 8 jaar en ouder en personen met een verminderd lichamelijk, zintuiglijk of geestelijk vermogen, of die gebrek aan ervaring of kennis hebben, als iemand die verantwoordelijk is voor hun veiligheid toezicht op hen houdt of hen is uitgelegd hoe het product veilig dient te worden gebruikt en ze begrijpen wat de potentiële risico's zijn. Kinderen mogen niet met het product spelen. De reiniging en het onderhoud door de gebruiker mogen niet worden uitgevoerd door kinderen zonder toezicht.

Het product is bedoeld voor gebruik in huishoudelijke omgevingen voor typische huishoudelijke functies die ook kunnen worden gebruikt door niet-deskundige gebruikers voor typische huishoudelijke functies, zoals: winkels, kantoren en andere soortgelijke werkomgevingen, boerderijen, door klanten in hotels, motels en andere woonomgevingen en/of in omgevingen van het type "bed & breakfast".

Elke wijziging van het product kan gevolgen hebben voor de veiligheid, garantie en correcte werking.

Specificaties

Product	Slimme Air Conditioner
Artikelnummer	WIFACMB1WT14
Afmetingen (l x b x h)	480 x 760 x 390 mm
Gewicht	33,5 kg
Ingangsspanning	220 ~ 240 V ~ 50 Hz
Vereist vermogen	1610 W
Energieklasse	A
Energie-efficiëntieverhouding (EER)	2,6
Instelbaar temperatuurbereik	16 - 31 °C
Geluidsniveau	≤ 65 dB(A)
Koelvermogen	14000 BTU

Capaciteit per kamer	28-42 m ²
Luchtcirculatie	500 m ³ /h
Ontvochtiging	40 l/day
Koelmiddel	R290 / 280 g
Voedingsstekker	Schuko CEE 7/7
Batterijtype	2x AAA (niet inbegrepen)
Toegestane excessieve werkdruk	Aanzuiging 0,6 MPa Afvoer 1,8 MPa
Max. toegestane druk	3,0 MPa
Kamerdekking	120 m ² *
Bedrijfsstanden	Koelen / Ontvochtigen / Ventilator
Ventilatorsnelheden	Hoog / middel / Laag
Max. radio zendvermogen	802.11b 17.5 dBm 802.11g 14.5 dBm 802.11n 13.5 dBm
Antenneversterking	2,5 dBi
Gebruikte bandbreedte	2412 - 2472 MHz
Zenders	1-13
Modulatiemethode	DSSS, OFDM, 64QAM

* De prestaties van een airconditioner zijn onderhevig aan vele factoren, zoals vloeroppervlak, plafondhoogte, isolatieniveau en aantal ramen. De genoemde gegevens zijn gebaseerd op een ruimte met een lage warmtebelasting.

Belangrijkste onderdelen (afbeelding A)

- 1 Zwenkroosters
- 2 Display
- 3 Handvat
- 4 Uिताatmondstuk
- 5 Uिताat slang
- 6 Vensterzet
- 7 Vensterzet bevestigingsmiddelen
- 8 Bedieningspaneel
- 9 EVA-filterframe
- 10 EVA-filterscherm
- 11 Continue afvoer
- 12 Luchtuitlaat
- 13 CON-filterframe
- 14 Handmatige afvoer
- 15 Stroomkabel
- 16 Aansluiting voor uitlaatslang
- 17 Afstandsbediening
- 18 Schroef voor uitlaatmondstuk

Bedieningspaneel en afstandsbediening (afbeelding B)

- 1 Timerknop
- 2 Mirage-knop
- 3 Modusselectieknop
- 4 Slaapstand knop
- 5 Temperatuur omhoog knop
- 6 Display
- 7 Temperatuur omlaag knop
- 8 Knop voor ventilatorsnelheid
- 9 Zwenken-knop
- 10 Aan-/uitknop
- 11 Wi-Fi-indicatie LED
- 12 Temperature knop

Veiligheidsvoorschriften

 WAARSCHUWING



Bevat één of meer (extreem/licht) ontvlambare componenten.



Bevat één of meer (extreem/licht) ontvlambare componenten.

- Zorg ervoor dat u de instructies in dit document volledig gelezen en begrepen heeft voordat u het product installeert of gebruikt. Bewaar de verpakking en dit document voor toekomstig gebruik.

- Gebruik het product alleen zoals in dit document beschreven.
- Nauwlettend toezicht is noodzakelijk wanneer het product door of in de buurt van kinderen, dieren of zwakbegaafde personen wordt gebruikt. Laat kinderen er niet mee spelen of het aanraken.
- Houd het product buiten bereik van kinderen.
- Gebruik geen beschadigde of defecte producten, maar retourneer ze voor reparatie of vervanging.
- Stel het product niet bloot aan water, regen, vocht of hoge luchtvochtigheid.
- Als het product ondergedompeld is in water, raak het product of het water dan niet aan.
- Sluit het elektriciteitsnet af en haal de stekker voorzichtig uit het stopcontact.
- Nadat het product is ondergedompeld of bedekt met water of andere vloeistoffen, gebruik het product niet weer.
- Houd het product uit de buurt van warmtebronnen. Plaats het product niet op hete oppervlakken of in de buurt van open vuur.
- Steek geen voorwerpen in het product.
- Laat het product niet vallen en voorkom stoten.
- Blokkeer of dek het luchtinlaat- of uitlaatrooster van het product niet af.
- Demonteer, open of versnipper batterijen niet.
- Stel de cellen of batterijen niet bloot aan hitte of vuur. Vermijd opslag in direct zonlicht.
- Bewaar cellen of batterijen niet wanordelijk in een doos of lade waar ze elkaar kunnen kortsluiten of door andere metalen voorwerpen kunnen worden kortgesloten.
- Cellen of batterijen niet aan mechanische schokken blootstellen.
- Als een cel lekt, laat de vloeistof dan niet met de huid of de ogen in contact komen. Als dit toch gebeurt, moet u de vloeistof direct met veel water afspoelen en medische hulp inroepen.
- Meng geen cellen van verschillende productie, capaciteit, grootte of type in een product.
- Gebruik uitsluitend het (de) in dit document aanbevolen batterijtype(s).
- Houd cellen en batterijen schoon en droog.
- Bewaar de originele productdocumentatie voor toekomstig gebruik.
- Verwijder de batterij indien mogelijk uit het product wanneer het niet in gebruik is.
- Verwijder een cel of batterij pas uit de originele verpakking als u die gaat gebruiken.
- Gebruik geen cel of batterij die niet bedoeld is voor gebruik met de apparatuur.
- Gebruik de batterij of cel alleen op de wijze waarvoor deze bedoeld is.
- Veeg de cel of de batterijpolen met een schone, droge doek af als ze vuil zijn.
- Gebruik van de batterij door kinderen moet onder toezicht staan.
- Let op de plus (+) en min (-) markeringen op de batterij en het product en zorg ervoor dat hij juist geplaatst wordt
- Gooi de cel of batterij volgens de voorschriften weg.
- Raadpleeg onmiddellijk een arts als een cel of een batterij ingeslikt is.
- Het apparaat moet conform de nationale installatievoorschriften worden geïnstalleerd.
- Haal het product altijd uit het stopcontact wanneer u het schoonmaakt of verplaatst
- Trek niet aan het netsnoer om het product te verplaatsen.
- Haal de stekker van het product uit het stopcontact en ontkoppel het van andere apparatuur als er zich problemen voordoen.
- Trek de stekker niet uit het stopcontact door aan de kabel te trekken. Pak altijd de stekker vast en trek eraan.
- Schakel de hoofdschakelaar uit voordat u de stekker uit het stopcontact haalt.
- Gebruik het product niet als het snoer of de stekker beschadigd is.
- Zorg ervoor dat de elektrische voeding in uw regio een spanning van 220 - 240 VAC en een frequentie van 50 Hz heeft.
- Sluit alleen aan op een geaard stopcontact.
- Gebruik indien nodig een geaarde verlengkabel met een geschikte diameter.
- Trek het netsnoer volledig uit en zorg ervoor dat het niet met het product in contact kan komen.
- Als u een verlengsnoer gebruikt, gebruik dan een verlengsnoer dat zo kort mogelijk is en volledig is uitgetrokken.
- Gebruik geen externe timers of afstandsbedieningen om het product in of uit te schakelen.
- Zorg ervoor dat er geen mensen over het snoer kunnen struikelen.
- Zorg ervoor dat het netsnoer niet verstrikt kan raken en niet over de rand van een werkblad hangt.
- Laat het product niet onbeheerd achter wanneer het is ingeschakeld.
- R290 is een koelgas dat voldoet aan de Europese richtlijnen op milieugebied.
- Houd er rekening mee dat koudemiddelen reukloos kunnen zijn.
- Plaats het product in een ruimte zonder continue ontstekingsbronnen (bijvoorbeeld: open vuur, gas of elektrische apparaten in gebruik).
- Installeer, gebruik en bewaar het product alleen in een ruimte met een vloeroppervlak van meer dan 14 m².
- Bewaar het product alleen in een goed geventileerde ruimte.
- Bewaar het product op een zodanige wijze dat mechanische storingen worden voorkomen.
- Wanneer het product geïnstalleerd, gebruikt of opgeslagen wordt in een ongeventileerde ruimte, zorg er dan voor dat de ruimte zo is ontworpen dat accumulatie van koudemiddelenlekage die leidt tot een risico op brand of explosie als gevolg van ontsteking van het koudemiddel door elektrische kachels, fornuizen of andere ontstekingsbronnen wordt voorkomen.
- Alleen personen die beschikken over een geldig certificaat van een door de industrie erkende keuringsinstantie, die hun bekwaamheid om veilig met koudemiddelen om te gaan goedkeurt in overeenstemming met een door de industrie erkende beoordelingspecificatie, mogen werken aan of inbreken in een koudemiddelcircuit.
- Onderhoud mag alleen worden uitgevoerd zoals door de fabrikant van de apparatuur wordt aanbevolen. Onderhoud en reparaties die de hulp van ander deskundig personeel vereisen, mogen alleen worden uitgevoerd onder toezicht van de persoon die bevoegd is om ontvlambare koudemiddelen te gebruiken.
- Gebruik bij het ontdooven en reinigen van het product geen andere middelen dan die welke door het productiebedrijf worden aanbevolen.
- Doorboor of verwarm geen enkel deel van het koudemiddelcircuit.
- Dit product mag voor onderhoud alleen worden geopend door een erkend technicus om het risico op elektrische schokken te verkleinen.

Het product installeren

- ⚠ Plaats het product op een stabiele en vlakke ondergrond.
 - ⚠ Verplaatst het product alleen rechtop.
 - ⚠ Zorg er voor dat er tenminste 0,5 m ruimte rondom de luchtinlaat en -uitlaat is om een goede circulatie van de luchtstroom mogelijk te maken.
 - ⚠ Als het product is gekanteld, laat het dan 2 uur rechtop staan voordat u het product aansluit.
 - ⚠ Installeer, gebruik en bewaar het product alleen in een ruimte met een vloeroppervlak van meer dan 14 m².
 - ⚠ Houd het product op een veilige afstand van brandbare voorwerpen zoals meubels, gordijnen en dergelijke.
 - ⚠ Blokkeer de ventilatieopeningen niet en zorg ervoor dat er voldoende ruimte rond het product is.
1. Steek het netsnoer **A** in het stopcontact.

De uitlaat monteren (afbeelding C)

A Gebruik alleen de meegeleverde uitlaatslang.

A Blokkeer de uitlaatslang niet, dit kan oververhitting veroorzaken.

1. Monteer de uitlaatslang **A5**, het uitlaatmondstuk **A4** en de aansluiting voor de uitlaatslang **A16**.

2. Sluit **A16** op de luchtuitlaat **A17** aan.

3. Verleng **A5** tot 1500 mm.

A Verdraai de uitlaatslang niet.

A Zorg ervoor dat de uitlaatslang niet knikt.

4. Monteer de vensterset **A6** de bevestigingsmiddelen **A7**.

5. Installeer **A6** in de vensteropening.

i De vensterset kan zowel horizontaal als verticaal worden geplaatst.

6. Draai **A7** aan.

7. Plaats **A4** in **A6** en bevestig met de schroef van het uitlaatmondstuk **A18**.

Montage van de continue afvoer (optioneel)

A Werk alleen in de ontvochtigingsmodus en verwarmingsmodus.

1. Open de continue afvoer **A11**.

2. Sluit **A11** aan op een waterreservoir of afvoersysteem (niet inbegrepen).

De batterijen in de afstandsbediening plaatsen

1. Schuif het batterijklepje van de achterzijde van de afstandsbediening **A7**

2. Plaats 2 AAA-batterijen.

3. Plaats het batterijklepje terug op **A7**

De Nedis SmartLife app installeren

1. Download de Nedis SmartLife app voor Android of iOS op je telefoon via Google Play of de Apple App Store.

2. Open de Nedis SmartLife app op je telefoon.

3. Maak een account aan met uw mobiele telefoonnummer of e-mailadres en tik op Continue.

4. U ontvangt een verificatiecode op uw mobieltje of e-mailadres.

5. Voer de ontvangen verificatiecode in.

6. Maak een wachtwoord aan en tik op Done.

7. Tik op Add Home om een SmartLife-huis aan te maken.

8. Stel je locatie in, kies de ruimtes waar je mee wilt verbinden en tik op Done.

Een product toevoegen aan de Nedis SmartLife app

1. Zet het product aan.

2. Tik op + in de Nedis SmartLife app.

3. Selecteer het apparaattype dat u wilt toevoegen in de lijst.

4. Bevestig dat de Wi-Fi-indicatie LED **B11** snel knippert, of houd de ventilatorsnelheidsknop **B8** gedurende 5 seconden ingedrukt om het product te resetten.

5. Volg de aanwijzingen in de Nedis SmartLife app op.

i Zorg ervoor dat u verbinding maakt met het product nadat het product is gevonden en toegevoegd.

6. Hernoem het product nadat het gevonden is toegevoegd is.

7. Na bevestiging kunt u het product met uw smartphone bedienen. Stel uw SmartLife-account in met de "Smart Life"-actie of -vaardigheid om deze met Amazon Alexa en/of Google Home te verbinden. Voor meer informatie: raadpleeg de instructies op Amazon of Google.

Gebruik van het bedieningspaneel en de afstandsbediening (afbeelding B)

Knop	Functie
Timer knop B1	Druk op deze knop om de timer in te stellen. Gebruik B5 en B7 om de koeltijd in te stellen.
Mirage-knop B2	Druk op de toets om de verborgen display aan de voorkant in te schakelen. Druk nogmaals op de toets om de display uit te schakelen.
Modusselectieknop B3	Druk herhaaldelijk op de knop om de modus te selecteren: Koelmodus / Ontvochtigingsmodus / Ventilatormodus.
Slaapstand knop B4	Activeer de slaapstand. Werkt alleen in de koelmodus. Na een uur stijgt de ingestelde temperatuur 1 °C en opnieuw na 2 uur.
Temperatuur omhoog knop B5	Verhoog waarden.
Temperatuur omlaag knop B7	Verlaag waarden.
Knop voor ventilatorsnelheid B8	Druk herhaaldelijk op deze knop om de ventilatorsnelheid te selecteren. (Niet beschikbaar in de slaapstand en ontvochtigingsmodus).
Zwenken-knop B9	De oscillatie aan- of uitzetten. De richting van de lamellen veranderen.
Aan/uitknop B10	Zet het product aan of uit.
Temperature knop B12	Schakel tussen Celsius en Fahrenheit.

Vorstbeschermingsfunctie

- Het product gaat automatisch naar de vorstbeschermingsstand als de temperatuur van de uitlaatbuis te laag is. (Werk alleen in de koelmodus).
- Het product gaat automatisch weer normaal werken als de temperatuur van de uitlaatbuis een bepaalde temperatuur bereikt.

Beschermingsfunctie van de compressor

- Voor een langere levensduur van de compressor heeft deze een opstartbeschermingsfunctie met een vertraging van 3 minuten nadat de compressor is uitgeschakeld.

Overloopbeveiligingsfunctie

- Zodra het water boven het waarschuwniveau komt hoort u een toon en gaat de "water full"-indicator knipperen. (Zie de volgende paragrafen voor het legen van het waterreservoir van het product.)

Handmatige afvoer

1. De "water full"-indicator knippert en het product laat een alarm horen om aan te geven dat het waterreservoir vol is.
2. Zet het product uit met **B10**
3. Haal **A15** uit het stopcontact.
4. Plaats een waterreservoir onder **A14**.
5. Verwijder de waterplug van **A14**
6. Kantel het product licht naar achteren om ervoor te zorgen dat al het water uit het reservoir loopt.
7. Plaats de waterplug terug op **A14**

Verklaring van overeenstemming

Wij, NEDIS, verklaren als fabrikant dat het product WIFACMB1WT14 van het merk Nedis, geproduceerd in China, is getest conform alle relevante CE-normen/voorschriften en alle tests succesvol heeft afgelegd.

De volledige conformiteitsverklaring (en het blad met veiligheidsgegevens indien van toepassing) kan worden gevonden en gedownload via <http://webshop.nedis.com>
Voor andere informatie met betrekking tot de naleving neemt u contact op met de klantenservice voor ondersteuning:

via de website: <http://www.nedis.com>
via e-mail: service@nedis.com
NEDIS B.V., De Tweeling 28,
5215 MC 's-Hertogenbosch, NEDERLAND

IT Guida rapida all'avvio

Condizionatore d'aria intelligente

WIFACMB1WT14



Per maggiori informazioni vedere il manuale esteso online: ned.is/wifacmb1wt14

Uso previsto

Il Nedis WIFACMB1WT14 è un condizionatore d'aria fisso utilizzato per il raffreddamento e la deumidificazione delle stanze. Il prodotto è inteso esclusivamente come condizionatore d'aria fisso per utilizzi domestici in interni.

Il prodotto non è inteso per utilizzi professionali.

Il prodotto può essere utilizzato da bambini che hanno compiuto almeno 8 anni e da persone con capacità fisiche, sensoriali e mentali ridotte o che non dispongono di esperienza e conoscenza in materia solo se monitorati o istruiti sull'uso sicuro del prodotto e solo se in grado di capire i rischi connessi. I bambini non devono giocare con il prodotto. Le operazioni di pulizia e manutenzione non possono essere effettuate da bambini non sorvegliati.

Il prodotto è inteso per l'uso in ambienti domestici e può essere utilizzato anche da utenti non esperti per funzioni tipicamente domestiche come negozi, uffici, altri ambienti di lavoro simili, agriturismo, clienti di hotel, motel e altri ambienti di tipo residenziale e/o ambienti di tipo bed and breakfast.

Eventuali modifiche al prodotto possono comportare conseguenze per la sicurezza, la garanzia e il corretto funzionamento.

Specifiche

Prodotto	Condizionatore d'aria intelligente
Numero articolo	WIFACMB1WT14
Dimensioni (p x l x a)	480 x 760 x 390 mm
Peso	33,5 kg
Tensione in ingresso	220 - 240 V ~ 50 Hz
Potenza necessaria	1610 W
Classe energetica	A
Rapporto di efficienza energetica (REE)	2,6
Intervallo di temperatura regolabile	16 - 31 °C
Livello di rumorosità	≤ 65 dB(A)
Capacità di raffreddamento	14000 BTU
Capacità dimensionale della stanza	28-42 m ²

Circolazione dell'aria	500 m ³ /h
De-umidificazione	40 l/day
Refrigerante	R290 / 280 g
Spina di alimentazione	Schuko CEE 7/7
Tipo batteria	2x AAA (non incluse)
Massima pressione di esercizio ammissa	Aspirazione 0,6 MPa Scarico 1,8 MPa
Max. pressione consentita	3,0 MPa
Copertura	120 m ³ *
Modalità operative	Raffreddamento / Deumidificazione / Ventola
Livelli di velocità della ventola	Alto / Medio / Basso
Potenza di trasmissione radio max	802,11b 17,5 dBm 802,11g 14,5 dBm 802,11n 13,5 dBm
Guadagno antenna	2,5 dBi
Banda di frequenza utilizzata	2412 - 2472 MHz
Canali	1-13
Metodo di modulazione	DSSS, OFDM, 64QAM

* Le prestazioni di un condizionatore d'aria sono soggette a molti fattori, come la superficie utile, l'altezza del soffitto, il livello di isolamento e il numero di finestre. I dati indicati si basano su uno spazio con bassi carichi termici.

Parti principali (immagine A)

- 1 Deflettori oscillanti
- 2 Display
- 3 Maniglia
- 4 Ugello di scarico
- 5 Tubo flessibile di scarico
- 6 Kit per finestra
- 7 Fissaggi del kit per finestra
- 8 Pannello di controllo
- 9 Telaio del filtro in EVA
- 10 Griglia del filtro in EVA
- 11 Uscita di scarico continua
- 12 Uscita dell'aria
- 13 Telaio del filtro CON
- 14 Uscita di scarico manuale
- 15 Cavo di alimentazione
- 16 Connettore del tubo flessibile di scarico
- 17 Telecomando
- 18 Vite dell'ugello di scarico

Pannello di controllo e telecomando (figura B)

- 1 Pulsante del timer
- 2 Pulsante Mirage
- 3 Pulsante di selezione della modalità
- 4 Pulsante modalità Sleep
- 5 Pulsante Aumenta temperatura
- 6 Display
- 7 Pulsante Abbassa temperatura
- 8 Pulsante di velocità della ventola
- 9 Pulsante Swing
- 10 Pulsante di accensione
- 11 Spia LED Wi-Fi
- 12 Pulsante Temperature

Istruzioni di sicurezza

 ATTENZIONE



Contiene uno o più componenti (altamente/estremamente) infiammabili.



Contiene uno o più componenti (altamente/estremamente) infiammabili.

- Assicurarsi di aver letto e compreso pienamente le istruzioni presenti nel documento prima di installare o utilizzare il prodotto. Conservare la confezione e il presente documento per farvi riferimento in futuro.
- Utilizzare il prodotto solo come descritto nel presente documento.

- È necessaria una supervisione costante quando il prodotto è utilizzato da o accanto a bambini, animali o persone inferme. Non lasciare che i bambini giochino o tocchino il prodotto.
 - Tenere il prodotto lontano dalla portata dei bambini.
 - Non utilizzare un prodotto danneggiato o difettoso, ma restituirlo per la riparazione o sostituzione.
 - Non esporre il prodotto all'acqua, alla pioggia, all'umidità o all'umidità elevata.
 - Se il prodotto viene immerso in acqua, non toccare né il prodotto né l'acqua.
 - Spegnerne l'alimentazione di rete e rimuovere con attenzione la spina dalla presa elettrica.
 - Una volta che il prodotto è stato immerso o ricoperto di acqua o altri liquidi, non utilizzarlo nuovamente.
 - Tenere il prodotto lontano da fonti di calore. Non posizionare il prodotto su superfici calde o accanto a fiamme libere.
 - Non inserire alcun oggetto nel prodotto.
 - Non far cadere il prodotto ed evitare impatti.
 - Non ostruire o coprire la griglia di ingresso o di uscita dell'aria del prodotto.
 - Non smontare, aprire o tagliare le batterie.
 - Non esporre le celle o le batterie al calore o al fuoco. Evitare di conservarle alla luce diretta del sole.
 - Non conservare le celle o le batterie alla rinfusa in una scatola o in cassetto dove possono creare cortocircuiti fra di loro o a causa di altri oggetti metallici.
 - Proteggere le celle e le batterie da urti.
 - In caso di perdita di una cella, non lasciare che il liquido venga in contatto con la pelle o con gli occhi. In caso di contatto, lavare l'area in questione con acqua abbondante e rivolgersi a un medico.
 - Non mischiare celle di produzione, capacità, dimensioni o tipi differenti in un singolo prodotto.
 - Utilizzare il/i tipo/i di batteria consigliato/i nel presente documento.
 - Mantenere le celle e le batterie pulite e asciutte.
 - Conservare la documentazione originale del prodotto per farvi riferimento in futuro.
 - Quando possibile, estrarre la batteria dal prodotto quando non viene utilizzata.
 - Non rimuovere una cella o una batteria dalla sua confezione originale fino a quando non ne è necessario l'utilizzo.
 - Non utilizzare alcuna cella o batteria che non sia progettata per essere utilizzata con il prodotto.
 - Utilizzare la cella o la batteria solo nelle applicazioni cui è destinata.
 - Se sono sporchi, strofinare i morsetti della cella o della batteria con un panno asciutto e pulito.
 - L'utilizzo della batteria da parte dei bambini deve avvenire solo se sotto la supervisione di un adulto.
 - Rispettare i segni più (+) e meno (-) presenti sulla batteria e sul prodotto per assicurarsi del corretto inserimento.
 - Smaltire le celle o le batterie in modo appropriato.
 - Rivolgersi immediatamente a un medico in caso di ingestione di un componente o una batteria.
 - L'elettrodomestico deve essere installato nel rispetto delle normative di cablaggio nazionali.
 - Scollegare sempre il prodotto dalla presa elettrica durante la pulizia o lo spostamento.
 - Non tirare il cavo di alimentazione per spostare il prodotto.
 - Scollegare il prodotto dalla presa elettrica e da altre apparecchiature se si verificano problemi.
 - Non scollegare il prodotto tirandolo per il cavo. Afferrare sempre la presa e tirare.
 - Spegnerne l'interruttore di alimentazione principale prima di scollegare il cavo di alimentazione.
 - Non utilizzare il prodotto se il cavo o la spina risultano essere danneggiati.
 - Assicurarsi che l'alimentazione elettrica nella zona corrisponda a una tensione di 220 - 240 VCA e a una frequenza di 50 Hz.
 - Collegare solo a una presa dotata di messa a terra.
 - Se necessario utilizzare un cavo di prolunga di diametro idoneo dotato di messa a terra.
 - Estendere completamente il cavo di alimentazione e assicurarsi che non venga in contatto con il prodotto.
 - Se si utilizza una prolunga, utilizzarne una che sia la più corta possibile e completamente estesa.
 - Non utilizzare timer esterni o sistemi di controllo a distanza per accendere o spegnere il prodotto.
 - Assicurarsi che il cavo non crei un pericolo di inciampo.
 - Assicurarsi che il cavo di alimentazione non si impigli e non penzoli dal bordo di un piano di lavoro.
 - Non lasciare il prodotto incustodito quando è acceso.
 - R290 è un gas refrigerante conforme alle direttive europee sull'ambiente.
 - Prestare attenzione poiché i refrigeranti possono essere inodori.
 - Posizionare il prodotto in un'area che non abbia fonti continue di innesco (ad esempio: fiamme libere, apparecchi elettrici o a gas in funzione).
 - Installare, utilizzare e conservare il prodotto esclusivamente in un ambiente con planimetria superiore a 14 m².
 - Conservare il prodotto solo in un'area ben ventilata.
 - Conservare il prodotto in modo da prevenire guasti meccanici.
 - Quando il prodotto viene installato, utilizzato o conservato in un'area non ventilata, assicurarsi che l'ambiente sia progettato in modo da prevenire l'accumulo di perdite di refrigerante, con il risultante rischio di incendio o esplosione dovuto all'innesco del refrigerante, causato da riscaldatori elettrici, stufe o altre fonti di innesco.
 - Gli unici individui che possono intervenire o aprire un circuito del refrigerante sono coloro che sono dotati di un certificato valido e corrente da parte di un'autorità di valutazione accreditata dal settore, che li autorizza a maneggiare i refrigeranti in sicurezza nel rispetto di specifiche di valutazione riconosciute dal settore.
 - La manutenzione può essere effettuata solo come raccomandato dal produttore dell'apparecchiatura. La manutenzione e le riparazioni che richiedono l'assistenza di altro personale qualificato possono essere eseguite solo sotto la supervisione della persona competente nell'utilizzo di refrigeranti infiammabili.
 - In occasione dello sbrinamento e della pulizia del prodotto, non utilizzare altri mezzi se non quelli raccomandati dall'azienda produttrice.
 - Non forare o riscaldare alcuna parte del circuito del refrigerante.
 - Il prodotto può essere riparato e sottoposto a manutenzione esclusivamente da un tecnico qualificato per ridurre il rischio di scosse elettriche.
- ## Installazione del prodotto
-  Posizionare il prodotto su una superficie piana e stabile.
 -  Spostare il prodotto solo in posizione retta.
 -  Lasciare uno spazio minimo di 0,5 m intorno all'ingresso e all'uscita dell'aria per consentire una buona circolazione d'aria.
 -  Se il prodotto è stato inclinato, lasciarlo verticale per 2 ore prima di collegarlo.
 -  Installare, utilizzare e conservare il prodotto esclusivamente in un ambiente con planimetria superiore a 14 m².
 -  Tenere il prodotto a distanza da oggetti infiammabili come il mobilio, le tende e simili.
 -  Non ostruire le aperture di ventilazione e assicurarsi che vi sia spazio a sufficienza intorno al prodotto.
1. Collegare il cavo di alimentazione  alla presa elettrica.

Montaggio dello scarico (immagine C)

A Utilizzare solo il tubo di scarico in dotazione.

A Non ostruire il tubo di scarico poiché potrebbe causare un surriscaldamento.

1. Montare il tubo di scarico **A 5**, l'ugello di scarico **A 4** e il connettore del tubo di scarico **A 16**.

2. Collegare **A 16** all'uscita dell'aria **A 12**.

3. Estendere **A 5** fino a 1500 mm.

A Non attorcigliare il tubo di scarico.

A Assicurarsi che il tubo di scarico non si pieghi.

4. Montare il kit per finestra **A 6** con i fissaggi **A 7**.

5. Installare **A 6** nell'apertura della finestra.

i Il kit per finestra può essere posizionato in orizzontale e verticale.

6. Serrare **A 7**.

7. Incastare **A 4** in **A 6** e serrare con la vite dell'ugello di scarico

A 13.

Montaggio dello scarico continuo (opzionale)

A Funziona solo in modalità deumidificazione e riscaldamento.

1. Aprire l'uscita di scarico continua **A 11**.

2. Collegare **A 11** a un contenitore per l'acqua o a un sistema di scarico (non in dotazione).

Inserimento delle batterie nel telecomando

1. Aprire il coperchio della batteria facendolo scorrere sul retro del telecomando **A 17**.

2. Inserire 2 batterie tipo AAA.

3. Riposizionare il coperchio della batteria facendolo scorrere su **A 17**.

Installazione dell'app SmartLife di Nedis

1. Scaricare l'app Nedis Smartlife per Android o iOS sul telefono tramite Google Play o l'Apple App Store.

2. Aprire l'app Nedis Smartlife sul telefono.

3. Creare un account con il proprio numero di telefono cellulare o indirizzo e-mail e toccare Continua.

4. Si riceverà un codice di verifica sul cellulare o al proprio indirizzo e-mail.

5. Immettere il codice di verifica ricevuto.

6. Creare una password e toccare Fatto.

7. Toccare Aggiungi Casa per creare una casa SmartLife.

8. Impostare la propria posizione, scegliere gli ambienti a cui collegarsi e toccare Fatto.

Come aggiungere un prodotto all'app Nedis SmartLife

1. Accendere il prodotto.

2. Premere + nell'app Nedis SmartLife.

3. Selezionare il tipo di dispositivo che si desidera aggiungere dall'elenco.

4. Confermare che la spia LED Wi-Fi **B 11** lampeggia rapidamente oppure tenere premuto il pulsante Fan **B 8** per 5 secondi per ripristinare il prodotto.

5. Seguire le istruzioni nell'app Nedis SmartLife.

i Una volta trovato e aggiunto, accertarsi di collegarsi al prodotto.

6. Dare un nuovo nome al prodotto una volta che è stato trovato e aggiunto.

7. Verificare di poter controllare il prodotto con il proprio smartphone.

Per collegare il proprio account SmartLife ad Amazon Alexa e/o Google Home, utilizzare l'azione o abilità "Smart Life". Per ulteriori dettagli controllare le istruzioni di Amazon o Google.

Utilizzo del pannello di controllo e del telecomando (figura B)

Pulsante	Funzione
Pulsante del timer B 1	Premere per impostare il timer. Utilizzare B 5 e B 7 per impostare la durata di raffreddamento.
Pulsante Mirage B 2	Premere per accendere il display nascosto sulla parte frontale. Premere di nuovo per spegnere il display.
Pulsante di selezione della modalità B 3	Premere ripetutamente il pulsante per selezionare la modalità: modalità raffreddamento / modalità deumidificazione / modalità ventola.
Pulsante modalità Sleep B 4	Attiva la modalità Sleep. Funziona solo in modalità di raffreddamento. Dopo un'ora la temperatura impostata aumenta di 1 °C e di nuovo dopo 2 ore.
Pulsante Aumenta temperatura B 5	Aumenta i valori.
Pulsante Abbassa temperatura B 7	Diminuisce i valori.
Pulsante di velocità della ventola B 8	Premere ripetutamente per selezionare la velocità della ventola. (Non disponibile in modalità sleep e deumidificazione).
Pulsante Swing B 9	Attiva o disattiva l'oscillazione. Cambia l'orientamento dei deflettori.
Pulsante di accensione B 10	Accende o spegne il prodotto.
Pulsante Temperature B 12	Alterna fra Celsius e Fahrenheit.

Funzione antigelo

- Il prodotto entra automaticamente in modalità antigelo se la temperatura del tubo di scarico è troppo bassa (funziona solo in modalità di raffreddamento).
- Il prodotto torna automaticamente alle condizioni di normale funzionamento se la temperatura del tubo di scarico sale fino a un certo livello.

Funzione di protezione del compressore

- Per aumentare la durata del compressore è presente una funzione di protezione che ritarda l'avvio di 3 minuti dopo che il compressore si è spento.

Funzione anti-trabocco

- Se l'acqua supera il livello di guardia, il prodotto emette un avviso sonoro e l'indicatore "acqua pieno" inizia a lampeggiare. (Vedi paragrafi seguenti su come svuotare il serbatoio dell'acqua del prodotto)

Scarico manuale

1. L'indicatore "acqua pieno" lampeggia e il prodotto emette un suono di allarme per indicare che il serbatoio dell'acqua è pieno.
2. Spegner il prodotto utilizzando **B 10**
3. Scollegare **A 15**.
4. Disporre un contenitore per l'acqua sotto a **A 14**.
5. Rimuovere il tappo dell'acqua da **A 14**
6. Inclinare il prodotto leggermente all'indietro per assicurare che tutta l'acqua fuoriesca dal serbatoio.
7. Riposizionare il tappo dell'acqua in **A 14**

Dichiarazione di conformità

In quanto produttore, NEDIS, attesta che il prodotto WIFACMB1WT14 del marchio Nedis, prodotto in Cina, è stato sottoposto e ha superato tutti i test in conformità con tutte le norme e i regolamenti CE.

La dichiarazione di conformità completa, unitamente alla scheda informativa sulla sicurezza, laddove disponibile, può essere reperita e scaricata all'indirizzo <http://webshop.nedis.com>
Per ulteriori informazioni in materia di conformità, contattare il servizio di assistenza clienti per richiedere supporto:

Tramite sito Web: <http://www.nedis.com>
Tramite e-mail: service@nedis.com
NEDIS B.V., De Tweeling 28,
5215 MC 's-Hertogenbosch, Paesi Bassi

ES Guía de inicio rápido

Aire acondicionado inteligente

WIFACMB1WT14



Para más información, consulte el manual ampliado en línea: ned.is/wifacmb1wt14

Uso previsto por el fabricante

Nedis WIFACMB1WT14 es un acondicionador de aire local para refrigerar y deshumidificar habitaciones.

El producto está diseñado exclusivamente como acondicionador de aire local para uso doméstico en interiores.

El producto no está diseñado para un uso profesional.

Este producto lo pueden utilizar niños a partir de 8 años y adultos con capacidades físicas, sensoriales o mentales reducidas o que no tengan experiencia o conocimientos, siempre y cuando se les haya explicado cómo usar el producto de forma segura y los riesgos que implica o se les supervise. Los niños no deben jugar con el producto. Los niños no deben realizar las tareas de limpieza ni mantenimiento sin supervisión.

El producto está diseñado para su uso en entornos domésticos para tareas domésticas típicas y también puede ser utilizado por usuarios no expertos para tareas domésticas típicas, tales como en tiendas, oficinas, otros entornos de trabajo similares, granjas, por parte de clientes en hoteles, moteles y otros entornos de tipo residencial y/o en entornos de tipo alojamiento y desayuno.

Cualquier modificación del producto puede tener consecuencias para la seguridad, la garantía y el funcionamiento adecuado.

Especificaciones

Producto	Aire acondicionado inteligente
Número de artículo	WIFACMB1WT14
Dimensiones (L x An x Al)	480 x 760 x 390 mm
Peso	33,5 kg
Tensión de entrada	220-240 V ~ 50 Hz
Alimentación necesaria	1610 W
Clase energética	A
Índice de eficiencia energética (EER)	2,6
Rango de temperatura ajustable	16 - 31 °C
Nivel de ruido	≤65 dB(A)
Capacidad de refrigeración	14 000 BTU

Capacidad del tamaño de la habitación	28-42 m ²
Circulación del aire	500 m ³ /h
Deshumidificación	40 l/day
Refrigerante	R290/280 g
Enchufe de corriente	Schuko CEE 7/7
Tipo de batería	2x AAA (no incluidas)
Presión de servicio excesiva autorizada	Succión 0,6 MPa Descarga 1,8 MPa
Presión máx. autorizada	3,0 MPa
Cobertura en interiores	120 m ³ *
Modos de funcionamiento	Refrigerar/Deshumidificar/ Ventilador
Niveles de velocidad del ventilador	Alto/Intermedio/Bajo
Potencia máx. de radiotransmisión	802.11b 17,5 dBm 802.11g 14,5 dBm 802.11n 13,5 dBm
Ganancia de la antena	2,5 dBi
Banda de frecuencia utilizada	2412 - 2472 MHz
Canales	1-13
Método de modulación	DSSS, OFDM, 64QAM

* El rendimiento de un sistema aire acondicionado está sujeto a muchos factores, como la superficie del suelo, la altura del techo, el nivel de aislamiento y el número de ventanas. Los datos aquí expuestos se refieren a un espacio con niveles de calor reducidos.

Partes principales (imagen A)

- 1 Rejillas de oscilación
- 2 Visualización
- 3 Asa
- 4 Boquilla de escape
- 5 Manguera de escape
- 6 Kit de ventana
- 7 Sujeciones del kit de ventana
- 8 Panel de control
- 9 Bastidor del filtro EVA
- 10 Pantalla del filtro EVA
- 11 Salida de drenaje continua
- 12 Salida de aire
- 13 Bastidor del filtro CON
- 14 Salida de drenaje manual
- 15 Cable de alimentación
- 16 Conector de la manguera de escape
- 17 Mando a distancia
- 18 Tornillo de la boquilla de escape

Panel de control y mando a distancia (imagen B)

- 1 Botón del temporizador
- 2 Botón Mirage
- 3 Botón selector de modo
- 4 Botón de modo dormir
- 5 Botón para subir la temperatura
- 6 Visualización
- 7 Botón para bajar la temperatura
- 8 Botón de velocidad del ventilador
- 9 Botón de oscilación
- 10 Botón de encendido
- 11 Indicador LED de Wi-Fi
- 12 Botón Temperature

Instrucciones de seguridad

ADVERTENCIA



Contiene uno o más componentes (extremadamente/altamente) inflamables.



Contiene uno o más componentes (extremadamente/altamente) inflamables.

- Asegúrese de que ha leído y entendido completamente las instrucciones en este documento antes de instalar o utilizar el producto. Guarde el embalaje y este documento para futuras consultas.
- Utilice el producto únicamente tal como se describe en este documento.
- Se requiere una atenta supervisión cuando el aparato lo utilice un niño o se use cerca de niños, personas enfermas y animales. No permita que los niños jueguen ni toquen el producto.
- Mantenga el producto fuera del alcance de los niños.
- No utilice un producto dañado o defectuoso, pero devuélvalo para su reparación o sustitución.
- No exponga el producto al agua, a la lluvia o a humedad elevada.
- Si el producto se sumerge en agua, no toque el producto ni el agua.
- Apague la red eléctrica principal y extraiga con cuidado el enchufe de la toma de corriente.
- Después de que el producto se haya sumergido o cubierto en agua o en otros líquidos, no lo utilice de nuevo.
- Mantenga el producto alejado de fuentes de calor. No coloque el producto sobre superficies calientes o cerca de llamas abiertas.
- No introduzca objetos en el producto.
- No deje caer el producto y evite que sufra golpes.
- No obstruya ni cubra la rejilla de entrada o salida de aire del producto.
- No desmonte, abra o despedace baterías.
- No exponga las pilas o baterías al calor o al fuego. Evite el almacenamiento bajo luz solar directa.
- No guarde las pilas o baterías de cualquier modo en una caja o bandeja donde se pudieran cortocircuitar entre sí o cortocircuitarse por medio de otros objetos metálicos.
- No someta las pilas o baterías a golpes mecánicos.
- En el supuesto de una fuga de la pila, no permita que el líquido entre en contacto con la piel o los ojos. Si se ha producido el contacto, lave la zona afectada con agua abundante y consulte a un médico.
- No mezcle pilas de diferente fabricación, capacidad, tamaño o tipo dentro de un producto.
- Utilice solamente el/los tipo(s) de pilas recomendados en este documento.
- Mantenga la pila y baterías limpias y secas.
- Conserve la documentación original del producto para futuras referencias.
- Siempre que sea posible, quite la batería del producto cuando no se utilice.
- No retire una pila o batería del embalaje original hasta que sea requerida para su uso.
- No utilice ninguna pila o batería que no esté diseñada para el uso con el producto.
- Utilice solamente la pila o batería en la aplicación para la que se haya diseñado.
- Limpie los terminales de la pila o la batería con un paño seco y limpio si se ensucian.
- El uso de la batería por los niños debe hacerse bajo supervisión.
- Tenga en cuenta las marcas de positivo (+) y negativo (-) en las pilas y en el producto y asegúrese de colocarla correctamente.
- Deseche la pila o la batería correctamente.
- Busque ayuda médica inmediatamente si alguien se ha tragado una pila o una batería.
- El aparato se instalará de acuerdo con las normativas de cableado nacionales.
- Desconecte siempre el producto de la toma de corriente cuando vaya a limpiarlo o a moverlo.
- No tire del cable de corriente para mover el producto.
- Desenchufe el producto de la toma de corriente y de otros equipos si surgen problemas.
- No desenchufe el producto tirando del cable. Sujete siempre el enchufe y tire de él.
- Desenchufe el enchufe de corriente principal antes de quitar el cable.
- No utilice el producto si el cable o el enchufe están dañados.
- Asegúrese de que el suministro eléctrico de su zona es apto para una tensión de 220 - 240 V CA y una frecuencia de 50 Hz.
- Enchúfelo únicamente a una toma de corriente conectada a tierra.
- Si es necesario, utilice un cable de extensión conectado a tierra de un diámetro adecuado.
- Extienda el cable por completo y asegúrese de que el cable de corriente no esté en contacto con el producto.
- Si utiliza un cable alargador, procure que sea lo más corto posible y que esté totalmente estirado.
- No utilice temporizadores externos o sistemas de control remoto para encender o apagar el producto.
- Asegúrese de que las personas no tropiecen con el cable.
- Asegúrese de que el cable de corriente no pueda enredarse y que no quede colgando por el borde de una encimera.
- No deje el producto desatendido cuando esté desenchufado.
- R290 es un gas refrigerante que cumple con las directivas europeas sobre el medio ambiente.
- Sea consciente de que los refrigerantes pueden ser inodoros.
- Coloque el producto en una zona sin ninguna fuente continua de ignición (por ejemplo: llamas abiertas, aparatos de gas o eléctricos en funcionamiento).
- Instale, accione y guarde el producto únicamente en una sala con una superficie de suelo superior a 14 m².
- Guarde el producto solamente en una zona bien ventilada.
- Guarde el producto de manera que se prevenga un fallo mecánico.
- Cuando el producto se instala, acciona o almacena en una zona no ventilada, asegúrese de que la habitación esté diseñada para prevenir la acumulación de fugas de refrigerante que provoquen un riesgo de incendio o explosión debido a la ignición del refrigerante causada por calentadores eléctricos, estufas u otras fuentes de ignición.
- Únicamente las personas con un certificado válido actual de una autoridad de evaluación acreditada por la industria, que autoriza su competencia para manipular refrigerantes de manera segura, de acuerdo con una especificación de evaluación reconocida por la industria, pueden trabajar o cortar un circuito de refrigerante.
- El mantenimiento únicamente podrá realizarse según lo recomendado por el fabricante del equipo. El mantenimiento y la reparación que requieran la asistencia de otro personal capacitado solamente podrán ser llevados a cabo bajo la supervisión de la persona competente en el uso de refrigerantes inflamables.
- Al descongelar y limpiar el producto, no emplee ningún medio distinto a los recomendados por la empresa fabricante.
- No perforo ni caliente ninguna parte del circuito refrigerante.
- Este producto solo puede recibir servicio de un técnico cualificado para su mantenimiento para así reducir el riesgo de descargas eléctricas.

Cómo instalar el producto

- A** Coloque el producto en una superficie estable y plana.
 - A** Mueva el producto únicamente en una posición vertical.
 - A** Deje como mínimo 0,5 m de espacio alrededor de la entrada y la salida de aire para permitir una buena circulación del aire.
 - A** Si el producto se ha inclinado, déjelo en posición vertical durante 2 horas antes de enchufarlo.
 - A** Instale, accione y guarde el producto únicamente en una sala con una superficie de suelo superior a 14 m².
 - A** Mantenga el producto a cierta distancia de objetos inflamables, como muebles, cortinas o similar.
 - A** No bloquee las aberturas de ventilación y asegúrese de que haya suficiente espacio alrededor del producto.
1. Enchufe el cable de alimentación **A15** en la toma de corriente.

Cómo ensamblar el escape (imagen C)

- A** Utilice solamente la manguera de escape proporcionada.
 - A** No bloquee la manguera de escape; eso podría causar un sobrecalentamiento.
1. Ensamble la manguera de escape **A5**, la boquilla de escape **A4** y el conector de la manguera de escape **A16**.
 2. Conecte **A16** a la salida de aire **A12**.
 3. Extienda **A5** hasta 1500 mm.
 - A** No tuerza la manguera de escape.
 - A** Asegúrese de que la manguera de escape no se enrosca.
 4. Ensamble el kit de ventana **A6** con las sujeciones **A7**.
 5. Instale **A6** en la abertura de la ventana.
- i** El kit de ventana puede colocarse en dirección horizontal y vertical.
6. Apriete **A7**.
 7. Encaje **A4** en **A6** y sujete con el tornillo de la boquilla de escape **A18**.

Cómo ensamblar el drenaje continuo (opcional)

- A** Solo funciona en el modo de deshumidificación y de calefacción.
1. Abra la salida de drenaje continua **A11**.
 2. Conecte **A11** a un contenedor de agua o sistema de drenaje (no incluido).

Colocación de las pilas en el control remoto

1. Deslice la tapa del compartimento de las pilas en la parte trasera del mando a distancia **A17**.
2. Inserte 2 pilas tipo AAA.
3. Vuelva a colocar la tapa del compartimento de las pilas **A17**.

Cómo instalar la app Nedis SmartLife

1. Descargue la aplicación Nedis Smartlife para Android o iOS en su teléfono a través de Google Play o Apple App Store.
2. Abra la aplicación Nedis Smartlife en su teléfono.
3. Cree una cuenta con su número de teléfono móvil o su dirección de correo electrónico y toque Continuar.
4. Recibirá un código de verificación en su teléfono móvil o a su dirección de correo electrónico.
5. Introduzca el código de verificación recibido.
6. Cree una contraseña y toque Hecho.
7. Toque Añadir hogar para crear un hogar SmartLife.
8. Establezca su ubicación, escoja las habitaciones que quiera conectar y toque Hecho.

Vincular el producto a la aplicación Nedis SmartLife

1. Encienda el producto.
2. Toque "+" en la aplicación Nedis SmartLife.
3. Seleccione de la lista el tipo de dispositivo que quiera añadir.
4. Confirme que el indicador LED Wi-Fi **B11** parpadea rápidamente o mantenga pulsado el botón de velocidad del ventilador **B8** durante 5 segundos para reiniciar el producto.

5. Siga las instrucciones en la aplicación Nedis SmartLife.

- i** Asegúrese de conectar el producto después de encontrarlo y añadirlo a los dispositivos de su móvil.
6. Cambie el nombre del producto una vez que haya sido encontrado y agregado.
 7. Tras confirmar, ya podrá controlar el producto con su teléfono inteligente.

Para conectar su cuenta SmartLife a Alexa de Amazon y/o a Google Home, ajústela con la acción o funcionalidad "SmartLife". Para más detalles, consulte las instrucciones en Amazon o Google.

Cómo utilizar el panel de control y el mando a distancia (imagen B)

Botón	Función
Botón del temporizador B1	Pulse para ajustar el temporizador. Utilice B5 y B7 para ajustar la duración de la refrigeración.
Botón Mirage B2	Púselo para encender la pantalla oculta situada en el frente. Vuelva a pulsar para apagar la pantalla.
Botón selector de modo B3	Pulse el botón repetidamente para seleccionar el modo: Modo de refrigeración/modo de deshumidificación/modo de ventilador.
Botón de modo dormir B4	Activar el modo dormir. Solo funciona en modo de refrigeración. Al cabo de una hora, la temperatura ajustada se incrementa 1 °C y otra vez después de 2 horas.
Botón para subir la temperatura B5	Aumentar los valores.
Botón para bajar la temperatura B7	Disminuir los valores.
Botón de velocidad del ventilador B8	Púselo repetidamente para seleccionar la velocidad del ventilador. (No disponible en el modo de suspensión y de deshumidificación).
Botón de oscilación B9	Encienda o apague la oscilación. Cambie la orientación de las rejillas.
Botón Power B10	Encender o apagar el producto.
Botón Temperature B12	Cambiar entre grados centígrados y grados Fahrenheit.

Función de protección antiescarcha

- El producto entra automáticamente en el estado de protección antiescarcha si la temperatura de la tubería de escape es demasiado baja. (Solo funciona en el modo de refrigeración).
- El producto regresa automáticamente al funcionamiento normal si la temperatura de la tubería de escape sube hasta una temperatura determinada.

Función de protección del compresor

- Para incrementar la vida útil del compresor, este tiene una función de protección de arranque con retardo de 3 minutos después de apagar el compresor.

Función de protección antidesbordamiento

- Si el agua sobrepasa el nivel de advertencia, el producto emitirá un pitido y el indicador de agua llena comenzará a parpadear. (Véanse los apartados siguientes sobre cómo vaciar el depósito de agua del producto).

Drenaje manual

1. El indicador de agua llena parpadea y el producto emite un sonido de alarma para indicar que el depósito de agua está lleno.
2. Apague el producto utilizando **B10**.
3. Desenchufe **A15**.
4. Coloque un contenedor de agua debajo de **A14**.
5. Retire el tapón del agua de **A14**.
6. Incline ligeramente el producto hacia atrás para asegurarse de que toda el agua sale del depósito.
7. Vuelva a colocar el tapón en **A14**.

Declaración de conformidad

Nosotros, NEDIS, como fabricante, declaramos que el producto WiFiACMB1WT14 de la marca Nedis, producido en China, se ha sometido a pruebas en conformidad con todas las normativas / leyes CE, y ha superado todos los ensayos.

La declaración de conformidad completa y la hoja de datos de seguridad, si procede se pueden consultar y descargar en <http://webshop.nedis.com>

Para acceder a otra información sobre compatibilidades, póngase en contacto con el servicio de atención al cliente:

en el sitio web: <http://www.nedis.com>
en el correo electrónico: service@nedis.com
NEDIS B.V., De Tweeling 28,
5215 MC 's-Hertogenbosch, PAÍSES BAJOS

PT

Guia de iniciação rápida

Ar condicionado inteligente WiFiACMB1WT14



Para mais informações, consulte a versão alargada do manual on-line: nedis.wifiacmb1wt14

Utilização prevista

O WiFiACMB1WT14 da Nedis é um ar condicionado local utilizado para arrefecer e desumidificar divisões.

Este produto destina-se exclusivamente a servir de aparelho de ar condicionado local para uso doméstico e interior.

O produto não se destina a utilização profissional.

Este produto pode ser utilizado por crianças com idade igual ou superior a 8 anos e por pessoas com capacidades físicas, sensoriais ou mentais reduzidas ou com falta de experiência e conhecimento, desde que tenham recebido supervisão ou instruções relativas à utilização segura do produto e compreendam os perigos envolvidos. As crianças não devem brincar com o produto. A limpeza e a manutenção destinadas ao utilizador não devem ser efetuadas por crianças sem supervisão.

Este produto destina-se a ser utilizado em ambientes domésticos para tarefas domésticas típicas e também pode ser manipulado por utilizadores não experientes para os mesmos fins, por exemplo em lojas, escritórios, outros ambientes de trabalho semelhantes, casas rurais, clientes em hotéis, motéis e outros ambientes de tipo residencial e/ou alojamento local.

Qualquer alteração do produto pode ter consequências em termos de segurança, garantia e funcionamento adequado.

Especificações

Produto	Ar condicionado inteligente
Número de artigo	WiFiACMB1WT14
Dimensões (c x l x a)	480 x 760 x 390 mm
Peso	33,5 kg
Tensão de entrada	220 – 240 V ~ 50 Hz

Potência necessária	1610 W
Classe energética	A
Índice de eficiência energética (IEE)	2,6
Intervalo de temperatura ajustável	16 - 31 °C
Nível de ruído	≤ 65 dB(A)
Capacidade de arrefecimento	14000 BTU
Capacidade da sala	28-42 m ²
Circulação de ar	500 m ³ /h
Desumidificação	40 l/day
Refrigerante	R290 / 280 g
Ficha de alimentação	Schuko CEE 7/7
Tipo de batería	2x AAA (não incluídas)
Pressão de funcionamento excessiva admissível	Aspiração 0,6 MPa Descarga 1,8 MPa
Pressão máx. admissível	3,0 MPa
Alcance	120 m ³ *
Modos de funcionamento	Arrefecimento / desumidificação / ventilador
Níveis de velocidade do ventilador	Alto / Médio / Baixo
Potência de transmissão de rádio máx.	802.11b 17,5 dBm 802.11g 14,5 dBm 802.11n 13,5 dBm
Ganho de antena	2,5 dBi
Banda de frequência utilizada	2412 - 2472 MHz
Canais	1-13
Método de modulação	DSSS, OFDM, 64QAM

* O desempenho de um ar condicionado está sujeito a vários fatores, tais como o espaço no chão, o pé direito, o nível de isolamento e a quantidade de janelas. Os dados apresentados baseiam-se num espaço com baixas cargas térmicas.

Peças principais (imagem A)

- | | |
|-----------------------------|--------------------------------------|
| 1 Aberturas de oscilação | 11 Saída de drenagem contínua |
| 2 Ecrã | 12 Entrada de ar |
| 3 Pega | 13 Moldura do filtro CON |
| 4 Bocal de descarga | 14 Saída de drenagem manual |
| 5 Mangueira de descarga | 15 Cabo de alimentação |
| 6 Kit de janela | 16 Conector da mangueira de descarga |
| 7 Fixações do kit de janela | 17 Controlo remoto |
| 8 Painel de controlo | 18 Parafuso do bocal de descarga |
| 9 Moldura do filtro EVA | |
| 10 Crivo do filtro EVA | |

Painel de controlo e controlo remoto (imagem B)

- | | |
|----------------------------------|-------------------------------------|
| 1 Botão temporizador | 7 Botão de descida de temperatura |
| 2 Botão Mirage | 8 Botão de velocidade do ventilador |
| 3 Botão de seleção de modo | 9 Botão de oscilação |
| 4 Botão de modo de espera | 10 Botão de ligar/desligar |
| 5 Botão de subida de temperatura | 11 LED indicador de Wi-Fi |
| 6 Ecrã | 12 Botão Temp |

Instruções de segurança

 AVISO



Contém um ou mais componentes (extremamente/ altamente) inflamáveis.



Contém um ou mais componentes (extremamente/ altamente) inflamáveis.

- Certifique-se de que leu e compreendeu as instruções deste documento na íntegra antes de instalar ou utilizar o produto. Guarde a embalagem e este documento para referência futura.
 - Utilize o produto apenas conforme descrito neste documento.
 - É necessária supervisão atenta quando o produto é utilizado por ou junto a crianças, animais ou pessoas doentes. Não deixe que as crianças brinquem ou toquem no produto.
 - Mantenha o produto fora do alcance das crianças.
 - Não utilize um produto danificado ou defeituoso, mas devolva-o para reparação ou substituição.
 - Não exponha o produto a água, chuva, humidade ou humidade elevada.
 - Se o produto for imerso em água, não toque no mesmo nem na água.
 - Desligue o quadro elétrico e retire cuidadosamente a ficha da tomada elétrica.
 - Não volte a utilizar o produto depois de ter sido imerso ou coberto de água ou outros líquidos.
 - Mantenha o produto afastado de fontes de calor. Não coloque o produto sobre superfícies quentes ou perto de chamas expostas.
 - Não insira quaisquer objetos no produto.
 - Não deixe cair o produto e evite impactos.
 - Não obstrua nem tape a entrada de ar ou saída de ar do produto.
 - Não desmonte, abra ou destrua as baterias.
 - Não exponha as pilhas ou baterias ao calor ou a chamas. Evite armazenar sob luz solar direta.
 - Não conserve pilhas ou baterias ao acaso numa caixa ou gaveta onde possam entrar em curto-circuito entre si ou ser colocadas em curto-circuito por outros objetos metálicos.
 - Não sujeite as pilhas ou baterias a choques mecânicos.
 - Em caso de fuga de uma pilha, não permita que o líquido entre em contacto com a pele ou os olhos. Em caso de contacto, lave a área afetada com água em abundância e procure aconselhamento médico.
 - Não misture pilhas de fabrico, capacidade, tamanho ou tipo diferentes dentro de um mesmo produto.
 - Utilize apenas o(s) tipo(s) de pilha(s) recomendado(s) neste documento.
 - Mantenha as pilhas e baterias limpas e secas.
 - Conserve a documentação original do produto para referência futura.
 - Quando possível, remova a bateria do produto sempre que não estiver a ser utilizada.
 - Não remova uma pilha ou bateria da embalagem original até que seja necessário utilizá-la.
 - Não utilize qualquer pilha que não tenha sido concebida para ser utilizada com o produto.
 - Utilize apenas a pilha ou bateria para a aplicação para a qual foi concebida.
 - Limpe os terminais da pilha ou da bateria com um pano limpo e seco se apresentarem sinais de sujidade.
 - A utilização da bateria por crianças deve ser supervisionada.
 - Respeite as marcas de mais (+) e menos (-) na pilha e no produto para garantir que é devidamente colocada.
 - Elimine corretamente a célula ou a bateria.
- Procure imediatamente aconselhamento médico caso uma pilha ou bateria tenha sido engolida.
 - O aparelho deve ser instalado de acordo com o sistema de cablagem nacional.
 - Desligue sempre o produto da tomada elétrica ao limpar ou deslocá-lo.
 - Não puxe o cabo de alimentação para deslocar o produto.
 - Desligue o produto da tomada elétrica e de outros equipamentos em caso de problema.
 - Não desligue o produto da tomada puxando o cabo. Segure sempre pela ficha e puxe.
 - Desligue o interruptor de alimentação antes de retirar o cabo.
 - Não utilize o produto quando o cabo ou a tomada estiverem danificados.
 - Certifique-se de que o abastecimento elétrico na sua área corresponde a uma voltagem de 220 - 240 V CA e uma frequência de 50 Hz.
 - Ligue apenas a uma tomada com ligação à terra.
 - Se necessário, utilize um cabo de extensão com ligação à terra com um diâmetro adequado.
 - Estenda totalmente o cabo de alimentação e certifique-se de que o cabo de alimentação não entra em contacto com o produto.
 - Quando utilizar uma extensão, escolha uma que seja o mais curta possível e estenda-a totalmente.
 - Não utilize temporizadores externos ou sistemas de controlo remoto para ligar ou desligar o produto.
 - Certifique-se de que as pessoas não tropeçam no cabo.
 - Certifique-se de que não é possível o cabo de alimentação ficar emaranhado ou pendurado na extremidade de uma bancada de trabalho.
 - Não deixe o produto sem vigilância quando ligado.
 - O R290 é um gás refrigerante que está em conformidade com as diretivas europeias relativas ao ambiente.
 - Tenha em atenção que os refrigerantes podem ser inodoros.
 - Coloque o produto numa zona sem fontes contínuas de ignição (por exemplo: chamas expostas, gás ou aparelhos elétricos em funcionamento).
 - Instale, opere e armazene o produto apenas numa sala com área superior a 14 m².
 - Armazene o produto apenas numa zona bem ventilada.
 - Armazene o produto de forma a evitar falhas mecânicas.
 - Quando o produto é instalado, operado ou armazenado numa zona não ventilada, certifique-se de que a mesma foi concebida para evitar a acumulação de fugas de refrigerante que resultem num risco de incêndio ou explosão devido à ignição do refrigerante causada por aquecedores elétricos, fogões ou outras fontes de ignição.
 - Apenas as pessoas que possuam um certificado válido de uma autoridade de avaliação credenciada pela indústria, que reconheça a sua competência para trabalhar de forma segura com refrigerantes, de acordo com uma especificação de avaliação reconhecida pela indústria, podem trabalhar em ou entrar num circuito de refrigeração.
 - A manutenção só pode ser realizada conforme recomendado pelo fabricante do equipamento. A manutenção e a reparação que exijam a assistência de outro pessoal qualificado só podem ser realizadas sob a supervisão de uma pessoa competente para trabalhar com refrigerantes inflamáveis.
 - Ao descongelar e limpar o produto, não utilize outros meios além dos recomendados pela empresa fabricante.
 - Não perfure nem aqueça qualquer parte do circuito de refrigeração.
 - Este produto pode ser reparado apenas por um técnico qualificado para manutenção a fim de reduzir o risco de choque elétrico.

Instalação do produto

- A** Coloque o produto sobre uma superfície estável e plana.
 - A** Deslocar o produto apenas na posição vertical.
 - A** Deixe um espaço mínimo de 0,5 m em torno da entrada e saída de ar para permitir uma boa circulação do ar.
 - A** Se o produto tiver sido inclinado, deixe-o na vertical durante 2 horas antes de o ligar à corrente.
 - A** Instale, opere e armazene o produto apenas numa sala com área superior a 14 m².
 - A** Mantenha o produto afastado de objetos inflamáveis, como móveis, cortinas e outros semelhantes.
 - A** Não bloqueie as aberturas de ventilação e certifique-se de que existe espaço suficiente à volta do produto.
1. Ligue o cabo de alimentação **A15** à tomada elétrica.

Montagem do tubo de descarga (imagem C)

- A** Utilize apenas o tubo de descarga fornecido.
 - A** Não bloqueie a mangueira de descarga, uma vez que pode causar sobreaquecimento.
1. Monte a mangueira de descarga **A5**, o bocal de descarga **A4** e o conector da mangueira de descarga **A16**.
 2. Ligue **A16** à saída de ar **A12**.
 3. Estenda **A5** até 1500 mm.
 - A** Não torça o tubo de descarga.
 - A** Certifique-se de que o tubo flexível de descarga não dobra.
 4. Monte o kit de janela **A6** com as fixações **A7**.
 5. Instale **A6** na abertura da janela.
- 1 O kit de janela pode ser colocado nas direções horizontal e vertical.
 6. Aperte **A7**.
 7. Encaixe **A4** em **A6** e aperte com o parafuso do bocal de descarga **A13**.

Montagem da drenagem contínua (opcional)

- A** Funciona apenas no modo de desumidificação e aquecimento.
1. Abra a saída de drenagem contínua **A11**.
 2. Ligue **A11** a um contentor de água ou sistema de drenagem (não incluído).

Colocar as baterias no controlo remoto

1. Retire a tampa das pilhas na parte posterior do controlo remoto **A17** fazendo-a deslizar.
2. Insira 2 pilhas de tipo AAA.
3. Volte a colocar a tampa das pilhas no lugar **A17** fazendo-a deslizar.

Instalação da aplicação SmartLife da Nedis

1. Faça o download da aplicação Nedis SmartLife para Android ou iOS no seu telefone através do Google Play ou da Apple Store.
2. Abra a aplicação Nedis SmartLife no seu telefone.
3. Crie uma conta com o seu número de telemóvel ou o seu endereço de e-mail e prima Continuar.
4. Irá receber um código de verificação no seu telemóvel ou endereço de e-mail.
5. Introduza o código de verificação recebido.
6. Crie uma palavra-passe e prima Concluído.
7. Toque em Adicionar Casa para criar uma Casa SmartLife.
8. Defina a sua localização, escolha as divisões com que pretende estabelecer ligação e prima Concluído.

Adicionar um produto à aplicação Nedis SmartLife

1. Ligue o produto.
2. Toque em + na aplicação Nedis SmartLife.
3. Selecione o tipo de dispositivo que pretende adicionar na lista.

4. Certifique-se de que o LED indicador de Wi-Fi **B11** está a piscar rapidamente ou mantenha o botão de velocidade do ventilador **B3** durante 5 segundos para reiniciar o produto.
5. Siga as instruções na aplicação SmartLife da Nedis.
 - 1 Certifique-se de que liga o produto depois de o encontrar e adicionar.
6. Altere o nome do produto depois de ter sido encontrado e adicionado.
7. Depois de confirmar, consegue controlar o produto através do seu smartphone.

Para ligar a sua conta SmartLife à Amazon Alexa e/ou Google Home, configure-a usando a ação ou aptidão «Smart Life». Para mais detalhes, verifique a instrução na Amazon ou Google.

Utilizar o painel de controlo e o controlo remoto (imagem B)

Botão	Função
Botão temporizador B1	Prima para definir o temporizador. Utilize B5 e B7 para definir a duração do arrefecimento.
Botão Mirage B2	Prima para ligar o visor oculto na parte da frente. Prima novamente para desligar o visor.
Botão de seleção de modo B3	Prima o botão repetidamente para selecionar o modo: Modo de arrefecimento / Modo de desumidificação / modo de ventilador.
Botão de modo de espera B4	Ativar o modo de suspensão. Funciona apenas no modo de arrefecimento. Após uma hora, a temperatura definida diminui 1 °C e volta a diminuir após 2 horas.
Botão de subida de temperatura B5	Aumentar valores.
Botão de descida de temperatura B7	Diminuir valores.
Botão de velocidade do ventilador B8	Prima repetidamente para selecionar a velocidade do ventilador. (Indisponível no modo de hibernação e desumidificação).
Botão de oscilação B9	Ligue ou desligue a oscilação. Mude a orientação das persianas.
Botão de alimentação B10	Ligar ou desligar o produto.
Botão Temp B12	Alternar entre Celsius e Fahrenheit.

Função de proteção anti congelamento

- O produto entra automaticamente em estado de proteção anti congelamento se a temperatura do tubo de escape estiver demasiado baixa (funciona apenas em modo de arrefecimento).
- O produto passa automaticamente para o funcionamento normal se a temperatura do tubo de escape aumentar para uma determinada temperatura.

Função de proteção do compressor

- Para aumentar a vida útil do compressor, este possui uma função de proteção de arranque com 3 minutos de atraso depois de se desligar o aparelho.

Função de proteção contra transbordamento

- Se a água ultrapassar o nível de aviso, o produto emite um sinal sonoro e o indicador de «água cheia» começa a piscar. (Consulte os parágrafos seguintes para saber como esvaziar o depósito de água do produto).

Drenagem manual

1. O indicador de «água cheia» pisca e o produto emite um sinal sonoro para indicar que o depósito de água está cheio.
2. Desligue o produto utilizando **B10**.
3. Desligue **A15**.
4. Coloque o contentor de água abaixo de **A14**.
5. Retire o tampão de água de **A14**.
6. Incline ligeiramente o produto para trás para garantir que toda a água sai do depósito.
7. Volte a colocar o tampão de água em **A14**.

Declaração de conformidade

Nós, a NEDIS, na condição de fabricante, declaramos que o produto WIFACMB1WT14 da marca Nedis, produzido na China, foi testado de acordo com todos os padrões/normas relevantes da CE e que passou todos os testes.

A Declaração de conformidade completa (+ ficha de dados de segurança, se aplicável) pode ser encontrada e transferida em <http://webshop.nedis.com>

Para outras informações relacionadas com conformidade, contacte o apoio ao cliente:

no website: <http://www.nedis.com>
por e-mail: service@nedis.com
NEDIS B.V., De Tweeling 28,
5215 MC 's-Hertogenbosch, HOLANDA

SV Snabbstartsguide

Smart luftkonditionering

WIFACMB1WT14



För ytterligare information, se den utökade manualen online: ned.is/wifacmb1wt14

Avsedd användning

Nedis WIFACMB1WT14 är en stationär luftkonditionering för kylning och avfuktning av rum.

Produkten är uteslutande avsedd som en stationär luftkonditionering för användning inomhus i bostäder.

Produkten är inte avsedd för yrkesmässig användning. Denna apparat kan användas av barn över åtta år och av personer med fysisk, sensorisk eller kognitiv funktionsnedsättning, eller avsaknad av erfarenhet och kunskap, om användningen sker under uppsikt eller om dessa personer erhållit instruktioner om säker användning av apparaten och är medvetna om riskerna. Barn får inte leka med produkten. Rengöring och användarunderhåll får inte utföras av barn om de inte står under uppsikt.

Denna produkt är avsedd för användning i hemmiljöer för typiska hushållsfunktioner men kan även användas av personer som inte är experter i typiska hushållsfunktioner såsom: butiker, kontor eller liknande arbetsmiljöer, jordbruksbyggnader, av gäster på hotell, motell och andra miljöer av boendetyper och/eller miljöer av typen bed and breakfast.

Modifiering av produkten kan medföra konsekvenser för säkerhet, garanti och korrekt funktion.

Specifikationer

Produkt	Smart luftkonditionering
Artikelnummer	WIFACMB1WT14
Dimensioner (l x b x h)	480 x 760 x 390 mm
Vikt	33,5 kg
Inspänning	220–240 V ~ 50 Hz

Erforderlig effekt	1 610 W
Energiklass	A
Energieffektivitetsindex (EER)	2,6
Justerbart temperaturområde	16 - 31 °C
Ljudnivå	≤ 65 dB(A)
Kylkapacitet	14 000 BTU
Upp till rumsstorlek	28-42 m ²
Luftcirkulation	500 m ³ /h
Avfuktning	40 l/day
Kylmedel	R290/280 g
Stickkontakt	Schuko CEE 7/7
Batterityp	2 x AAA (medföljer ej)
Högsta tillåtna driftryck	Insugning 0,6 MPa Uttömning 1,8 MPa
Tillåtet maxtryck	3,0 MPa
Räckvidd	120 m ³ *
Driftlägen	Kylning / Avfuktning / Fläkt
Fläkthastighetsnivåer	Hög / Medium / Låg
Radiens maximala sändeffekt	802.11b 17,5 dBm 802.11g 14,5 dBm 802.11n 13,5 dBm
Antennförstärkning	2,5 dBi
Använder frekvensband	2412–2472 MHz
Kanaler	1-13
Moduleringsmetod	DSSS, OFDM, 64QAM

*Prestandan för en luftkonditionering beror på många faktorer såsom golvyta, takhöjd, isoleringsnivå och antalet fönster. Nämnade data baseras på ett utrymme med låg värmebelastning.

Huvuddelar (bild A)

- 1 Oscillerande lameller
- 2 Display
- 3 Handtag
- 4 Utloppsmunstycke
- 5 Utloppsslang
- 6 Fönstersats
- 7 Fönstersatsens fästen
- 8 Kontrollpanel
- 9 EVA-filterram
- 10 EVA-filterkärm
- 11 Kontinuerligt dräneringsutlopp
- 12 Luftutlopp
- 13 CON-filterram
- 14 Huvuddräneringsutlopp
- 15 Strömkabel
- 16 Utloppsslängens anslutning
- 17 Fjärrkontroll
- 18 Utloppsmunstyckets skruv

Manöverpanel och fjärrkontroll (image B)

- 1 Timer-knapp
- 2 Mirage-knapp
- 3 Knapp för val av läge
- 4 Sovlägesknapp
- 5 Knappen Temperatur upp
- 6 Display
- 7 Knappen Temperatur ner
- 8 Knapp för fläkthastighet
- 9 Vippbrytare
- 10 Kraftknapp
- 11 LED-lampa för Wi-Fi
- 12 Knappen Temperature

Säkerhetsanvisningar

VARNING



Innehåller en eller flera (extremt/mycket) lättantändliga komponenter.







Innehåller en eller flera (extremt/mycket) lättantändliga komponenter.

- Säkerställ att du har läst och förstått alla instruktioner i detta dokument innan du installerar och använder produkten. Behåll förpackningen och detta dokument som framtida referens.
- Använd produkten endast enligt anvisningarna i detta dokument.
- Noga uppsikt erfordras när produkten används av eller nära barn, djur eller svaga personer. Låt inte barn leka med eller vidröra apparaten.
- Förvara produkten utom räckhåll för barn.
- Använd inte en skadad eller defekt produkt, utan returnera den för reparation eller utbyte.
- Exponera inte produkten till vatten, regn eller fukt eller hög fukthalt.
- Om produkten är nedsänkt i vatten, vidrör inte produkten eller vattnet.
- Stäng av elkretsen och dra försiktigt stickkontakten ur eluttaget.
- Använd inte produkten om den har varit nedsänkt eller täckt med vatten eller andra vätskor.
- Håll produkten på avstånd från värmekällor. Placera inte produkten på heta ytor eller nära öppna lågor.
- För inte in några föremål i produkten.
- Tappa inte produkten och skydda den mot slag.
- Blockera eller täck inte över produktens luftinlopp eller utloppsgaller.
- Demontera, öppna eller krossa inte batterier.
- Exponera inte cellerna eller batterierna för hetta eller eld. Undvik förvaring i direkt solljus.
- Förvara inte celler eller batterier på ett oorganiserat sätt i en kartong eller låda där de kan kortsluta varandra eller kortslutas av andra metallföremål.
- Utsätt inte celler eller batterier för mekaniskt slag.
- Om ett batteri läcker, låt inte vätskan komma i kontakt med huden eller ögonen. Om kontakt har inträffat, tvätta det påverkade området med rikligt med vatten och uppsök läkare.
- Blanda inte celler från olika tillverkare eller med olika kapacitet, storlek eller typ i produkten.
- Använd endast batteritypen eller -typerna rekommenderade i detta dokument.
- Håll celler och batterier rena och torra.
- Spara produktens originaldokumentation för framtida konsultation.
- Ta om möjligt ut batteriet ur produkten när den inte används.
- Ta inte ut en cell eller ett batteri ur originalemballaget innan det ska användas.
- Använd inte en cell eller ett batteri som inte är avsett för användning tillsammans med produkten.
- Använd endast cellen eller batteriet i den applikation för vilken de är avsedda.
- Torka cellens eller batteriets anslutningar med en ren trasa om de är smutsiga.
- Barn ska hållas under uppsikt när de använder batterier.
- Observera markeringarna plus (+) och minus (-) på batteriet och på produkten och försäkra dig om att det placerats korrekt
- Bortskaffa cellen eller batteriet på korrekt sätt.

- Uppsök omedelbart läkare om en cell eller ett batteri har förtärts.
- Apparaten ska installeras enligt nationella elsäkerhetsföreskrifter.
- Koppla alltid bort produkten från eluttaget före rengöring eller innan produkten flyttas
- Dra inte i nätsladden för att flytta produkten.
- Koppla ifrån produkten från eluttaget och annan utrustning i händelse av problem.
- Koppla inte ur produkten genom att dra i kabeln. Håll alltid i kontakten när du drar.
- Bryt näströmbrytaren innan stickkontakten dras ur eluttaget.
- Använd inte produkten om nätsladden eller stickkontakten är skadade.
- Säkerställ att nätspänningen i ditt område är 220 - 240 VAC med frekvensen 50 Hz.
- Anslut endast till ett jordat eluttag.
- Använd om så erfordras en jordad förlängningskabel med lämplig ledarearea.
- Dra ut nätsladden helt och säkerställ att nätsladden inte kommer i kontakt med produkten.
- Vid användning av en förlängningssladd ska den vara så kort som möjligt och helt utdragen.
- Använd inte externa timers eller fjärrkontrollsystem för att slå på eller stänga av produkten.
- Säkerställ att personer inte kan snubbla över sladden.
- Säkerställ att nätsladden inte kan snärjas eller hänga över bänkskivans kant.
- lämna inte produkten utan uppsikt när den arbetar.
- R290 är en kylmedelsgas som överensstämmer med det europeiska miljödirektivet.
- Kom ihåg att kylmedel kan vara luktlösa.
- Placera produkten i ett område utan kontinuerliga antändningskällor (till exempel öppen låga, gas- eller elapparater som används).
- Installera, använd och förvara produkten endast i ett rum med större golyvta än 14 m².
- Förvara produkten endast i ett väl ventilerat område.
- Förvara produkten så att den inte utsätts för mekanisk skada.
- Säkerställ när produkten är installerad, används eller förvaras i ett icke ventilerat utrymme, att rummet är byggt så att ansamling av läckande kylmedel inte kan resultera i risk för brand eller explosion till följd av antändning av kylmedlet från elektriska värmare, spisar eller andra antändningskällor.
- Endast personer med ett gällande certifikat från en av industrin godkänd bedömningsmyndighet som auktoriserar dessas kompetens att hantera kylmedel på ett säkert sätt i enlighet med en av industrin erkänd bedömningsspecifikation, får arbeta på eller öppna en kylkrets.
- Service får endast utföras enligt rekommendationerna från utrustningens tillverkare. Underhåll och reparationer som kräver medverkan av annan utbildad personal får endast utföras under övervakning av den i hantering av lättantändliga kylmedel kompetenta personen.
- Vid avfrostning och rengöring av produkten, använd inte andra hjälpmedel än de som rekommenderas av tillverkaren.
- Punktera eller värm inte upp någon del av kylkretsen.
- Denna produkt får, för att minska risken för elchock, endast servas av en kvalificerad underhållstekniker.

Installera produkten

-  Placera produkten på en stabil och plan yta.
-  Flytta produkten i endast upprätt läge.
-  Lämna minst 0,5 m fritt utrymme runt luftintaget och luftutloppet för att säkerställa fullgott luftflöde.
-  Om produkten har lutats, låt den stå upprätt i 2 timmar innan stickkontakten sätts i eluttaget.
-  Installera, använd och förvara produkten endast i ett rum med större golyvta än 14 m².

- A** Håll produkten på avstånd från brännbara föremål såsom möbler, gardiner och liknande.
 - A** Blockera inte ventilationsöppningar, och säkerställ tillräckligt fritt utrymme runt produkten.
1. Anslut nätsladden **A15** till ett eluttag.

Att montera utloppet (bild C)

- A** Använd endast den medföljande utloppsslangen.
 - A** Blockera inte utloppsslangen eftersom detta kan resultera i överhettning.
1. Montera utloppsslangen **A5**, utloppsmunstycket **A4** och utloppsslansens anslutning **A16**.
 2. Anslut **A15** till luftutloppet **A12**.
 3. Förläng **A5** upp till 1500 mm.
- A** Vrid inte utloppsslangen.
 - A** Säkerställ att utloppsslangen inte trasslar sig.
 - 4. Montera fönstersatsen **A6** fästelementen **A7**.
 - 5. Installera **A6** i fönsteröppningen.
 - i** Fönsterkittet kan placeras i horisontal och vertikal riktning.
 - 6. Dra fast **A7**.
 - 7. För in **A4** i **A6** och fäst med utloppsmustyckets skruv **A18**.

Att montera den kontinuerliga dräneringen (tillval)

- A** Fungerar endast i avfuktungs- och uppvärmningsläge.
1. Öppna den kontinuerliga dräneringens utlopp **A11**.
 2. Anslut **A11** till en vattenbehållare eller ett dräneringsystem (medföljer ej).

Sätta i batterierna i fjärrkontrollen

1. Skjut batterilocket på fjärrkontrollens baksida från **A17**.
2. Sätt i 2 batterier storlek AAA.
3. Skjut tillbaka batterilocket på plats på **A17**.

Installera appen Nedis SmartLife

1. Ladda ner appen Nedis SmartLife för Android eller iOS till din telefon via Google Play eller Apple App Store.
2. Öppna appen Nedis SmartLife på din telefon.
3. Skapa ett konto med ditt mobiltelefonnummer eller din E-postadress och tryck på Continue.
4. Du kommer att erhålla en verifieringskod på din mobiltelefon eller E-postadress.
5. Skriv in den mottagna verifieringskoden.
6. Skapa ett lösenord och tryck på Done.
7. Tryck på Add Home för att skapa ett SmartLife Home.
8. Ställ in din ort, välj det rum du önskar ansluta med och tryck på Done.

Lägga till en produkt till Nedis SmartLife-appen

1. Lämna på produkten.
2. Vidrör + på Nedis SmartLife-appen.
3. Välj den typ av enhet du önskar lägga till från listan.
4. Kontrollera att Wi-Fi-indikatorns LED **B11** blinkar snabbt, eller håll fläkthastighetsknappen **B6** intryckt i 5 sekunder för att återställa produkten.
5. Följ anvisningarna i Nedis SmartLife-appen.
- i** Försäkra dig om att du ansluter till produkten när den hittats och lagts till.
6. Ge produkten ett nytt namn när den hittats och lagts till.
7. Efter bekräftelsen kan du kontrollera produkten med din smarttelefon.

För att ansluta ditt SmartLife-konto till Amazon Alexa och/eller Google Home, ställ in det med hjälp av "SmartLife"-ätgard eller skicklighet. För ytterligare detaljer, se anvisningarna på antingen Amazon eller Google.

Med kontrollpanelen och fjärrkontrollen (bild B)

Knapp	Funktion
Timer-knapp B1	Tryck för att ställa in timern. Använd B5 och B7 för att ställa in kylningens varaktighet.
Mirage-knapp B2	Tryck på denna för att starta den dolda displayn på framsidan. Tryck igen för att stänga av displayn.
Knapp för val av läge B3	Tryck upprepningsvis på knappen för att välja läget: Kylningsläge/ avfuktningläge/fläktläge.
Sövlägesknapp B4	Aktiverar sovläge. Arbetar endast i kyläge. Den inställda temperaturen höjs 1 °C efter en timme och igen efter 2 timmar.
Knappen Temperatur upp B5	Öka värden.
Knappen Temperatur ner B7	Minska värden.
Knapp för fläkthastighet B8	Tryck upprepade gånger för att välja fläkstens hastighet. (Inte tillgängligt i vilo- och avfuktningläge).
Vippbrytare B9	Slå på eller stäng av oscillationen. Ändra spjällens riktning.
Kraftknapp B10	Slår på eller stänger av produkten.
Knappen Temperature B12	Växlar mellan Celsius och Fahrenheit.

Frostskyddsfunktion

- Produkten går automatiskt in i frostskyddsstatus om temperaturen i utloppsledningen är för låg. (Arbetar endast i kylningsläge).
- Produkten återgår automatiskt till normal drift om utloppsledningens temperatur stiger till en viss temperatur.

Kompressorns skyddsfunktion

- För att öka kompressorns livslängd har den en skyddsfunktion med 3 minuters fördröjning av omstart efter att kompressorn stängs av.

Översvämningsskyddsfunktion

- Om vattnet överskrider varningsnivån, avger produkten ett ljud och indikatorn för "vattenbehållare full" börjar blinka. (Se nästföljande stycken om hur du tömmer produktens vattenbehållare.)

Manuell dränering

1. "Vattenbehållare full"-indikatorn blinkar och produkten avger en larmsignal för att indikera att vattenbehållaren är full.
2. Stäng av produkten med **B10**.
3. Dra ut **A15** ur eluttaget.
4. Placera en vattenbehållare under **A14**.
5. Avlägsna vattenpluggen från **A14**.
6. Luta produkten en aning bakåt för att säkerställa att vatten rinner ut ur behållaren.
7. Sätt tillbaka vattenpluggen på **A14**.

Försäkrans om överensstämmelse

Vi, NEDIS, som tillverkare, försäkras att Vi, NEDIS, som tillverkare, försäkras att produkten WiFiACMB1WT14 från märket Nedis, tillverkat i Kina, har testats i enlighet med alla gällande CE-standarder/-föreskrifter och klarat alla tester.

En fullständig försäkrans om överensstämmelse (+produkt säkerhetsdatablad i tillämpliga fall) finns tillgängligt för hämtning på <http://webshop.nedis.com>

För övrig information om kompatibilitet, kontakta kundtjänst för support:

via webbplatsen: <http://www.nedis.com>

via e-post: service@nedis.com

NEDIS B.V., De Tweeling 28,

5215 MC 's-Hertogenbosch, NEDERLÄNDERNA

FI Pika-aloitusopas

Älyilmastointilaite

WIFIACMB1WT14



Katso tarkemmat tiedot käyttöoppaan laajemmasta verkkoversiosta: ned.is/wifiacmb1wt14

Käyttötarkoitus

Nedis WIFIACMB1WT14 on paikallinen ilmastointilaite, jota käytetään tilojen jäähdytykseen ja kosteuden poistoon.

Tuote on tarkoitettu ainoastaan paikalliseksi ilmastointilaitteeksi kotilouskäyttöön sisätiloissa.

Tuotetta ei ole tarkoitettu ammattikäyttöön.

Tätä tuotetta saavat käyttää 8-vuotiaat ja sitä vanhemmat lapset ja henkilöt, joilla on heikentyneet fyysiset, aistilliset tai henkiset kyvyt tai kokemuksen ja tiedon puutetta, jos heitä valvotaan tai jos heille on annettu ohjeet tuotteen turvallisesta käytöstä ja he ymmärtävät tuotteen käyttöön liittyvät vaarat. Lapset eivät saa leikkiä tuotteella. Lapset eivät saa puhdistaa tai huoltaa tuotetta ilman valvontaa.

Tuote on tarkoitettu käytettäväksi kotilouksissa ja vastaavissa kohteissa, kuten taukotiloissa myymälöissä, toimistoissa ja muissa vastaavissa työympäristöissä, maataloilla, hotelleissa, motelleissa ja muun tyyppisissä majoitusympäristöissä asiakkaiden käytössä ja/tai aamiaismajoitusympäristöissä majoitustiloissa. Tuotetta käyttäekseen ei tarvitse olla ammattilainen.

Tuotteen muutokset voivat vaikuttaa turvallisuuteen, takuuseen ja asianmukaiseen toimintaan.

Tekniset tiedot

Tuote	Älyilmastointilaite
Tuotenumero	WIFIACMB1WT14
Mitat (p x l x k)	480 x 760 x 390 mm
Paino	33,5 kg
Tulojännite	220–240 V ~ 50 Hz
Tarvittava teho	1610 W
Energialuokka	A
Kylmäkerroin (EER)	2,6
Säädettävä lämpötila-alue	16 - 31 °C
Melutaso	≤ 65 dB(A)
Jäähdytysteho	14 000 BTU
Tilan koko	28-42 m ²
Ilman kierrätys	500 m ³ /h
Kosteudenpoisto	40 l/day
Kylmäaine	R290 / 280 g
Virtajohdon liitin	Schuko CEE 7/7
Akun tyyppi	2 kpl AAA (eivät sisälly)
Suurin sallittu käyttöpaino	Imu 0,6 MPa Poisto 1,8 MPa
Suurin sallittu paine	3,0 MPa
Kattavuusalue	120 m ² *
Käyttötilat	Jäähdytys / kosteudenpoisto / tuuletus
Puhaltimen nopeustasot	Suuri / keskitaso / alhainen

Maks. radiolähetysteho	802.11b 17,5 dBm 802.11g 14,5 dBm 802.11n 13,5 dBm
Antennivahvistus	2,5 dBi
Käytetty taajuuskaista	2412–2472 MHz
Kanavat	1-13
Modulaatiomenetelmä	DSSS, OFDM, 64QAM

* Ilmastointilaitteen suorituskyky riippuu useista tekijöistä, kuten lattiapinta-alasta, kattokorkeudesta, eristysasteesta ja ikkunoiden määrästä. Tässä mainitut tiedot perustuvat tilaan, jonka jäähdytystarve on vähäinen.

Tärkeimmät osat (kuva A)

- 1 Suuntaussäleät
- 2 Näyttö
- 3 Kahva
- 4 Poistosuutin
- 5 Poistoletku
- 6 Ikkuna-asennussarja
- 7 Ikkuna-asennussarjan kiinnikkeet
- 8 Ohjauspaneeli
- 9 EVA-suodatinkehys
- 10 EVA-suodatinverkko
- 11 Jatkuvan tyhjennyksen aukko
- 12 Poistoilma-aukko
- 13 CON-suodatinkehys
- 14 Manuaalinen tyhjennysaukko
- 15 Sähköjohto
- 16 Poistoletkun liitin
- 17 Kaukosäädin
- 18 Poistosuuttimen ruuvi

Ohjauspaneeli ja kaukosäädin (kuva B)

- 1 Ajastin-painike
- 2 Mirage-painike
- 3 Tilan valintapainike
- 4 Lepotilan painike
- 5 Lämpötila ylös -painike
- 6 Näyttö
- 7 Lämpötila alas -painike
- 8 Puhaltimen nopeuspainike
- 9 Keinupainike
- 10 Virtapainike
- 11 Wi-Fi-yhteyden LED-merkkivalo
- 12 Temperature-painike

Turvallisuusohjeet

VAROITUS



Sisältää yhden tai useamman (erittäin helposti tai helposti) syttyvän ainesosan.



Sisältää yhden tai useamman (erittäin helposti tai helposti) syttyvän ainesosan.

- Huolehdi siitä, että olet lukenut ja ymmärtänyt tämän asiakirjan sisältämät ohjeet kokonaan ennen kuin asennat tuotteen tai käytät sitä. Säilytä pakkaus ja tämä asiakirja tulevaa tarvetta varten.
- Käytä tuotetta vain tässä asiakirjassa kuvatun mukaisesti.
- Tarkka valvonta on tarpeen, mikäli lapset käyttävät tuotetta tai sitä käytetään lasten, eläinten tai heikkokuntoisten henkilöiden läheisyydessä. Älä anna lasten leikkiä tuotteella tai koskettaa sitä.
- Pidä tuote poissa lasten ulottuvilta.
- Älä käytä vaurioitunutta tai viallista tuotetta, vaan palauta se korjaukseen tai vaihto varten.
- Älä altista tuotetta vedelle, sateelle, korkealle ilmankosteudelle tai muulle kosteudelle.
- Jos tuote joutuu upotetuksi veteen, älä koske tuotteeseen äläkä veteen.
- Sammuta päävirranjakelu ja irrota pistoke varovasti pistorasiasta.
- Jos tuote on joutunut upotetuksi veteen tai se on peittyntynyt vedellä, älä käytä tuotetta enää.
- Pidä tuote loitolla lämmönlähteistä. Älä aseta tuotetta kuumille pinoille tai lähelle avotulta.

- Älä työnnä mitään esineitä tuotteeeseen.
- Varo pudottamasta ja tönäisemistä tuotteita.
- Älä tuki tai peitä tuotteen ilmanotto- tai poistoritilää.
- Älä pura, avaa tai leikkaa akkua.
- Älä altista paristoja tai akkuja kuumuudelle tai liekeille. Vältä säilyttämistä suorassa auringonvalossa.
- Älä säilytä akkukkennoja tai paristoja hajan hajan rasiassa tai laatikossa, jossa ne voivat saattaa toisensa tai joutua muiden metalliesineiden vuoksi oikosulkuun.
- Älä altista akkukkennoja tai paristoja mekaanisille iskuille.
- Mikäli paristo vuotaa, älä anna nesteen joutua kosketuksiin ihon tai silmien kanssa. Jos kosketus on tapahtunut, pese kohta runsaalla vedellä ja hakeudu lääkäriin.
- Älä käytä samassa laitteessa sekaisin eri valmistajien valmistamia, eritehoisia, erikokoisia tai erityyppisiä paristoja.
- Käytä vain tässä asiakirjassa suositeltua paristotyyppiä.
- Pidä akkukennot ja paristot puhtaina ja kuivina.
- Säilytä tuote-esitteet ja ohjeet tulevaa tarvetta varten.
- Aina, kun mahdollista, poista paristo laitteesta, kun sitä ei käytetä.
- Älä poista paristoa tai akkua alkupeäisestä pakkauksesta ennen kuin sitä aiotaan käyttää.
- Älä käytä paristoa tai akkua, jota ei ole suunniteltu käytettäväksi laitteen kanssa.
- Käytä akkukkennoa tai paristoa vain siihen käyttötarkoitukseen, johon se on tarkoitettu.
- Pyyhi akkukkenno tai akun navat puhtaalla kuivalla liinalla, jos ne likaantuvat.
- Mikäli lapset käyttävät akkua, heitä tulee valvoa.
- Huomioi pariston ja tuotteen plus- ja miinusmerkit (+/-) ja varmista, että paristo tulee oikein päin.
- Hävitä paristot ja akut asianmukaisesti.
- Hakeudu välittömästi lääkäriin, jos olet niellyt pariston tai akun.
- Laite täytyy asentaa kansallisten kytkentämääräysten mukaisesti.
- Irrota laite aina pistorasiasta, kun puhdistat tai siirrä sitä.
- Älä siirrä tuotetta virtajohdosta vetämällä.
- Irrota tuote pistorasiasta, jos ongelmia ilmenee.
- Älä irrota tuotetta pistorasiasta johdosta vetämällä. Tartu aina pistokkeeseen ja vedä.
- Kytke päävirtakytkin pois päältä ennen kuin irrotat virtajohdon pistorasiasta.
- Älä käytä tuotetta, jos virtajohto tai -pistoke on vaurioitunut.
- Varmista, että verkkovirran jännite on alueellasi 220–240 VAC ja taajuus 50 Hz.
- Kytke vain maadoitettuun pistorasiaan.
- Jos jatkojohtoa on käytettävä, käytä halkaisijaltaan sopivaa maadoitettua jatkojohtoa.
- Kelaa virtajohto kokonaan auki ja varmista, että se ei ole kosketuksissa tuotteeseen.
- Jos käytät jatkojohtoa, sen on oltava mahdollisimman lyhyt ja keritty kokonaan auki.
- Älä käytä ulkoisia ajastimia tai kauko-ohjausjärjestelmiä tuotteen kytkemiseksi päälle tai pois.
- Varmista, ettei kukaan pääse kompastumaan virtajohdosta.
- Huolehdi siitä, että virtajohto ei pääse sotkeutumaan tai takertumaan mihinkään eikä roikkumaan työosan reunan yli.
- Älä jätä tuotetta valvomatta sen ollessa kytkettynä päälle.
- R290 on kylmäaineasua, joka on ympäristönsuojelua koskevien eurooppalaisten direktiivien mukainen.
- Huomaa, että kylmäaineet voivat olla hajuttomia.
- Aseta tuote paikkaan, jossa ei ole jatkuvia syttymislähteitä (esimerkiksi avotuli tai käytössä olevat kaasua- tai sähkölaitteet).
- Asenna tuote ja käytä ja säilytä sitä vain tilassa, jonka pinta-ala on yli 14 m².
- Säilytä tuotetta vain hyvin ilmastoidussa paikassa.
- Säilytä tuotetta siten, ettei siihen pääse kohdistumaan mekaanista vikaa.

- Jos tuote asennetaan tai sitä käytetään tai säilytetään ilmastoimattomassa paikassa, varmista, että tila on suunniteltu estämään kylmäainevuodot, jotka voisivat aiheuttaa tulipalo- tai räjähdysvaaran sähkölämmittämistä, uneista tai muista syttymislähteistä peräisin olevan kylmäaineen syttymisen vuoksi.
- Kaikilla valtuutetuilla henkilöillä, jotka osallistuvat kylmäaineipiirin kanssa työskentelyyn tai sen käsittelyyn, on oltava voimassa oleva todistus alan valtuutetulta arviointiviranomaiselta, joka antaa henkilölle pätevyysn kälmäaineiden turvallisesti käsittelyyn alan tunnustamien arviointimääritysten mukaisesti.
- Huolto on suoritettava laitteen valmistajan suosittelemalla tavalla. Huolto ja ylläpito, joihin tarvitaan muun pätevän henkilöstön apua, on suoritettava tulenarkojen kylmäaineiden käytön hallitsevan henkilön valvonnassa.
- Käytä tuotteen sallittamiseen ja puhdistamiseen vain valmistajan suosittelemia menetelmiä.
- Älä puhkaise tai lämmitä mitään kylmäaineipiirin osaa.
- Tämän tuotteen saa huoltaa vain pätevä teknikko sähköiskun vaaran vähentämiseksi.

Tuotteen asentaminen

- A** Aseta tuote vakaalle ja tasaiselle alustalle.
 - A** Siirrä tuotetta vain pystyasennossa.
 - A** Jätä vähintään 0,5 m tilaa ilmanoton ja -poiston ympärille, jotta ilma pääsee hyvin kiertämään.
 - A** Jos tuote on ollut kallellaan, anna sen olla pystyasennossa 2 tuntia ennen sen kytkemistä.
 - A** Asenna tuote ja käytä ja säilytä sitä vain tilassa, jonka pinta-ala on yli 14 m².
 - A** Pidä tuote riittävän kaukana syttyvistä esineistä, kuten huonekaluista, verhoista ja muista vastaavista.
 - A** Älä tuki tuuletusaukkoja ja varmista, että tuotteen ympärillä on riittävästi tilaa.
1. Liitä virtajohto **A15** pistorasiaan.

Poistoletkun asentaminen (kuva C)

- A** Käytä vain mukana toimitettua poistoletkua.
 - A** Älä tuki poistoletkua, sillä se voi aiheuttaa ylikuumenemisen.
1. Asenna poistoletku **A5**, poistosuutin **A4** ja poistoletkun liitin **A16**.
 2. Yhdistä **A16** ilmanpoistoon **A12**.
 3. Pidennä **A5** enintään 1500 mm.
 - A** Älä anna poistoletkun kiertyä.
 - A** Varmista, että poistoletku ei ole mutkalla.
 4. Asenna ikkuna-asennussarja **A6** käyttäen kiinnikkeitä **A7**.
 5. Asenna ikkuna-asennussarja **A6** ikkuna-aukkoon.
 - i** Ikkuna-asennussarja voidaan asettaa joko vaaka- tai pystysuuntaan.
 6. Kiristä kiinnikkeet **A7**.
 7. Napsauta poistosuutin **A4** Napsauta poistosuutin **A6** ja kiinnitä poistosuuttimen ruuvilla **A18**.

Jatkuvan tyhjennyksen asentaminen (valinnainen)

- A** Toimii vain kosteudenpoisto- ja lämmitystilassa.
1. Avaa jatkuvan tyhjennyksen aukko **A11**.
 2. Kytke jatkuvan tyhjennyksen aukko **A11** vesisäiliöön tai kuivatusjärjestelmään (ei sisälly).

Paristojen asettaminen kauko-ohjaimeen

1. Liu'uta paristolokeron kansi pois kaukosäätimen **A17** takaa.
2. Aseta 2 AAA-paristoa.
3. Liu'uta paristolokeron kansi takaisin paikalleen **A17**.

Nedis SmartLife-sovelluksen asentaminen

1. Lataa Nedis SmartLife -sovellus Androidille tai iOS:lle puhelimellasi Google Playn tai Apple App Storen kautta.
2. Avaa Nedis SmartLife -sovellus puhelimellasi.
3. Luo tili matkapuhelinnumerollasi tai sähköpostiosoitteellasi ja paina Jatka.
4. Saat vahvistuskoodin matkapuhelimeesi tai sähköpostiosoitteeseesi.
5. Syötä saamasi vahvistuskoodi.
6. Luo salasana ja paina Valmis.
7. Paina Lisää koti luodaksesi SmartLife-kodin.
8. Määritä sijaintisi, valitse huoneet, jotka haluat liittää, ja paina Valmis.

Tuotteen lisääminen Nedis SmartLife-sovellukseen

1. Kytke tuotteen virta päälle.
2. Napauta + Nedis SmartLife -sovelluksesta.
3. Valitse luettelosta laitetyyppi, jonka haluat lisätä.
4. Varmista, että WiFi-yhteyden LED-merkkivalo **B11** vilkkuu nopeasti, tai paina puhaltimen nopeuspainiketta **B8** 5 sekuntia nollataksesi tuotteen.
5. Noudata Nedis SmartLife -sovelluksessa annettuja ohjeita.
1 Varmista, että muodostat yhteyden tuotteen havaitsemisen ja lisäämisen jälkeen.
6. Kun tuote on löydetty ja lisätty, anna sille uusi nimi.
7. Kun olet vahvistanut tiedot, voit ohjata tuotetta älypuhelimellasi. Yhdistä SmartLife-tilisi Amazon Alexaan ja/tai Google Homeen perustamalla se "Smart Life" -toiminnon tai ominaisuuden avulla. Katso tarkemmat tiedot Amazonin tai Googlen ohjeista.

Ohjauspaneelin ja kaukosäätimen käyttäminen (kuva B)

Painike	Toiminto
Ajastin-painike B1	Paina asettaaksesi ajastimen. Aseta jäähdytysajan kesto painikkeilla B5 ja B7 .
Mirage-painike B2	Paina kytkeäksesi etuosan piilotetun näytön päälle. Paina uudelleen näytön kytkemiseksi pois päältä.
Tilan valintapainike B3	Paina painiketta toistuvasti valitaksesi tilan: Jäähdytystila / Kosteudenpoistotila / Puhallustila.
Lepotilan painike B4	Aktivoi lepotila. Toimii vain jäähdytystilassa. Asetettu lämpötila nousee tunnin kuluttua 1 °C ja jälleen 2 tunnin kuluttua.
Lämpötila ylös -painike B5	Lisää arvoja.
Lämpötila alas -painike B7	Vähennä arvoja.
Puhaltimen nopeuspainike B8	Paina toistuvasti valitaksesi tuuletinnopeuden. (Ei käytettävissä uni- ja kosteudenpoistotilassa).
Keinupainike B9	Kytkee heilattelun päälle tai pois. Vaihtaa säleiden suuntaa.
Virtapainike B10	Kytke tuote päälle ja pois.
Temperature-painike B12	Vaihda Celsius- ja Fahrenheit-asteiden välillä.

Jäätyminenestotoiminto

- Tuote siirtyy automaattisesti jäätyminenestotilaan, jos poistoputken lämpötila on liian alhainen. (Toimii vain jäähdytystilassa.)
- Tuote palaa automaattisesti normaaliin toimintaan, jos poistoputken lämpötila nousee liian korkeaksi.

Kompressorin suojaus

- Kun kompressorin on sammutettu, sen uudelleenkäynnistyksessä on 3 minuutin viive. Tämä suojaustoiminto pidentää kompressorin käyttöikää.

Ylivuodon estotoiminto

- Jos vesi yllittää varoitusastan, tuotteesta kuuluu äänimerkki, ja säiliö täynnä -merkkivalo alkaa vilkkua. (Katsotaan seuraavasta kohdasta ohjeet tuotteen vesisäiliön tyhjentämiseksi.)

Manuaalinen tyhjennys

1. Säiliö täynnä -merkkivalo vilkkuu ja tuotteesta kuuluu hälytysääni, joka ilmaisee, että vesisäiliö on täynnä.
2. Sammuta tuote painikkeilla **B10**.
3. Irrota virtajohto **A15** pistorasiasta.
4. Aseta vesisäiliö manuaalisen tyhjennysaukon **A14** alle.
5. Irrota vesitulppa manuaalisesta tyhjennysaukosta **A12**.
6. Kallista tuotetta hieman taaksepäin varmistaaksesi, että kaikki vesi tyhjenee säiliöstä.
7. Aseta vesitulppa takaisin manuaaliseen tyhjennysaukoon **A14**.

Vaatimustenmukaisuusvakuutus

Valmistajana me NEDISillä vakuutamme, että tuotemerkin WIFACMB1WT14 tuote Nedis, jonka valmistusmaa on Kiina, testattiin olennaisten CE-standardien/-säätöjen mukaisesti, ja tuote läpäisi kaikki testit.

Vaatimustenmukaisuusvakuutus kokonaisuudessaan (sekä mahdollinen turvallisuustiedote) on ladattavissa osoitteesta <http://webshop.nedis.com>.

Lisätietoja muista vaatimustenmukaisuusasioista saa ottamalla yhteyden asiakastukipalveluun:

verkkosivuston kautta: <http://www.nedis.com>
sähköpostitse: service@nedis.com
NEDIS B.V., De Tweeling 28,
5215 MC 's-Hertogenbosch, THE NETHERLANDS

NO Hurtigguide

Smart klimaanlegg

WIFACMB1WT14



For mer informasjon, se den fullstendige bruksanvisningen på nett: ned.is/wifacmb1wt14

Tiltenkt bruk

Nedis WIFACMB1WT14 er et lokalt klimaanlegg som brukes til å kjøle ned og avfukte rom.

Produktet er utelukkende ment som et lokalt klimaanlegg for innendørs bruk i hjemmet.

Produktet er ikke tiltenkt profesjonell bruk.

Dette produktet kan brukes av barn fra åtte år og oppover, og av personer med reduserte fysiske, sensoriske eller mentale evner eller manglende erfaring og kunnskap hvis de får tilsyn eller instruksjoner om bruken av apparatet på en trygg måte og er innforstått med de potensielle farene. Barn skal ikke leke med produktet. Rengjøring og vedlikehold av brukeren må ikke gjøres av barn uten oppsyn.

Produktet er beregnet for bruk i husholdningsmiljøer og kan også brukes av personer uten erfaring med bruk av produktet for typiske husholdningsmiljøer. Slike husholdningsmiljøer inkluderer: butikker, kontorer, andre lignende arbeidsmiljøer, våningshus, av kunder i hoteller, moteller og andre boliglignende miljøer og/eller i «bed and breakfast»-lignende miljøer.

Eventuelle modifikasjoner av produktet kan ha konsekvenser for sikkerhet, garanti og funksjon.

Spesifikasjoner

Produkt	Smart klimaanlegg
Artikkelnummer	WIFIACMB1WT14
Dimensjoner (L x B x H)	480 x 760 x 390 mm
Vekt	33,5 kg
Inngangsspenning	220 – 240 V ~ 50 Hz
Nødvendig effekt	1610 W
Energiklasse	A
Energieffektivitetsforhold (EER)	2,6
Justerbart temperaturområde	16 - 31 °C
Støynivå	≤ 65 dB(A)
Kjølekapasitet	14000 BTU
Romstørrelseskapasitet	28-42 m ²
Luftsirkulasjon	500 m ³ /h
Avfukting	40 l/day
Kjølemiddel	R290/ 280 g
Strømkontakt	Schuko CEE 7/7
Batteritype	2 x AAA (medfølger ikke)
Maksimalt tillatt driftstemperatur	Sugekraft 0,6 MPa Utslipp 1,8 MPa
Maks. tillatt trykk	3,0 MPa
Romdekning	120 m ² *
Driftsmoduser	Kjøling/avfukting/vifte
Viftehastighet	Høy/middels/lav
Maks overføringskraft	802.11b 17,5 dBm 802.11g 14,5 dBm 802.11n 13,5 dBm
Antennevinning	2,5 dBi
Frekvensbånd som brukes	2412 - 2472 MHz
Kanaler	1-13
Moduleringsmetode	DSSS, OFDM, 64QAM

* Et klimaanleggs ytelse avhenger av mange faktorer, som rommets størrelse, takhøyde, isolasjon og antall vinduer. Den nevnte informasjonen er basert på et rom med lav varmebelastning.

Hoveddeler (bilde A)

- | | |
|--------------------------|----------------------------|
| 1 Svinggitter | 10 EVA-filterskjerm |
| 2 Skjerm | 11 Åpent dreneringsuttak |
| 3 Håndtak | 12 Luftuttak |
| 4 Eksosdyse | 13 CON-filtreramme |
| 5 Eksosslange | 14 Manuelt dreneringsuttak |
| 6 Vindussett | 15 Strømkabel |
| 7 Festene for vindussett | 16 Kontakt til eksosslange |
| 8 Kontrollpanel | 17 Fjernkontroll |
| 9 EVA-filtreramme | 18 Skruer til eksosdyse |

Kontrollpanel og fjernkontroll (bilde B)

- | | |
|------------------------|---------------------------|
| 1 Tidtakerknapp | 7 Temperatur ned-knapp |
| 2 Mirage-knapp | 8 Viftehastighet-knapp |
| 3 Modus-valgknapp | 9 Dreieknapp |
| 4 Dvalemodus-knapp | 10 På/av-knapp |
| 5 Temperatur opp-knapp | 11 Indikatorlys for Wi-Fi |
| 6 Skjerm | 12 Temperature-knapp |

Sikkerhetsinstruksjoner

 ADVARSEL



Inneholder en eller flere (ekstremt/svært) brennbare komponenter.



Inneholder en eller flere (ekstremt/svært) brennbare komponenter.

- Sørg for at du har lest og forstått instruksjonene i dette dokumentet før du installerer eller bruker produktet. Ta vare på emballasjen og dette dokumentet for fremtidig referanse.
- Produktet skal kun brukes som beskrevet i dette dokumentet.
- Nøye oppsyn er nødvendig hvis produktet brukes av eller i nærheten av barn, dyr eller syke personer. Ikke la barn leke med eller ta på det.
- Hold produktet utilgjengelig for barn.
- Ikke bruk et skadet eller defekt produkt, men send det inn til reparasjon eller skaff et nytt produkt.
- Ikke utsett produktet for vann, regn, fuktighet eller høy luftfuktighet.
- Hvis produktet er nedsenket i vann, må du ikke ta på produktet eller vannet.
- Slå av hovedstrømmen og ta støpselet forsiktig ut av stikkkontakten.
- Etter at produktet er nedsenket eller dekket med vann eller andre væsker, må du ikke bruke produktet igjen.
- Hold produktet unna varmekilder. Ikke plasser produktet på varme overflater eller i nærheten av åpen ild.
- Ikke stikk noen gjenstander inn i produktet.
- Ikke mist produktet, og forhindre at det slås bort i andre gjenstander.
- Ikke hindre eller dekk til produktets luftinntak eller luftuttak.
- Batterier skal ikke demonteres, åpnes eller makuleres.
- Ikke eksponer celler eller batterier for varme eller ild. Unngå oppbevaring i direkte sollys.
- Ikke oppbevar celler eller batterier uaktsomt i bokser eller skuffer der de kan kortsluttes hverandre, eller kortsluttes av andre metallgjenstander.
- Ikke utsett celler eller batterier for mekaniske støt.
- Hvis en celle lekker, må ikke væsken komme i kontakt med hud eller øyne. Hvis det har oppstått kontakt, må du vaske det påvirkede området med rikelige mengder vann og oppsøke legehjelp.
- Ikke bruk celler av forskjellige merker, kapasitet, størrelser eller typer i et produkt.
- Bruk kun batteritypen(e) som anbefales i dette dokumentet.
- Hold cellene og batteriene rene og tørre.
- Ta vare på den opprinnelige produktlitteraturen for fremtidig referanse.
- Fjern batteriet fra produktet når det ikke er i bruk, når dette er mulig.
- Ikke fjern en celle eller et batteri fra originalemballasjen før de må brukes.
- Ikke bruk celler eller batterier som ikke er utformet for å brukes sammen med utstyret.
- Bruk kun cellen eller batteriet til det de er beregnet for.
- Tørk av celle- eller batteripolene med en ren og tørr klut hvis de blir skitne.
- Batteribruk av barn må være under oppsyn.
- Sjekk pluss (+) og minus (-) merkene på batteriet og viften for å påse at batteriet settes inn riktig.
- Avhend cellen eller batteriet på riktig måte.

- Oppsk legehjelp umiddelbart hvis en celle eller et batteri er blitt svelet.
- Apparatet skal installeres i henhold til nasjonale installasjonsforskrifter.
- Koble alltid produktet fra strømuttaket når du rengjør eller flytter på det
- Ikke trekk i strømledningen for å flytte produktet.
- Hvis det oppstår problemer, skal du trekke ut støpset til produktet og koble fra eventuelt annet utstyr.
- Ikke koble fra produktet ved å trekke i kableen. Hold alltid i støpset når du trekker.
- Slå av hovedbryteren før du trekker ut strømledningen.
- Ikke bruk produktet hvis ledningen eller kontakten er skadet.
- Påse at den elektriske forsyningen i området ditt samsvarer med en spenning på 220 – 240 VAC og en frekvens på 50 Hz.
- Koble bare til jordede strømuttak.
- Bruk om nødvendig en jordet skjøteledning med passende diameter.
- Trekk strømledningen helt ut og påse at strømledningen ikke er i kontakt med produktet.
- Hvis du bruker en skjøteledning, må du bruke en som er så kort som mulig, og fullstendig strukket ut.
- Ikke bruk eksterne tidtakere eller fjernkontrollsystemer for å slå produktet på eller av.
- Sørg for at personer ikke snubler over ledningen.
- Sørg for at strømkableen ikke kan floke seg og ikke henger over kanten av en benkeplate.
- Ikke la produktet være uten oppsyn når det er slått på.
- R290 er en kjølegass som er i samsvar med de europeiske miljødirektiver.
- Vær oppmerksom på at kjølemidler kan være luktfrie.
- Plasser produktet i et område uten antenningsskilder tilgjengelig (for eksempel: åpen ild, gass eller elektriske apparater som er i bruk).
- Installer, bruk og oppbevar produktet kun i et rom som har et gulvareal på over 14 m².
- Oppbevar produktet kun på et sted med god ventilasjon.
- Produktet skal oppbevares slik at det ikke får mekanisk skade.
- Når produktet installeres, brukes eller oppbevares i et område uten ventilasjon, må du sørge for at rommet er designet for å forhindre oppsamling av kjølemidler fra lekkasjer. Hvis kjølemiddelet tennes på fordi det er i nærheten av elektriske varmeenheter, ovner eller andre kilder for antenning, kan dette føre til fare for brann eller eksplosjon.
- Enhver person som er involvert i å jobbe med eller bryte inn en kjølekrets må ha et gyldig sertifikat fra en bransjeakkreditert vurderingsmyndighet som autoriserer dennes kompetanse til å håndtere kjølemidler trygt i samsvar med en bransjeanerkjent vurderingsspesifikasjon.
- Vedlikehold skal kun utføres etter produsentens anbefalinger. Vedlikehold og reparasjon som krever hjelp fra andre fagpersoner skal utføres under tilsyn av personen som har kompetanse innen bruk av brennbare kjølemidler.
- Ikke bruk andre midler til avriming eller rengjøring av produktet enn de som anbefales av produsenten.
- Ikke stikk hull eller brenn enhver del av kjølekretsen.
- Dette produktet skal kun håndteres av en kvalifisert tekniker for vedlikehold for å redusere risikoen for elektrisk støt.

Installasjon av produktet

- A** Sett produktet på en stabil og flat overflate.
- A** Flytt kun på produktet når det er i stående posisjon.
- A** La det være minst 0,5 m med plass rundt luftinntaket og -uttaket for å muliggjøre god sirkulasjon og luftfløy.
- A** Hvis produktet har blitt vippet, må du la det stå i 2 timer før du kobler det til strømuttaket.

- A** Installer, bruk og oppbevar produktet kun i et rom som har et gulvareal på over 14 m².
 - A** Hold produktet lang unna brennbare gjenstander som møbler, gardiner og lignende.
 - A** Ikke blokkér ventilasjonsåpningene og sørg for at det er nok plass rundt produktet.
1. Sett strømkabelen **A15** inn i strømuttaket.

Montering av eksosen (bilde C)

- A** Bruk kun eksosslangen som fulgte med.
 - A** Ikke blokker eksosslangen. Dette kan føre til overoppheting.
1. Sett sammen eksosslangen **A5**, eksosdysen **A4** og kontakten til eksosslangen **A16**.
 2. Koble **A16** til luftuttaket **A12**.
 3. Forleng **A5** opptil 1500 mm.
 - A** Ikke vri på eksosslangen.
 - A** Sørg for at eksosslangen ikke bøyes.
 4. Sett sammen vindussettet **A6** festene **A7**.
 5. Installer **A6** i vindusåpningen.
 - i** Vindussettet kan plasseres i horisontal og vertikal retning.
 6. Stram til **A7**.
 7. Knekk **A4** i **A6** og fest med eksosdyseskruen **A18**.

Montering av det åpne dreneringsuttaket (valgfritt)

- A** Fungerer bare i modus for avfukting og oppvarming.
1. Åpne dreneringsuttaket **A11**.
 2. Koble **A11** til en vannbeholder eller dreneringssystem (ikke inkludert).

Sette batteriene i fjernkontrollen

1. Skyv batteridekset ut baksiden på fjernkontrollen **A17**.
2. Sett i to type AAA-batterier.
3. Skyv batteridekset tilbake på plass på **A17**.

Installasjon av SmartLife-appen

1. Last ned Nedis SmartLife-appen for Android eller iOS på telefonen din via Google Play eller Apple App Store.
2. Åpne Nedis SmartLife-appen på telefonen din.
3. Opprett en konto med telefonnummeret ditt og e-postadressen din og trykk på Fortsett.
4. Du mottar en bekreftelseskode på mobiltelefonen din eller til en e-postadresse.
5. Skriv inn bekreftelseskoden du mottok.
6. Lag et passord og trykk på Ferdig.
7. Trykk på Legg til hjem for å opprette et SmartLife-hjem.
8. Angi posisjonen din, velg rommene du vil koble sammen og trykk på Ferdig.

Slik legger du til et produkt i Nedis SmartLife-appen

1. Slå på produktet.
2. Trykk + i Nedis SmartLife-appen.
3. Velg enhetstypen du vil legge til fra listen.
4. Bekreft at Wi-Fi-indikatorlyset **B11** blinker raskt eller hold viftehastighetsknappen inne **B8** i 5 sekunder for å tilkoble produktet.
5. Følg instruksjonene i Nedis SmartLife-appen.
- i** Påse at du tilkobler produktet når du har funnet det og lagt det til.
6. Gi produktet nytt navn etter at den er funnet og lagt til.
7. Etter at du har bekreftet, kan du kontrollere produktet med smarttelefonen din.

For å koble SmartLife-kontoen din til Amazon Alexa og/eller Google Home kan du konfigurere den med "Smart Life"-handlingen eller -kompetansen. Du finner mer informasjon og instruksjoner på enten Amazon eller Google.

Bruk kontrollpanelet og fjernkontrollen (bilde B)

Knapp	Funksjon
Tidtakingknapp B 1	Trykk for å stille inn timeren. Bruk B 5 og B 7 for å stille inn ønsket varighet for kjøleperioden.
Mirage-knappen B 2	Trykk for å slå på det skjulte displayet foran. Trykk igjen for å slå av displayet.
Modus-valgknapp B 3	Trykk på knappen flere ganger for å velge modus: Kjøle-modus / Avfukting-modus / Vifte-modus.
Dvalemodus-knapp B 4	Aktiver dvalemodus. Fungerer kun i kjølemodus. Etter en time øker den innstilte temperaturen 1 °C og igjen etter 2 timer.
Temperatur opp-knapp B 5	Øk verdiene.
Temperatur ned-knapp B 7	Reduser verdiene.
Viftehastighet-knapp B 8	Trykk gjentatte ganger for å velge ønsket viftehastighet. (Ikke tilgjengelig i dvale- og avfukting-modus).
Dreieknapp B 9	Slå dreiringen på eller av. Endre retningen til gitrene.
Av/på-knapp B 10	Slå produktet på eller av.
Temperature-knapp B 12	Bytt mellom Celsius og Fahrenheit.

Funksjon for frostbeskyttelse

- Produktet aktiverer automatisk frostbeskyttelsen hvis temperaturen for utløpet er for lav. (fungerer kun i kjøle-modus).
- Produktet går automatisk tilbake til normal drift hvis temperaturen for utløpet øker til en gitt temperatur.

Kompressorens beskyttelsesfunksjon

- For å øke levetiden til kompressoren har den en 3 minutters forsinkelse ved ny oppstart etter at kompressoren er slått av.

Funksjon for beskyttelse mot overfylling

- Hvis vannet står høyere enn advarselsnivået, gir produktet fra seg et lydssignal og "maks. vann"-indikatoren begynner å blinke. (Se i de neste avsnittene for instruksjoner om hvordan du tømmer vanntanken til produktet.)

Manuell drenering

1. "Maks. vann"-indikatoren blinker og produktet gir fra seg et alarmsignal for å vise at vannbeholderen er full.
2. Slå av produktet med **B 10**
3. Koble fra **A 15**.
4. Sett en vannbeholder under **A 14**.
5. Fjern vannpluggen på **A 14**
6. Vipp produktet litt bakover for å sørge for at alt vann renner ut av beholderen.
7. Sett vannpluggen tilbake på **A 14**

Konformitetserklæring

Vi, NEDIS, som produsent, erklærer at produktet WIFIACMB1WT14 fra produsenten Nedis, produsert i Kina, er testet i samsvar med alle relevante CE-standarder/-forskrifter og har bestått alle tester.

Den fullstendige samsvarserklæringen (og sikkerhetsdatabladet hvis aktuelt) er tilgjengelig på og kan lastes ned via <http://webshop.nedis.com>

Annens samsvarsrelatert informasjon er tilgjengelig ved å kontakte kundeservice for støtte:

via nettsted: <http://www.nedis.com>
via e-post: service@nedis.com
NEDIS B.V., De Tweeling 28,
5215 MC 's-Hertogenbosch, NEDERLAND

DA Veiledning til hurtig start

Smart klimaanlæg

WIFIACMB1WT14



Yderligere oplysninger findes i den udvidede manual online: ned.is/wifacmb1wt14

Tilsigtede brug

Nedis WIFIACMB1WT14 er et lokalt klimaanlæg, som anvendes til at køle og affugte rum.

Produktet er udelukkende beregnet som et lokalt klimaanlæg til indendørs brug i hjemmet.

Dette produkt er ikke beregnet til professionel brug.

Dette produkt kan anvendes af børn fra 8 år og op og af personer med reducerede fysiske, sensoriske eller mentale evner eller mangel på erfaring og viden, hvis de har fået oplæring eller instruktion

angående brug af produktet på en sikker måde og forstår, at farer er involverede. Børn må ikke lege med produktet. Rengøring og brugervedligeholdelse må ikke udføres af børn uden opsyn.

Produktet er beregnet til brug i husholdningsmiljøer til typiske funktioner i hjemmet, der også kan udføres af ikke-eksperter til typiske husholdningsformål, såsom: butikker, kontorer eller andre lignende arbejdsmiljøer, landbrugsbygninger, anvendelse af kunder på hoteller, moteller og andre beboelsesmiljøer og/eller i indkvarteringer såsom "bed and breakfast".

Enhver modificering af produktet kan have konsekvenser for sikkerhed, garanti og korrekt funktion.

Specifikationer

Produkt	Smart klimaanlæg
Varenummer	WIFIACMB1WT14
Mål (l x b x h)	480 x 760 x 390 mm
Vægt	33,5 kg
Indgangsspænding	220 – 240 V ~ 50 Hz
Nødvendig strøm	1610 W
Energiklasse	A
Energieffektivitetskvotient (EER)	2,6
Justerbart temperaturområde	16 - 31 °C
Støjniveau	≤ 65 dB(A)
Kølekapacitet	14000 BTU
Rumstørrelseskapacitet	28-42 m ²
Luftcirkulation	500 m ³ /h
Affugtning	40 l/day
Kølemiddel	R290 / 280 g
Strømtik	Schuko CEE 7/7
Batteritype	2x AAA (medfølger ikke)
Tilladt overtryk ved drift	Indsugning 0,6 MPa Udledning 1,8 MPa
Maksimalt tilladt tryk	3,0 MPa
Rumdækning	120 m ³ *
Driftfunktioner	Køling/affugtning/ventilation

Ventilatorhastighedsniveauer	Høj/mellem/lav
Maks. sendeeffekt	802,11b 17,5 dBm 802,11g 14,5 dBm 802,11n 13,5 dBm
Antenneforstærkning	2,5 dBi
Anvendt frekvens	2412 - 2472 MHz
Kanaler	1-13
Moduleringsmetode	DSSS, OFDM, 64QAM

* Et klimaanlægs ydeevne er underlagt mange faktorer, såsom gulvplads, loftshøjde, isolationsniveau og antal vinduer. De nævnte data er baseret på et rum med lav varmebelastning.

Hoveddele (billede A)

- | | |
|--------------------------------------|--------------------------------|
| 1 Svinglameller | 11 Kontinuerlig dræningsudgang |
| 2 Skærm | 12 Luftudtag |
| 3 Håndtag | 13 CON-filterramme |
| 4 Udsugningsdysse | 14 Manuel dræningsudgang |
| 5 Udsugningslange | 15 Strømkabel |
| 6 Vinduessæt | 16 Udsugningsslangekonnektor |
| 7 Fastgørelsesenheder til vinduessæt | 17 Fjernbetjening |
| 8 Kontrolpanel | 18 Udsugningsdyseskruer |
| 9 EVA-filterramme | |
| 10 EVA-filterskærm | |

Kontrolpanel og fjernbetjening (billede B)

- | | |
|--------------------------|----------------------------|
| 1 Timer-knap | 7 Temperatur ned-knap |
| 2 Mirage-knap | 8 Knap til viftehastighed |
| 3 Funktionsvalg-knap | 9 Svingknap |
| 4 Knap til dvaletilstand | 10 Knappen Power |
| 5 Temperatur op-knap | 11 Indikator-LED for Wi-Fi |
| 6 Skærm | 12 Knappen Temperature |

Sikkerhedsinstruktioner

ADVARSEL



Indeholder en eller flere (ekstremt/meget) brændbare komponenter.



Indeholder en eller flere (ekstremt/meget) brændbare komponenter.

- Sørg for, at du har læst og forstået instruktionerne i dette dokument fuldt ud, før du installerer eller bruger produktet. Gem emballagen og dette dokument, så det sidenhen kan læses.
- Anvend kun produktet som beskrevet i denne vejledning.
- Børn, dyr eller svagelige personer skal holdes under opsyn, når produktet bruges af eller i nærheden af dem. Lad ikke børn lege med eller røre ved produktet.
- Hold produktet uden for børns rækkevidde.
- Brug ikke et beskadiget eller defekt produkt, men lever det tilbage til reparation eller udskiftning.
- Udsæt ikke produktet for vand, regn, fugt eller høj luftfugtighed.
- Hvis produktet bliver nedsænket i vand, må du ikke berøre produktet eller vandet.
- Sluk for elnettet, og fjern forsigtigt stikket fra stikkontakten.
- Efter produktet er blevet nedsænket eller dækket af vand eller andre væsker, må du ikke bruge produktet igen.
- Hold produktet væk fra varmekilder. Placer ikke produktet på varme overflader eller i nærheden af åben ild.
- Indsæt ikke nogen objekter i produktet.
- Tab ikke produktet og undgå at støde det.
- Produktets luftindtag eller udtag må ikke blokeres eller tildækkes.
- Undlad at demontere, åbne eller destruere batterier.
- Undlad at udsætte celler eller batterier for varme eller brand. Undgå opbevaring i direkte sollys.
- Undlad at opbevare celler eller batterier helt vilkårligt i en kasse eller skuffe, hvor de kan kortslutte hinanden eller blive kortslettet af andre metalgenstande.
- Udsæt ikke celler eller batterier for mekanisk stød.
- I tilfælde af cellelækage skal det undgås, at væske kommer i kontakt med hud eller øjne. Hvis der opstår kontakt, skal du skylle det berørte område med rigelige mængder vand og søge lægehjælp.
- Anvend ikke celler af forskellige mærker, kapaciteter, størrelser eller typer i samme produkt.
- Anvend kun de batterityper, der anbefales i dette dokument.
- Hold celler og batterier rene og tørre.
- Gem den originale produktlitteratur til fremtidig reference.
- Tag om muligt batteriet ud af produktet, når det ikke er i brug.
- Tag ikke en celle eller et batteri ud af den originale emballage, før det skal bruges.
- Brug ikke en celle eller et batteri, som ikke er beregnet til anvendelse med produktet.
- Brug kun cellen eller batteriet til det tilsigtede formål.
- Tør celle- eller batteriterminalerne med en ren, tør klud, hvis de bliver beskidte.
- Børns anvendelse af batteri bør overvåges.
- Overhold mærkerne for plus (+) og minus (-) på batteriet og produktet for at sikre korrekt placering.
- Bortskaf cellen eller batteriet korrekt.
- Søg øjeblikkeligt lægehjælp, hvis en celle eller et batteri er blevet slugt.
- Apparatet skal installeres i overensstemmelse med nationale bestemmelser for ledningsføring.
- Tag altid produktet ud af stikkontakten, når du rengør eller flytter produktet
- Træk ikke i kablet for at bevæge produktet.
- Afbryd maskinen fra stikkontakten og andet udstyr, hvis der opstår problemer.
- Tag ikke produktet ud af kontakten ved at trække i kablet. Tag altid fat i stikket, og træk det.
- Sluk på hovedafbryderen, før strømkablet trækkes ud.
- Brug aldrig produktet, hvis ledningen eller stikket er beskadiget.
- Kontroller, at strømforsyningen i dit område matcher en spænding på 220 - 240 VAC og en frekvens på 50 Hz.
- Slut kun til en jordforbundet stikkontakt.
- Brug om nødvendigt en jordnet forlængerledning med en passende diameter.
- Træk produktets ledning helt ud og kontroller, at strømledningen ikke rører ved produktet.
- Når der bruges en forlængerledning, skal den være så kort som muligt og fuldt udrukket.
- Brug ikke eksterne timere eller fjernbetjente systemer til at tænde eller slukke for produktet.
- Sørg for, at folk ikke kan falde over ledningen.
- Sørg for, at strømkablet ikke kan vikles sig sammen og ikke hænger over kanten af et køkkenbord.
- Produktet må ikke efterlades uden opsyn, når det er tændt.
- R290 er en kølegas, der overholder de europæiske miljødirektiver.
- Vær opmærksom på, at kølemidlet kan være lugtfrie.
- Placer produktet i et område uden kontinuerlige antændelseskilder (for eksempel: åben ild, gas- eller elapparater i drift).
- Du må kun installere, betjene og opbevare produktet i et rum med et gulvareal over 14 m².
- Opbevar kun produktet i et område med god udluftning.
- Opbevar produktet på en sådan måde, at der forhindres mekaniske fejl.

- Når produktet installeres, betjenes eller opbevares i et område uden udluftning, skal du sørge for, at rummet er udformet således, at der ikke kan akkumuleres kølemiddellækager, som kan resultere i en risiko for brand eller eksplosion grundet antændelse af kølemidlet forårsaget af elektriske varmeapparater, komfurer eller andre antændelseskilder.
- Kun personer med et aktuelt gyldigt certifikat fra en industriakkrediteret vurderingsmyndighed, som autoriserer deres kompetence til at håndtere kølemidler sikkert i overensstemmelse med en industrianerkendt vurderingsspecifikation, kan arbejde på eller bryde ind i et kølemiddeldreksløb.
- Der kan kun udføres service som anbefalet af udstyrets producent. Vedligeholdelse og reparation, der kræver assistance af andet erfarent personale, kan kun udføres under overvågning af en person med kompetence i brug af brændbare kølemidler.
- Undlad af afrimning og rengøring af produktet må der ikke bruges andet end det, der anbefales af producenten.
- Undlad at punktere eller opvarme nogen del af kølemiddeldreksløbet.
- Dette produkt må kun vedligeholdes af en kvalificeret tekniker pga. risikoen for elektrisk stød.

Installation af produktet

- Placer produktet på en stabil og flad overflade.
 - Bevæg kun produktet i opretstående position.
 - Lad minimum 0,5 m plads være rundt om luftindtaget og -udtaget for at lade luftstrømmen få god cirkulation.
 - Hvis produktet er blevet vipet, skal det stå opret i for 2 timer, inden det tilslutes.
 - Du må kun installere, betjene og opbevare produktet i et rum med et gulvareal over 14 m².
 - Hold produktet på afstand af brændbare materialer såsom møbler, gardiner og lignende.
 - Bloker ikke ventilationsåbninger, og sørg for, at der er nok plads omkring produktet.
- Sæt strømkablet **A15** ind i stikkontakten.

Montering af udsugningen (billede C)

- Brug kun den medfølgende udsugningsslange.
 - Undlad at blokere udsugningsslangen, da dette kan forårsage overhedning.
- Montrér udsugningsslangen **A5**, udsugningsdysen **A4** og udsugningsslange-konnektoren **A16**.
 - Slut **A16** til luftudtaget **A12**.
 - Forlæng **A5** op til 1500 mm.
 - Sno ikke udsugningsslangen.
 - Sørg for, at udsugningsslangen ikke knækkes.
 - Montrér vinduessættet **A6** med fastgørelsesenhederne **A7**.
 - Installér **A6** i vinduesåbningen.
- Vinduessættet kan placeres i vandret og lodret retning.
- Stram **A7**.
 - Klik **A4** ind i **A6** fastgør med udsugningsdyseskruen **A18**.

Montering af den kontinuerlige dræning (valgfri)

- Fungerer kun i affugtningsstilstand og opvarmningstilstand.
- Åbn den kontinuerlige dræningsudgang **A11**.
 - Slut **A11** til en vandbeholder eller et dræningssystem (medfølger ikke).

Anbringelse af batterierne i fjernbetjeningen

- Skub batteridækslet af bagsiden af fjernbetjeningen **A17**.
- Indsæt 2 type AAA-batterier.
- Skub batteridækslet tilbage på plads på **A17**.

Installation af Nedis SmartLife-appen

- Download Nedis SmartLife app'en til Android eller iOS på din telefon via Google Play eller Apples App Store.
- Åbn Nedis SmartLife app'en på din telefon.
- Opret en konto med dit mobiltelefonnummer eller din e-mailadresse og tryk på Fortsæt).
- Du vil modtage en bekræftelseskode på din mobiltelefon eller e-mailadresse.
- Indtast den modtagne verifikationskode.
- Opret en adgangskode og tryk på Udført).
- Tryk på Tilføj hjem) for at oprette et SmartLife-hjem.
- Indstil din placering, vælg de rum, du vil forbinde med, og tryk på

Tilføj et produkt til Nedis SmartLife-appen

- Tænd for produktet.
 - Tryk på + i Nedis SmartLife-appen.
 - Vælg den enhedstype, du vil tilføje, fra listen.
 - Bekræft, at indikator-LED'en for WiFi **B11** blinker hurtigt, eller hold Ventilatorhastighed-knappen **B8** nede i 5 sekunder for at nulstille produktet.
 - Følg instruktionerne i Nedis SmartLife-appen.
 - Sørg for at oprette forbindelse til produktet, efter at produktet er blevet fundet og tilføjet.
 - Omdøb produktet, efter det er fundet og tilføjet.
 - Efter bekræftelse kan du styre produktet med din smartphone.
- For at forbinde din SmartLife-konto til Amazon Alexa og/eller Google Home, skal den opsættes ved hjælp af "Smart Life" handling eller færdighed. For yderligere oplysninger kan du se vejledninger på enten Amazon eller Google.

Brug af kontrolpanelet og fjernbetjeningen (billede B)

Knap	Funktion
Timer-knap B1	Tryk for at indstille timeren. Brug B5 og B7 til at indstille kølevarigheden.
Mirage-knap B2	Tryk for at tænde det skjulte display på forsiden. Tryk igen for at slukke displayet.
Funktionsvalg-knap B3	Tryk flere gange på knappen for at vælge tilstand: Køletilstand / Affugtningsstilstand / Ventilatorstilstand.
Knap til dvaletilstand B4	Aktiver dvaletilstand. Fungerer kun i køletilstand. Efter en time stiger den indstillede temperatur 1 °C og igen efter 2 timer.
Temperatur op-knap B5	Øg værdier.
Temperatur ned-knap B7	Reducer værdier.
Knap til viftehastighed B8	Tryk gentagne gange for at vælge ventilatorhastigheden. (Ikke tilgængelig i dvaletilstand og affugtningsstilstand).
Svingknop B9	Slå svingning til eller fra. Skift svinglammernes retning.
Tænd- / sluk-knap B10	Tænd eller sluk for produktet.
Knappen Temperature B12	Skift mellem Celsius og Fahrenheit.

Frostbeskyttelsesfunktion

- Produktet skifter automatisk til frostbeskyttelsesstatus, hvis udsugningsrørets temperatur er for lav. (Fungerer kun i køletilstand).
- Produktet skifter automatisk til normal drift igen, hvis udsugningsrørets temperatur stiger til en vis temperatur.

Kompressorens beskyttelsesfunktion

- For at øge kompressorens levetid har den en beskyttelsesfunktion med 3 minutters startforsinkelse efter at kompressoren er slukket.

Overløbsbeskyttelsesfunktion

- Hvis vandet overstiger advarselsniveauet, udsender produktet en lyd, og indikatoren 'vand fyldt' begynder at blinke. (Se næste afsnit for at se, hvordan produktets vandbeholder tømmes).

Manuel dræning

1. Indikatoren 'vand fyldt' blinker, og produktet udsender en alarmlyd for at indikere, at vandbeholderen er fyldt op.
2. Sluk for produktet ved hjælp af **B** ⑩.
3. Træk **A** ⑮ ud.
4. Placer en vandbeholder under **A** ⑮.
5. Fjern vandproppen fra **A** ⑮.
6. Vip produktet en smule tilbage for at sikre, at alt vandet kommer ud af beholderen.
7. Sæt vandproppen tilbage på **A** ⑮.

Overensstemmelseserklæring

Vi, NEDIS, som producenter, erklærer, at produktet WIFACMB1WT14 fra mærket Nedis, der er produceret i Kina, er blevet testet i henhold til alle relevante CE-standarder/forskrifter og har bestået alle tests.

Den komplette Overensstemmelseserklæring (+ sikkerhedsdatablad, hvis relevant) kan findes og downloades via <http://webshop.nedis.com>

For andre overensstemmelsesrelaterede oplysninger, kontakt kundeservice for support:

via websted: <http://www.nedis.com>

via e-mail: service@nedis.com

NEDIS B.V., De Tweeling 28,

5215 MC 's-Hertogenbosch, HOLLAND

HU

Gyors beüzemelési útmutató

Intelligens légkondicionáló berendezés WIFACMB1WT14



További információért lásd a bővített online kézikönyvet: nedis.wifacmb1wt14

Tervezett felhasználás

A Nedis WIFACMB1WT14 egy helyi légkondicionáló, amely helyiségek hűtésére és páratlantítására használható.

A termék rendeltetészerűen kizárólag helyi légkondicionálóként, beltéri, háztartási célra használható.

A termék nem professzionális használatra készült.

8 éven felüli gyermekek, továbbá testi, érzékszervi vagy szellemi fogyatékkal élők, illetve tapasztalat vagy ismeretek hiányában hozzá nem értő személyek használhatják a terméket megfelelő felügyelet vagy a biztonságos használatra vonatkozó útmutatások mellett, amennyiben tisztában vannak a használattal járó veszélyekkel. Gyermekek nem játszhatnak a termékkel. Gyermekek nem végezhetik a készülék tisztítását és karbantartását felügyelet nélkül.

A termék rendeltetészerűen kizárólag háztartási környezetben használható, emellett nem szakértő felhasználók is használhatják jellemzően háztartási funkciókra, például üzletekben, irodákban és hasonló munkakörnyezetekben, falusi vendéglátóhelyeken, vendégek a szállodákban, motelekben és egyéb lakossági és/vagy bed and breakfast jellegű környezetekben.

A termék bármilyen módosítása befolyásolhatja a biztonságot, a jótállást és a megfelelő működést.

Műszaki adatok

Termék	Intelligens légkondicionáló berendezés
Cikkszám	WIFACMB1WT14
Méreték (h x sz x m)	480 x 760 x 390 mm
Súly	33,5 kg
Bemeneti feszültség	220-240 V ~ 50 Hz
Szükséges teljesítmény	1610 W
Energiaosztály	A
Energiahatékonysági arány (EER)	2,6
Szabályozható hőmérséklet-tartomány	16 - 31 °C
Hangszint	≤ 65 dB (A)
Hűtőkapacitás	14000 BTU
Helyiség légtérfogat	28-42 m ³
Levegőkeringetés	500 m ³ /h
Páratlantítás	40 l/day
Hűtőfolyadék	R290 / 280 g
Tápcsatlakozó	Schuko CEE 7/7
Akkumulátor típusa	2x AAA (nem tartozék)
Megengedett túlzott üzemi légnyomás	Szívás 0,6 MPa Fűvás 1,8 MPa
Max. megengedhető nyomás	3,0 MPa
Terrület lefedettség	120 m ³ *
Üzem módok	Hűtés/páratlantítás/ventilátor
Ventilátor fordulatszám-szintjei	Magas/közepes/alacsony
Max. rádió-jelátviteli teljesítmény	802.11b 17.5 dBm 802.11g 14.5 dBm 802.11n 13.5 dBm
Antennaerősítés	2,5 dBi
Használt frekvenciasáv	2412 – 2472 MHz
Csatornák	1-13
Modulációs eljárás	DSSS, OFDM, 64QAM

* A légkondicionáló berendezés teljesítménye számos tényezőtől függ, mint például az alapterület, a belmagasság, a szigetelés minősége és az ablakok száma. A feltüntetett adatok egy alacsony hőterhelésű térre vonatkoznak.

Fő alkatrészek (A kép)

- 1 Légtérreló mellék
- 2 Kijelző
- 3 Fogantyú
- 4 Kivezető fej
- 5 Kivezető tömlő
- 6 Ablak készlet
- 7 Ablak készlet rögzítőelemei
- 8 Kezelőpanel
- 9 EVA szűrőkeret
- 10 EVA szűrőbetét
- 11 Folyamatos üritő nyílás
- 12 Levegőkörtömli nyílás
- 13 CON szűrőkeret
- 14 Kézi üritő nyílás
- 15 Tápkábel
- 16 Kivezető tömlő csatlakozója
- 17 Távvezérlő
- 18 Kivezető fej csavarja

Vezérlőpanel és távvezérlő (B kép)

- 1 Időkacsoló gomb
- 2 Mirage gomb
- 3 Üzem mód kiválasztó gomb
- 4 Alvás üzemmód gomb
- 5 Hőmérséklet növelése gomb
- 6 Kijelző
- 7 Hőmérséklet csökkentése gomb
- 8 Ventilátor-fordulatszám gomb
- 9 Forgás gomb
- 10 Be-/kikapcsoló gomb
- 11 Wi-Fi állapotjelző LED
- 12 Hőmérséklet (Temperature) gomb

Biztonsági utasítások

FIGYELMEZTETÉS



Tartalmaz egy vagy több tűzveszélyes/fokozottan tűzveszélyes alkotóelemet.



Tartalmaz egy vagy több tűzveszélyes/fokozottan tűzveszélyes alkotóelemet.

- Ügyeljen arra, hogy a termék telepítése vagy használata előtt figyelmesen elolvasta és megértette az ebben a dokumentumban található információkat. Tartsa meg a csomagolást és ezt a dokumentumot későbbi használatra.
- A terméket csak az ebben a dokumentumban leírt módon használja.
- A termék gyermekek általi, vagy gyermekek, állatok vagy sérült személyek közelében történő használata gondos felügyeletet igényel. Ne engedje, hogy gyermekek játsszanak vele, vagy megérintsék.
- Tartsa a terméket gyermekektől távol.
- Ne használja a sérült vagy hibás terméket, helyette vigye vissza javításra vagy cserére.
- Óvja a terméket víztől, esőtől, nedvességtől vagy magas páratartalomtól.
- Ha a termék vízbe került, akkor ne érjen a termékhez vagy a vízhez.
- Kapcsolja le a hálózati áramot, és gondosan húzza ki a csatlakozódugót a hálózati csatlakozóaljzathatól.
- Miután a termék vízbe vagy víz alá, vagy más folyadékba vagy más folyadékok alá került, ne használja újra a terméket.
- Tartsa távol a terméket a hőforrásoktól. Ne helyezze a terméket forró felületekre, vagy nyílt láng közelébe.
- Ne nyúljon semmilyen tárggyal a termékbe.
- Ne ejtse le a terméket és kerülje az ütődést.
- A termék levegőbeömlő vagy -kiömlő rácsa elé ne tegyen akadályt, és ne takarja le.
- Ne szerelje szét, ne nyissa ki vagy törje szét az elemeket.
- Óvja az elemeket és akkumulátorokat a hőtől vagy tűztől. Ne tárolja közvetlen napsugárzásnak kitett helyen.
- Ne tárolja rendezetlenül a cellákat vagy elemeket dobozban vagy fiókban, ahol rövidre zárhatják egymást, vagy más fémtárgyak rövidre zárhatják őket.
- Óvja a cellákat vagy elemeket a mechanikus ütésektől.
- Elemszivárgás esetén ügyeljen arra, hogy a folyadék ne érintkezzen bőrrrel vagy szemmellel. Érintkezés esetén mossa le az érintett területet bő vízzel, és forduljon orvoshoz.
- Egy készülékben belül ne használjon különböző gyártmányú, kapacitású, méretű vagy típusú elemeket.
- Kizárólag az ebben a dokumentumban leírt típusú eleme(ke)t használja.
- Tartsa a cellákat és az elemeket tisztán és szárazon.
- Tartsa meg az eredeti terméktájékoztatót, hogy később is fel tudja lapozni.
- Lehetőség szerint használaton kívül vegye ki az akkumulátort a felszerelésből.
- Ne vegye ki az elemet vagy akkumulátort az eredeti csomagolásából, amíg nincs szükség rá a használatához.
- Ne használjon egyéb, nem a termékhez tervezett elemet vagy akkumulátort.
- Az elemeket vagy akkumulátorokat kizárólag a rendeltetésüknek megfelelő célra használja.
- Ha a cella vagy elem pólusarui szennyezetté válnak, törölje le őket egy tiszta, száraz kendővel.
- Gyermekek csak felügyelet mellett használhatják az elemet.
- A megfelelő elhelyezés érdekében vegye figyelembe az akkumulátoron található plusz (+) és mínusz (-) jeleket.
- Megfelelő módon ártalmatlanítsa az elemet vagy akkumulátort.
- Elem lenyelése esetén azonnal forduljon orvoshoz.
- A készüléket a mindenkori ország vezetékkezelési előírásainak megfelelően kell beüzemelni.
- Tisztításakor vagy a termék mozgatasakor mindig húzza ki a terméket a konnektorból
- A terméket ne a tápkábelnél fogva mozgassa.
- Ha probléma merül fel, húzza ki a termék csatlakozódugóját a hálózati csatlakozóaljzathatóból és más berendezésekből.
- Ne a kábelnél fogva húzza ki a terméket a csatlakozójából. Mindig fogja meg a dugót, és húzza ki.
- A tápkábel kihúzása előtt kapcsolja ki a főkapcsolót.
- Ne használja a terméket sérült kábellel vagy csatlakozódugóval.
- Bizonyosodjon meg arról, hogy a mindenkori területen az elektromos tápellátás váltóáramú feszültsége 220–240 V, frekvenciája pedig 50 Hz.
- Kizárólag földelt csatlakozóaljzatható csatlakoztassa.
- Szükség esetén használjon megfelelő átmérőjű, földelt hosszabbító kábelt.
- Teljesen tekerje le a tápkábelt, és ügyeljen arra, hogy a tápkábel ne érjen a termékhez.
- Hosszabbító kábel használata esetén a lehető legrövidebbet használja, és teljesen tekerje szét.
- Ne használjon kiűsítő időkápcsatoló vagy távvezérlő rendszert a termék be- vagy kikapcsolásához.
- Ügyeljen arra, hogy senki ne botoljon meg a kábelben.
- Ügyeljen arra, hogy a tápkábel ne akadjon el, és ne lógjon a munkalap peremén.
- Ne hagyja felügyelet nélkül a bekapcsolt terméket.
- Az R290 hűtőgáz megfelel az európai környezetvédelmi irányelveknek.
- Tartsa szem előtt, hogy a hűtőfolyadékok szagtalanok lehetnek.
- A termékért olyan helyre tegye, ahol nincs folyamatos gyújtóforrás (például nyílt láng, működésben lévő gáz- vagy elektromos készülék).
- A terméket csak 14 m²-nél nagyobb helyiségben helyezze el, használja és tárolja.
- A terméket csak jól szellőző területen tárolja.
- A termék tárolásakor ügyeljen a mechanikai sérülések megelőzésére.
- Ha a terméket nem szellőző területen üzemeli be, használja vagy tárolja, akkor ügyeljen arra, hogy a helyiség kialakításánál fogva megelőzhető legyen a hűtőfolyadék-szivárgás, ami tűzveszélyhez vagy robbanáshoz vezethet, ha a hűtőfolyadék elektromos fűtőtestek, kályhák vagy más gyújtóforrások hatására meggyullad.
- A hűtőfolyadék kört érintő munkálatokat vagy beavatkozásokat kizárólag olyan személy végezhet, aki rendelkezik egy iparági illetékes minősítő hatóság által kiállított, érvényes igazolással arra vonatkozóan, hogy képes a hűtőfolyadékokat biztonságosan, az iparágban általánosan elfogadott minősítési előírások szerint kezelni.
- Szervizelés csak a berendezés gyártójának ajánlása szerint végezhető. A szakképzett személyzet segítségét igénylő karbantartási és javítási munkálatok csak gyűlékony hűtőfolyadékok használatában jártas személy felügyelete mellett végezhető.
- A terméket leolvasztásakor és tisztításakor kizárólag a gyártó vállalattal által ajánlott eszközök használhatók.
- Vigyázzon, hogy a hűtőfolyadék kör egyik része se szűrődjön át.
- Ezt a terméket csak szakképzett technikus szervizelheti az áramütés kockázatának csökkentése érdekében.

A termék beüzemelése

- A** Helyezze a terméket stabil és sík felületre.
 - A** Kizárólag függőleges helyzetben mozgassa a terméket.
 - A** Hagyjon legalább 0,5 m helyet a levegőbeömlő és a levegőkiömlő nyílás körül, hogy biztosított legyen a jó légáramlás.
 - A** Ha a termék dőlt helyzetbe került, akkor hagyja függőlegesen állni 2 órán át, mielőtt bedugná a csatlakozódugóját.
 - A** A terméket csak 14 m²-nél nagyobb helyiségben helyezze el, használja és tárolja.
 - A** Tartsa távol a terméket gyúlékony tárgyaktól, pl. bútoroktól, függönyöktől és hasonlítottól.
 - A** Ne takarja el a szellőzőnyílásokat, és hagyjon elég helyet a termék körül.
1. Csatlakoztassa a tápkábel **A15** a hálózati csatlakozóaljzathoz.

A kivezetés összeszerelése (C kép)

- A** Csak a kapott kivezető tömlőt használja.
 - A** Ne takarja el a kivezető tömlőt, mert ez túlegeledést okozhat.
1. Szerelje össze a kivezető tömlőt **A5**, a kivezető fejfel **A4** és a kivezető tömlő csatlakozójával **A6**.
 2. Csatlakoztassa az **A16** részt a levegőkimenethez **A12**.
 3. Hosszabbítsa meg az **A5** részt 1500 mm-re.
 - A** Ne csavarja meg a kivezető tömlőt.
 - A** Ügyeljen arra, hogy a kivezető tömlő ne törjön meg.
 4. Szerelje össze az ablak készletet **A6** a rögzítőelemekkel **A7**.
 5. Helyezze az **A6** részt az ablaknyílásba.
- i** Az ablakkészlet elhelyezhető vízszintes és függőleges irányban.
 - 6. Húzza meg az **A7** részt.
 - 7. Pattintsa az **A4** részt az **A6** részbe, és rögzítse a kivezető fej csavarjával **A18**.

A folyamatos ürítés összeszerelése (opcionális)

- A** Csak páramentesítési és fűtési üzemmódban működik.
- 1. Nyissa ki a folyamatos ürítés kimenetét **A11**.
- 2. Csatlakoztassa az **A11** részt egy víztartályhoz vagy ürítő rendszerhez (nem tartozék).

Az elemek behelyezése a távirányítóba

1. Csúsztassa le az akkumulátorfoglat fedelét a távirányító hátuljáról **A17**.
2. Helyezzen be 2 AAA típusú akkumulátort.
3. Csúsztassa vissza a helyére az akkumulátorfoglat fedelét az **A17** részen

A SmartLife alkalmazás telepítése

1. Töltse le a Nedis SmartLife alkalmazást Android vagy iOS telefonjára a Google Play vagy az Apple App Store áruházból.
2. Nyissa meg a Nedis SmartLife alkalmazást a telefonján.
3. A mobiltelefonszámával vagy az e-mail címével hozzon létre egy fiókot, és érintse meg a Tovább gombot.
4. Egy ellenőrző kódot kap a mobiltelefonjára vagy e-mail címére.
5. Adja meg a kapott ellenőrző kódot.
6. Hozzon létre egy jelszót, és érintse meg a Kész gombot.
7. Érintse meg a Kezdőlap hozzáadása gombot egy SmartHome kezdőlap létrehozásához.
8. Adja meg a tartózkodási helyét, válassza ki a csatlakoztatni kívánt helyiségeket, és érintse meg a Kész gombot.

Termék hozzáadása a Nedis SmartLife alkalmazáshoz

1. Kapcsolja be a terméket.
2. Koppintson a + részre a Nedis SmartLife alkalmazásban.
3. A listából válassza ki a hozzáadni kívánt készüléket.

4. Ellenőrizze, hogy a Wi-Fi jelző LED **B11** gyorsan villog-e, vagy a termék újraindításához tartsa lenyomva a ventilátor fordulatszám választó gombját **B3** 5 másodpercig.
 5. Kövesse a Nedis SmartLife alkalmazás utasításait.
 - i** A termék megtalálása és hozzáadása után győződjön meg róla, hogy csatlakozik a termékhez.
 6. Miután megtalálta és hozzáadta a terméket, nevezze át.
 7. Megerősítés után az okostelefonjával vezérelheti a terméket.
- Ha SmartLife fiókját az Amazon Alexához és/vagy a Google Home-hoz szeretné csatlakoztatni, akkor „Smart Life” művelet vagy készség segítségével állítsa be azt. A további részletekkel kapcsolatban lásd az Amazon vagy a Google útmutatóját.

A kezelőpanel és a távvezérlő használata (B kép)

Gomb	Funkció
Időkacsoló gomb B1	Az időzítő beállításához nyomja a gombot. A hűtés időtartamának beállításához használja a B5 és B7 gombot.
Mirage gomb B2	Nyomja meg az előlapon található rejtett kijelző bekapcsolásához. Nyomja meg újra a kijelző kikapcsolásához.
Üzem mód kiválasztó gomb B3	Nyomja meg többször a megfelelő gombot az üzemmód kiválasztásához: Hűtés üzemmód / párártánítás üzemmód / ventilátor üzemmód.
Alvás üzemmód gomb B4	Alvó üzemmód bekapcsolása. Csak hűtés üzemmódban működik. Egy óra elteltével a beállított hőmérséklet 1 °C-ot nő, majd 2 óra után újra.
Hőmérséklet növelése gomb B5	Értékek növelése.
Hőmérséklet csökkentése gomb B7	Értékek csökkentése.
Ventilátor-fordulatszám gomb B6	Nyomja meg többször a kívánt fordulatszám kiválasztásához. (Alvó és páramentesítő üzemmódban nem érhető el).
Forgás gomb B9	Kapcsolja be vagy ki a lengést. Váltottassa meg a lamellák irányát.
Tápellátás gomb B10	A termék be- vagy kikapcsolása.
Hőmérséklet (Temperature) gomb B12	Átváltás Celsius és Fahrenheit között.

Fagyvédő funkció

- Ha a kivezető cső hőmérséklete túl alacsony, a termék automatikusan fagyvédelmi állapotra vált. (Csak hűtés üzemmódban működik.)
- A termék automatikusan visszatér a normál működéshez, ha a kivezető cső hőmérséklete meghatározott hőmérséklet alá csökken.

A kompresszor védelmi funkciója

- A kompresszor élettartamának növelése érdekében a kompresszor kikapcsolása után 3 perces indításkésleltetési védelmi funkció lép életbe.

Túlcsordulás ellen védő funkció

- Ha a vízszint meghaladja a figyelmeztetési szintet, akkor a termék hangjelzést ad le, és a „víztartály megtelt” jelzés villogni kezd. (A termék víztartályának ürítésével kapcsolatban lásd a következő bekezdéseket.)

Kézi ürtetés

1. A „víztartály megtelt” jelzés villog, és a termék egy riasztási hangjelzés leadásával jelzi, hogy a víztartály megtelt.
2. Kapcsolja ki a terméket a **B10** megnyomásával.
3. Húzza ki az **A15** csatlakozódugót.
4. Helyezzen egy víztartályt az **A13** alá.
5. Távolítsa el az **A14** rész vízdugóját
6. Billentse kissé hátra a terméket, hogy a víz biztosan kifolyjon a tartályból.
7. Helyezze vissza a vízdugót az **A14** részre

Megfelelőségi nyilatkozat

A NEDIS mint a gyártó kijelentjük, hogy Kína területén gyártott WiFiACMB1WT14 márkájú Nedis terméket az összes releváns CE-szabvány/ -szabályozás szerint teszteltük, és megfelelt azoknak.

A teljes megfeleléségi nyilatkozat (+ anyagbiztonsági adatlap, ha van) megtalálható és letölthető a következő weboldalról: <http://webshop.nedis.com>

Egyéb megfeleléségre vonatkozó információkért vegye fel a kapcsolatot ügyfélszolgálatunkkal:

weboldalunkon: <http://www.nedis.com>

e-mailben: service@nedis.com

NEDIS B.V., De Tweeling 28,

5215 MC 's-Hertogenbosch, HOLLANDIA

PL

Przewodnik Szybki start

Inteligentny klimatyzator

WiFiACMB1WT14



Więcej informacji znajdziesz w rozszerzonej instrukcji obsługi online: nedis.wifiacmb1wt14

Przeznaczenie

Nedis WiFiACMB1WT14 to lokalny klimatyzator przeznaczony do chłodzenia i osuszania pomieszczeń.

Produkt jest przeznaczony wyłącznie do użytku w pomieszczeniach mieszkalnych jako klimatyzator lokalny.

Produkt nie jest przeznaczony do użytku zawodowego.

Ten produkt może być używany przez dzieci w wieku od 8 lat oraz przez osoby o ograniczonej sprawności fizycznej, sensorycznej lub umysłowej, a także przez osoby, które nie posiadają odpowiedniej wiedzy i doświadczenia, jeżeli znajdują się pod nadzorem lub otrzymały instrukcje dotyczące użytkowania produktu w bezpieczny sposób oraz rozumieją związane z tym zagrożenia. Dzieci nie mogą bawić się produktem. Dzieci nie powinny czyścić ani przeprowadzać jakichkolwiek czynności konserwacyjnych bez nadzoru.

Ten produkt jest przeznaczony do użytku w gospodarstwie domowym do typowych funkcji i może być również używany przez niewykwalifikowanych użytkowników do typowych funkcji w miejscach takich, jak: sklepy, biura, inne podobne środowiska pracy, gospodarstwa wiejskie oraz przez klientów w hotelach, motelach i innych środowiskach mieszkaniowych i/lub w pensjonatach. Wszelkie modyfikacje produktu mogą mieć wpływ na bezpieczeństwo, gwarancję i działanie.

Specyfikacja

Produkt	Inteligentny klimatyzator
Numer katalogowy	WiFiACMB1WT14
Wymiary (dł. x szer. x wys.)	480 x 760 x 390 mm
Waga	33.5 kg
Napięcie wejściowe	220 – 240 V ~ 50 Hz
Wymagana moc	1610 W

Klasa energetyczna	A
Wskaźnik efektywności energetycznej (EER)	2,6
Regulowany zakres temperatur	16 - 31 °C
Poziomy hałas	≤ 65 dB(A)
Wydajność chłodnicza	14000 BTU
Wielkość pomieszczenia	28-42 m ²
Cyrkulacja powietrza	500 m ³ /h
Osuszanie	40 l/day
Czynnik chłodniczy	R290 / 280 g
Gniazdo zasilania	Schuko CEE 7/7
Typ akumulatora	2 x AAA (brak w zestawie)
Dopuszczalne nadciśnienie robocze	Ssanie 0,6 MPa Rozładowanie 1,8 MPa
Maks. dopuszczalne ciśnienie	3,0 MPa
Obsługiwana przestrzeń	120 m ³ *
Tryby pracy	Chłodzenie / Osuszanie / Wentylator
Poziomy prędkości wentylatora	Wysoki / Średni / Niski
Maks. moc transmisji radiowej	802.11b 17.5 dBm 802.11g 14.5 dBm 802.11n 13.5 dBm
Zysk anteny	2,5 dBi
Stosowane pasmo częstotliwości	2412 - 2472 MHz
Kanały	1-13
Metoda modulacji	DSSS, OFDM, 64QAM

* Wydajność klimatyzatora zależy od wielu czynników, takich jak powierzchnia pomieszczenia, wysokość do sufitu, stopień izolacji i liczba okien. Podane dane dotyczą przestrzeni o niskich obciążeniach cieplnych.

Główne części (rysunek A)

- 1 Przesuwne szczeliny wentylacyjne
- 2 Wyświetlacz
- 3 Uchwyty
- 4 Dysza wylotowa
- 5 Wąż wylotowy
- 6 Zestaw okienny
- 7 Łączniki do zestawu okiennego
- 8 Panel sterujący
- 9 Ramka filtra EVA
- 10 Wkład filtra EVA
- 11 Ciągły odpływ drenażowy
- 12 Wylot powietrza
- 13 Ramka filtra CON
- 14 Ręczny odpływ drenażowy
- 15 Przewód zasilający
- 16 Złącze węża wylotowego
- 17 Pilot
- 18 Śruba dyszy wylotowej

Panel sterowania i pilot (image B)

- 1 Przycisk timera
- 2 Przycisk Mirage
- 3 Przycisk wyboru trybu
- 4 Przycisk trybu uśpienia
- 5 Przycisk podniesienia temperatury
- 6 Wyświetlacz
- 7 Przycisk obniżenia temperatury
- 8 Przycisk prędkości wentylatora
- 9 Przycisk wahadłowy
- 10 Włącznik zasilania
- 11 Wskaźnik LED statusu Wi-Fi
- 12 Przycisk Temp

Instrukcje bezpieczeństwa

OSTRZEŻENIE



Zawiera jeden lub więcej (skrajnie/wysoko) łatwopalnych składników.



Zawiera jeden lub więcej (skrajnie/wysoko) łatwopalnych składników.

- Przed zainstalowaniem lub użyciem produktu należy upewnić się, że instrukcje zawarte w niniejszym dokumencie zostały w pełni przeczytane i zrozumiane. Opakowanie oraz niniejszy dokument należy zachować na przyszłość.
- Produktu należy używać wyłącznie w sposób opisany w niniejszym dokumencie.
- Koniecznie jest ścisły nadzór, gdy produkt jest używany przez dzieci, zwierzęta lub osoby niepełnosprawne lub gdy używany jest w ich pobliżu. Nie pozwalaj dzieciom bawić się produktem lub go dotykać.
- Produkt należy przechowywać poza zasięgiem dzieci.
- Nie używaj uszkodzonego lub wadliwego produktu – zwróć go celem naprawy lub wymiany.
- Nie wystawiaj produktu na działanie wody, deszczu, wilgoci lub wysokiej wilgotności.
- Jeśli produkt zostanie zanurzony w wodzie, nie dotykaj produktu ani wody.
- Wyłącz główne zasilanie i ostrożnie wyjmij wtyczkę z gniazdka elektrycznego.
- Po zanurzeniu lub zalaniu produktu wodą lub innym płynem nie należy go ponownie używać.
- Trzymaj produkt z dala od źródeł ciepła. Nie stawiaj produktu na gorących powierzchniach lub w pobliżu otwartego ognia.
- Nie wkładaj do produktu metalowych przedmiotów.
- Nie upuszczaj produktu i unikaj uderzenia go.
- Nie należy zasłaniać ani zakrywać kratki wlotu lub wylotu produktu.
- Nie demontuj, nie otwieraj ani nie niszczy baterii.
- Nie wystawiaj ogniu ani baterii na wstrząsy mechaniczne lub ognia. Unikaj przechowywania w miejscach narażonych na bezpośrednie działanie promieni słonecznych.
- Nie przechowuj ogniu lub baterii w pudełku lub szufladzie, gdzie może dojść do zwarcia między nimi lub do zwarcia z metalowymi przedmiotami.
- Nie narażaj ogniu ani baterii na wstrząsy mechaniczne.
- W przypadku wycieku z baterii nie wolno dopuścić do kontaktu cieczy ze skórą lub oczami. W przypadku kontaktu przemyć skazone miejsce dużą ilością wody i zasięgnąć porady lekarza.
- Nie łącz w produkcie baterii pochodzących od różnych producentów, o różnej pojemności, wielkości lub różnego rodzaju.
- Używaj tylko baterii zalecanych w tym dokumencie.
- Utrzymuj ogniwa i baterie w stanie czystym i suchym.
- Zachowaj oryginalną literaturę produktu do wykorzystania w przyszłości.
- Jeśli to możliwe, wyjmij baterię z produktu, gdy nie jest używany.
- Nie wyjmuj ogniwa lub baterii z oryginalnego opakowania do czasu użycia.
- Nie używaj ogniwa lub baterii, które nie są przeznaczone do użytku z tym produktem.
- Baterii lub akumulatorów używaj tylko do celu, do którego zostały przeznaczone.
- Jeśli styki ogniwa lub baterii ulegną zabrudzeniu, przetrzyj je czystą, suchą szmatką.
- Korzystanie z baterii przez dzieci powinno być nadzorowane.

- Przestrzegaj oznaczeń plus (+) i minus (-) na baterii i produkcie, aby zapewnić prawidłowe włożenie baterii.
- Zutilizuj ogniwo lub baterię w odpowiedni sposób.
- W przypadku polknięcia ogniwa lub baterii niezwłocznie zasięgnij porady lekarza.
- Urządzenie należy zainstalować zgodnie z krajowymi przepisami dotyczącymi połączeń elektrycznych.
- Zawsze odłączaj produkt od gniazdka elektrycznego przed przystąpieniem do czyszczenia lub przenoszenia produktu.
- Nie ciągnij za przewód zasilający, aby przemieścić produkt.
- Jeśli wystąpią problemy, odłącz produkt od gniazdka elektrycznego i innych urządzeń.
- Nie odłączaj produktu, ciągnąc za kabel. Zawsze należy chwycić wtyczkę i pociągnąć ją.
- Wyłącz główny wyłącznik zasilania przed odłączeniem przewodu zasilającego.
- Nie używaj produktu, gdy przewód lub wtyczka są uszkodzone.
- Upewnij się, że zasilanie elektryczne w Twojej okolicy odpowiada napięciu 220-240 VAC i częstotliwości 50 Hz.
- Podłączaj tylko do gniazdka z uziemieniem.
- W razie potrzeby użyj uziemionego przedłużacza o odpowiedniej średnicy.
- Rozwin całkowicie przewód zasilający i upewnij się, że nie styka się z produktem.
- Korzystając z przedłużacza, należy użyć możliwie najkrótszego i całkowicie rozwiniętego przedłużacza.
- Nie używaj zewnętrznych timerów lub systemów zdalnego sterowania do włączania i wyłączania produktu.
- Upewnij się, że nikt nie może potknąć się o przewód zasilający.
- Upewnij się, że kabel zasilający nie może się zaplątać i nie zwisa przez krawędź blatu.
- Nie zostawiaj włączonego produktu bez nadzoru.
- R290 to gaz chłodniczy, który jest zgodny z europejskimi dyrektywami dotyczącymi środowiska.
- Pamiętaj, że czynnik chłodniczy może być bezwony.
- Umieść produkt w miejscu, w którym nie występują trwałe źródła zapłonu (na przykład otwarty ogień, działające urządzenia gazowe lub elektryczne).
- Produkt należy instalować, eksploatować i przechowywać tylko w pomieszczeniu o powierzchni powyżej 14 m².
- Produkt należy przechowywać wyłącznie w dobrze wentylowanym miejscu.
- Produkt należy przechowywać w taki sposób, aby zapobiegać wystąpieniu awarii mechanicznej.
- Jeśli produkt jest instalowany, eksploatowany lub przechowywany w miejscu pozbawionym wentylacji, upewnij się, że pomieszczenie zostało zaprojektowane w taki sposób, aby zapobiegać gromadzeniu się wycieków czynnika chłodniczego, powodując ryzyko pożaru lub wybuchu w wyniku zapłonu czynnika chłodniczego spowodowanego przez grzejniki elektryczne, piece lub inne źródła zapłonu.
- Tylko osoba posiadająca aktualny certyfikat wydany przez akredytowany w branży organ oceniający, uprawniający ją do bezpiecznego obchodzenia się z czynnikami chłodniczymi zgodnie z uznaną w branży specyfikacją oceny, może pracować przy lub otwierać obwód chłodniczy.
- Serwisowanie może być wykonywane wyłącznie zgodnie z zaleceniami producenta sprzętu. Konserwację i naprawy wymagające pomocy innego wykwalifikowanego personelu można przeprowadzać wyłącznie pod nadzorem osoby kompetentnej w stosowaniu łatwopalnych czynników chłodniczych.
- Podczas rozmrażania i czyszczenia produktu nie należy używać środków innych niż zalecane przez producenta.
- Nie przekraczaj ani nie podgrzewaj żadnej części obwodu chłodniczego.

- Ten produkt może być serwisowany wyłącznie przez wykwalifikowanego serwisanta, aby zmniejszyć ryzyko porażenia prądem elektrycznym.

Instalowanie produktu

- A** Produkt należy ustawić na stabilnej i równej powierzchni.
 - A** Produkt należy przemieszczać wyłącznie w pozycji pionowej.
 - A** Pozostaw minimum 0,5 m przestrzeni wokół wlotu i wylotu powietrza, aby zapewnić dobrą cyrkulację powietrza.
 - A** Jeśli produkt został przechylony, pozostaw go w pionie na 2 godz. przed podłączeniem do zasilania.
 - A** Produkt należy instalować, eksploatować i przechowywać tylko w pomieszczeniu o powierzchni powyżej 14 m².
 - A** Przechowuj produkt w bezpiecznej odległości od przedmiotów łatwopalnych, takich jak meble, zastawy itp.
 - A** Nie blokuj otworów wentylacyjnych i upewnij się, że wokół produktu jest wystarczająco dużo miejsca.
1. Podłącz przewód zasilający **A15** do gniazdka zasilającego.

Montaż układu wylotowego (rysunek C)

- A** Używaj wyłącznie węża wylotowego znajdującego się w zestawie.
 - A** Nie blokuj węża wylotowego. Może to spowodować przegrzanie.
1. Zamontuj wąż wylotowy **A5**, dyszę wylotową **A4** i złączę węża wylotowego **A16**.
 2. Podłącz **A16** do wylotu powietrza **A12**.
 3. Wysuń **A5** na długość do 1500 mm.
 - A** Nie skracaj węża wylotowego.
 - A** Upewnij się, że wąż wylotowy nie jest zagięty.
 4. Zamontuj mocowania **A6** zestawu okiennego **A7**.
 5. Zainstaluj **A6** w otworze okiennym.
 - i** Zestaw okienny można ustawić w położeniu poziomym lub pionowym.
 6. Dokręć **A7**.
 7. Zatrzaśnij **A4** w **A6** i przymocuj za pomocą śruby dyszy wylotowej **A18**.

Montaż systemu ciągłego drenażu (opcjonalny)

- A** Działa tylko w trybie osuszania i ogrzewania.
1. Otwórz wylot systemu ciągłego drenażu **A11**.
 2. Podłącz **A11** do zbiornika na wodę lub systemu drenażowego (brak w zestawie).

Wkładanie baterii do pilota

1. Odsuń kłapkę z komory baterii pilota **A17**.
2. Włóż dwa baterie AAA.
3. Wsuń kłapkę z komory baterii z powrotem na **A17**.

Instalacja aplikacji Nedis SmartLife

1. Pobierz aplikację Nedis SmartLife na system Android lub iOS za pośrednictwem sklepu Google Play lub Apple App Store.
2. Otwórz aplikację Nedis SmartLife w telefonie.
3. Utwórz konto z wykorzystaniem numeru telefonu komórkowego lub adresu e-mail i dotknij Kontynuuj.
4. Otrzymasz kod weryfikacyjny na telefon komórkowy lub adres e-mail.
5. Wprowadź otrzymany kod weryfikacyjny.
6. Utwórz hasło i dotknij Gotowe.
7. Dotknij Dodaj dom, aby utworzyć dom SmartLife.
8. Ustaw lokalizację, wybierz pokoje, które chcesz podłączyć, i dotknij Gotowe.

Dodawanie produktu do aplikacji Nedis SmartLife

1. Włącz produkt.
2. Dotknij + w aplikacji Nedis SmartLife.
3. Wybierz typ urządzenia, które chcesz dodać z listy.

4. Sprawdź, czy LED-owy wskaźnik Wi-Fi **B11** szybko miga, lub przytrzymaj przycisk prędkości wentylatora **B6** przez 5 sek., aby zresetować produkt.
5. Postępuj zgodnie z instrukcjami podanymi w aplikacji Nedis SmartLife.
- i** Pamiętaj, aby połączyć się z produktem po jego wyszukaniu i dodaniu.
6. Zmierz nazwę produktu po znalezieniu i dodaniu go.
7. Po potwierdzeniu można sterować produktem za pomocą smartfona.

Aby połączyć swoje konto SmartLife z Amazon Alexa i/lub Google Home, skonfiguruj je za pomocą akcji lub umiejętności „SmartLife”. Aby uzyskać więcej informacji, sprawdź instrukcje na Amazon lub Google.

Korzystanie z panelu sterowania i pilota (ilustracja B)

Przycisk	Funkcja
Przycisk timera B1	Naciśnij, aby ustawić timer. Użyj B5 i B7 , aby ustawić żądany czas trwania chłodzenia.
Przycisk Mirage B2	Naciśnij, aby włączyć ukryty wyświetlacz z przodu. Naciśnij ponownie, aby wyłączyć wyświetlacz.
Przycisk wyboru trybu B3	Wciskaj przycisk, aby wybrać tryb: Tryb chłodzenia / Tryb osuszania / Tryb wentylatora.
Przycisk trybu uśpienia B4	Aktywuj tryb uśpienia. Działa tylko w trybie chłodzenia. Po upływie godziny ustawiona temperatura wzrośnie o 1 °C oraz ponownie po upływie 2 godzin.
Przycisk podniesienia temperatury B5	Zwiększanie wartości.
Przycisk obniżenia temperatury B7	Zmniejszanie wartości.
Przycisk prędkości wentylatora B8	Naciskaj, aby wybrać prędkość wentylatora. (Niedostępne w trybie uśpienia i osuszania).
Przycisk wahadłowy B9	Włączanie lub wyłączanie ruchu wahadłowego. Zmień orientację listewek żaluzji.
Przycisk zasilania B10	Włączanie lub wyłączanie produktu.
Przycisk Temp B12	Przełącz pomiędzy stopniami Celsjusza i Fahrenheita.

Funkcja ochrony przed zamarzaniem

- Produkt automatycznie przejdzie w stan ochrony przed zamarzaniem, gdy temperatura rury wylotowej stanie się zbyt niska (działa tylko w trybie chłodzenia).
- Produkt automatycznie powróci do normalnej pracy, gdy temperatura rury wylotowej wzrośnie do określonej temperatury.

Funkcja ochronna sprężarki

- Aby wydłużyć żywotność sprężarki, wyposażono ją w funkcję 3-minutowego opóźnienia rozruchu po wyłączeniu sprężarki.

Funkcja ochrony przed przepełnieniem

- Jeśli woda przekroczy poziom ostrzegawczy, produkt wyemituje dźwięk, a wskaźnik pełnego zbiornika zacznie migać. (W następnych akapitach znajdziesz informację, jak opróżnić zbiornik wody.)

Ρęczny drenaż

1. Wskaźnik pełnego zbiornika miga, a produkt emituje dźwięk alarmu wskazujący, że zbiornik wody jest pełny.
2. Wyłącz produkt za pomocą **B10**.
3. Odłącz **A15**.
4. Umieść zbiornik na wodę pod **A14**.
5. Wyjmij korek z **A14**.
6. Lekko odchyl produkt w tył, aby cała woda opuściła zbiornik.
7. Umieść korek z powrotem w **A14**.

Deklaracja zgodności

Firma NEDIS będąca producentem wyrobu WiFiACMB1WT14 marki Nedis wyprodukowanego w Chinach oświadcza, że wyrób ten został przetestowany zgodnie ze wszystkimi właściwymi normami / przepisami CE oraz że przeszedł pomyślnie wszystkie testy.

Pełna treść deklaracji zgodności (wraz z kartą charakterystyki, jeśli dotyczy) jest dostępna na stronie <http://webshop.nedis.com>. Więcej informacji na temat zgodności z przepisami można uzyskać, kontaktując się z działem obsługi klienta:

strona www: <http://www.nedis.com>

e-mail: service@nedis.com

NEDIS B.V., De Tweeling 28,

5215 MC 's-Hertogenbosch, HOLLANDIA

EL

Οδηγός γρήγορης εκκίνησης

Έξυπνο κλιματιστικό

WiFiACMB1WT14



Gια περισσότερες πληροφορίες δείτε το εκτενές online εγχειρίδιο: ned.is/wifiacmb1wt14

Προοριζόμενη χρήση

Το Nedis WiFiACMB1WT14 είναι ένα τοπικό κλιματιστικό για να δροσίξει και να απομακρύνει την υγρασία από τα δωμάτια.

Το προϊόν προορίζεται αποκλειστικά ως τοπικό κλιματιστικό για οικιακή χρήση σε εσωτερικούς χώρους.

Το προϊόν δεν πρέπει χρησιμοποιείται για επαγγελματική χρήση. Το προϊόν αυτό μπορεί να χρησιμοποιηθεί από παιδιά 8 ετών και άνω και από άτομα με μειωμένες σωματικές, ασθητηριακές ή διανοητικές ικανότητες ή χωρίς εμπειρία και γνώσεις, αν επιβλέπονται ή τους έχουν δοθεί οδηγίες για την ασφαλή χρήση του προϊόντος και κατανοούν τους κινδύνους που εμπλέκονται. Τα παιδιά δεν πρέπει να παίζουν με το προϊόν. Η καθαριότητα και η συντήρηση από τον χρήστη δεν πρέπει να πραγματοποιείται από παιδιά χωρίς επίβλεψη. Το προϊόν αυτό προορίζεται για χρήση σε οικιακό περιβάλλον για τυπικές οικιακές χρήσεις και μπορεί επίσης να χρησιμοποιηθεί από μη έμπειρους χρήστες για τυπική οικιακή χρήση, όπως: καταστήματα, γραφεία ή άλλο παρόμοιο εργασιακό περιβάλλον, φάρμες, από πελάτες ξενοδοχείων, motel και άλλους χώρους διαμονής και/ή σε ξενώνες με πριονί.

Οποιοδήποτε τροποποίηση του προϊόντος μπορεί να έχει επιπτώσεις στην ασφάλεια, την εγγύηση και τη σωστή λειτουργία.

Χαρακτηριστικά

Προϊόν	Έξυπνο κλιματιστικό
Αριθμός είδους	WiFiACMB1WT14
Διαστάσεις (μ x π x υ)	480 x 760 x 390 mm
Βάρος	33.5 kg
Τάση εισόδου	220 – 240 V ~ 50 Hz
Ισχύς	1610 W
Ενεργειακή κατηγορία	A

Βαθμός ενεργειακής απόδοσης (EER)	2,6
Ρυθμιζόμενο εύρος θερμοκρασίας	16 - 31 °C
Επίπεδο θορύβου	≤ 65 dB(A)
Ικανότητα ψύξης	14000 BTU
Χωρητικότητα δωματίου	28-42 m ²
Κυκλοφορία αέρα	500 m ³ /h
Αφύγνωση	40 l/day
Ψυκτικό	R290 / 280 g
Φις	Schuko CEE 7/7
Είδος μπαταρίας	2x AAA (δεν περιλαμβάνεται)
Επιτρεπόμενη υπερβολική πίεση λειτουργίας	Αναρρόφηση 0,6 MPa Αποφόρτιση 1,8 MPa
Μεγ. επιτρεπόμενη πίεση	3,0 MPa
Κάλυψη δωματίου	120 m ² *
Καταστάσεις λειτουργίας	Ψύξη / Αφύγνωση / Ανεμιστήρας
Επίπεδα ταχύτητα ανεμιστήρα	Υψηλό / Μεσαίο / Χαμηλό
Μέγ. ισχύς εκπομπής	802.11b 17.5 dBm 802.11g 14.5 dBm 802.11n 13.5 dBm
Κεραία με απολαβή	2,5 dBi
Ζώνη συχνότητας που χρησιμοποιείται	2412 - 2472 MHz
Κανάλια	1-13
Τρόπος διαμόρφωσης	DSSS, OFDM, 64QAM

* Η απόδοση ενός κλιματιστικού υπόκειται σε πολλούς παράγοντες, όπως ο χώρος επιφάνειας, το ύψος οροφής, το επίπεδο μόνωσης και ο αριθμός των παραθύρων. Τα αναφερόμενα δεδομένα βασίζονται σε ένα χώρο με χαμηλά φορτία θερμότητας.

Κύρια μέρη (εικόνα A)

- 1 Περισδές με κίνηση
- 2 Οθόνη
- 3 Χειρολαβή
- 4 Ακροφύσιο εξαερισμού
- 5 Σωλήνας εξαερισμού
- 6 Κιτ παραθύρου
- 7 Συνδετήρες κιτ παραθύρου
- 8 Πίνακας ελέγχου
- 9 Πλαίσιο φίλτρου EVA
- 10 Φύλλο φίλτρου EVA
- 11 Έξοδος συνεχόμενης αποστράγγισης
- 12 Έξοδος αέρα
- 13 Πλαίσιο φίλτρου CON
- 14 Έξοδος χερσολιγής αποστράγγισης
- 15 Καλώδιο ρεύματος
- 16 Σύνδεσμος του σωλήνα εξαερισμού
- 17 Τηλεχειριστήριο
- 18 Βίδα ακροφύσιου εξαερισμού

Ρυθμίσεις οθόνης και χειριστήριο (image B)

- 1 Κουμπί χρονοδιακόπτη
- 2 Κουμπί Mirage
- 3 Κουμπί επιλογής λειτουργίας
- 4 Κουμπί λειτουργία ύπνου
- 5 Κουμπί αύξησης θερμοκρασίας
- 6 Οθόνη
- 7 Κουμπί μείωση θερμοκρασίας
- 8 Κουμπί ταχύτητας ανεμιστήρα
- 9 Κουμπί κλίσης
- 10 Κουμπί ισχύος
- 11 Ενδειξη LED Wi-Fi
- 12 Κουμπί Temperature

Οδηγίες ασφάλειας

A ΠΡΟΕΙΔΟΠΟΙΗΣΗ



Περιέχει ένα ή περισσότερα (εξαιρετικά/πολύ) εύφλεκτα συστατικά.



Περιέχει ένα ή περισσότερα (εξαιρετικά/πολύ) εύφλεκτα συστατικά.

- Βεβαιωθείτε ότι έχετε διαβάσει και κατανοήσει αυτές τις οδηγίες πριν εγκαταστήσετε ή χρησιμοποιήσετε το προϊόν. Κρατήστε τη συσκευασία και το κείμενο για μελλοντική αναφορά.
- Χρησιμοποιείτε το προϊόν μόνο σύμφωνα με αυτό το έγγραφο.
- Να επιβλέπετε από κοντά όταν το προϊόν χρησιμοποιείται από ή κοντά σε παιδιά, ζώα ή άτομα με αναπηρίες. Μην επιτρέπετε στα παιδιά να παίζουν μαζί του ή να αγγίζουν.
- Να φυλάσσεται μακριά από παιδιά.
- Μην χρησιμοποιείτε ένα φαρμαμένο ή ελαττωματικό προϊόν αλλά επιστρέψτε το για επιδιόρθωση ή αντικατάσταση.
- Μην εκθέτετε το προϊόν σε νερό, βροχή, υγρασία ή υψηλή υγρασία.
- Αν το προϊόν βυθιστεί στο νερό, μην αγγίζετε το προϊόν ή το νερό.
- Κλείστε το δίκτυο ρεύματος και απομακρύνετε προσεκτικά το φις από την πρίζα.
- Μόλις το προϊόν βυθιστεί ή καλυφτεί από νερό ή άλλα υγρά, μην χρησιμοποιείτε ξανά το προϊόν.
- Κρατήστε το προϊόν μακριά από πηγές θερμότητας. Μην τοποθετείτε το προϊόν πάνω σε θερμές επιφάνειες ή κοντά σε γυμνές φλόγες.
- Μην εισάγετε αντικείμενα μέσα στο προϊόν.
- Μην ρίχνετε κάτω το προϊόν και αποφύγετε τα τραντάγματα.
- Μην φράσετε ή μην καλύψετε το πλέγμα εισόδου ή εξόδου αέρα του προϊόντος.
- Μην συνθλίβετε, ανοίγετε ή κομματιάζετε τις μπαταρίες.
- Μην εκθέτετε τις κυψέλες ή μπαταρίες σε θερμότητα ή φωτιά. Μην αποθηκεύετε σε μέρος με απευθείας έκθεση στον ήλιο.
- Μην αποθηκεύετε τις κυψέλες ή τις μπαταρίες σε κουτί ή συρτάρι όπου μπορεί να προκληθεί βραχυκύκλωμα μεταξύ τους ή να βραχυκυκλώσουν από άλλα μεταλλικά αντικείμενα.
- Οι κυψέλες και οι μπαταρίες δεν πρέπει να υποβάλλονται σε μηχανικούς κραδασμούς.
- Σε περίπτωση διαρροής της κυψέλης, αποφύγετε το υγρό να έρθει σε επαφή με την επιδερμίδα ή τα μάτια. Αν έρθει σε επαφή, πλύνετε την περιοχή που ήρθε σε επαφή με αρκετό νερό και ζητήστε ιατρική συμβουλή.
- Μην αναμινύετε κυψέλες διαφορετικών κατασκευαστών, απόδοσης, μεγέθους ή τύπου μέσα στο προϊόν.
- Χρησιμοποιείτε μόνο τον τύπο μπαταρίας σύμφωνα με αυτό το έγγραφο.
- Διατηρείτε τις κυψέλες και τις μπαταρίες καθαρές και στεγνές.
- Κρατήστε το φυλλάδιο του αρχικού προϊόντος για μελλοντική αναφορά.
- Όποτε είναι δυνατό, απομακρύνετε τη μπαταρία από το προϊόν αν δεν χρησιμοποιείται.
- Μην απομακρύνετε μία κυψέλη ή μπαταρία από την αρχική τους συσκευασία μέχρι να την χρησιμοποιήσετε.
- Μην χρησιμοποιείτε κάποια κλυψέλη ή μπαταρία η οποία δεν προορίζεται για χρήση με το προϊόν.
- Χρησιμοποιείτε τη στήλη ή την μπαταρία μόνο για την εφαρμογή που προορίζεται.
- Καθαρίστε τους ακροδέκτες της κυψέλης ή της μπαταρίας με ένα καθαρό στεγνό πανί αν λερωθούν.
- Τα παιδιά πρέπει να επιβλέπονται όταν χρησιμοποιούν την μπαταρία.
- Παρατηρήστε τις ενδείξεις συν (+) και μείον (-) πάνω στην μπαταρία και το προϊόν και διασφαλίστε τη σωστή τοποθέτηση
- Απορρίψτε την κυψέλη ή την μπαταρία με τον κατάλληλο τρόπο.
- Ζητήστε άμεσα ιατρική συμβουλή σε περίπτωση κατάποσης μίας κυψέλης ή μπαταρίας.
- Η συσκευή πρέπει να εγκαθίσταται σύμφωνα με την εθνική νομοθεσία καλωδίων.
- Πάντα να αποσυνδέετε το προϊόν από την πρίζα όταν το καθαρίζετε ή το μετακινείτε
- Μην τραβάτε από το καλώδιο ρεύματος για να μετακινήσετε το προϊόν.
- Αποσυνδέστε το προϊόν από το ρεύμα όπως και άλλες συσκευές αν προκύψει κάποιο πρόβλημα.
- Μην αποσυνδέετε το προϊόν τραβώντας από το καλώδιο. Να κρατάτε πάντα γερά την πρίζα και να τραβάτε.
- Κλείστε τον κύριο διακόπτη λειτουργίας πριν αποσυνδέσετε το καλώδιο τροφοδοσίας.
- Μη χρησιμοποιείτε το προϊόν όταν το καλώδιο ή το βύσμα είναι κατεστραμμένο.
- Βεβαιωθείτε ότι η παροχή ηλεκτρικού ρεύματος παροχή στην περιοχή σας αντιστοιχεί σε τάση 220 - 240 VAC και συχνότητα 50 Hz.
- Συνδέστε μόνο σε πρίζα με γείωση.
- Αν χρειάζεται, χρησιμοποιήστε μία επέκταση καλωδίου με γείωση με τη σωστή διάμετρο.
- Τεντώστε πλήρως το καλώδιο τροφοδοσίας και βεβαιωθείτε ότι το καλώδιο τροφοδοσίας δεν έρχεται σε επαφή με το προϊόν.
- Όταν χρησιμοποιείτε μία επέκταση καλωδίου, να χρησιμοποιείτε μία όσο το δυνατόν πιο μικρή και πλήρως ξεδιπλωμένη.
- Μην χρησιμοποιείτε εξωτερικούς χρονοδιακόπτες ή συστήματα απομακρυσμένου ελέγχου για να ενεργοποιήσετε ή απενεργοποιήσετε το προϊόν.
- Βεβαιωθείτε ότι δεν θα ακοντάψι κάποιος πάνω στο καλώδιο.
- Βεβαιωθείτε ότι το καλώδιο ρεύματος δεν είναι μπερδεμένο και δεν κρέμεται από την άκρη μίας επιφάνειας εργασίας.
- Μην αφήνετε το προϊόν χωρίς επίβλεψη όταν είναι σε λειτουργία.
- Το R290 είναι ένα ψυκτικό υγρό που πληροί τις ευρωπαϊκές οδηγίες για το περιβάλλον.
- Πρέπει να γνωρίζετε ότι τα ψυκτικά είναι άοσμα.
- Τοποθετήστε το προϊόν σε ένα χώρο χωρίς συνεχόμενες πηγές ανάφλεξης (για παράδειγμα: γυμνή φλόγα, συσκευή αερίου σε λειτουργία ή ηλεκτρικός θερμαντήρας σε λειτουργία).
- Η εγκατάσταση, λειτουργία και αποθήκευση του προϊόντος πρέπει να γίνεται σε ένα χώρο με επιφάνεια δαπέδου πάνω από 14 m².
- Να αποθηκεύετε το προϊόν σε έναν καλά αεριζόμενο χώρο.
- Το προϊόν πρέπει να αποθηκεύεται έτσι ώστε να αποτρέπονται οι μηχανικές βλάβες.
- Όταν το προϊόν εγκαθίσταται, λειτουργεί ή αποθηκεύεται σε μη αεριζόμενο χώρο, βεβαιωθείτε ότι το δωμάτιο είναι σχεδιασμένο έτσι ώστε να εμποδίζεται η συσσώρευση διαρροών ψυκτικού που μπορεί να προκαλέσει κίνδυνο πυρκαγιάς ή έκρηξης λόγω ανάφλεξης του ψυκτικού που μπορεί να προκληθεί από ηλεκτρικές θερμότερες, ηλεκτρικές κουζίνες ή άλλες πηγές ανάφλεξης.
- Τα άτομα που χειρίζονται ή εργάζονται στο κύκλωμα ψυκτικού πρέπει να έχουν την κατάλληλη πιστοποίηση που έχει εκδοθεί από διαπιστευμένο οργανισμό ο οποίος εξασφαλίζει την ικανότητα χειρισμού του ψυκτικού κυκλώματος.
- Οι επισκευές πρέπει να εκτελούνται με βάση τη σύσταση της κατασκευάστριας εταιρείας. Η συντήρηση και οι επισκευές που απαιτούν τη βοήθεια εξειδικευμένου προσωπικού θα πρέπει να διεξάγονται υπό την εποπτεία ατόμου ειδικευμένου στη χρήση εύφλεκτων ψυκτικών.

- Όταν αποψύχετε και καθαρίζετε το προϊόν, να χρησιμοποιείτε μόνο μέσα που προτείνονται από την κατασκευάστρια εταιρεία.
- Μην τρυπάτε ή θερμαίνετε κανένα μέρος του ψυκτικού κυκλώματος.
- Για να μειώσετε τον κίνδυνο ηλεκτροπληξίας, η συντήρηση του προϊόντος πρέπει να πραγματοποιείται μόνο από εξουσιοδοτημένο τεχνικό συντήρησης.

Εγκατάσταση του προϊόντος

- A** Τοποθετήστε το προϊόν σε μία σταθερή και επίπεδη επιφάνεια.
 - A** Να μετακινείτε το προϊόν μόνο σε όρθια θέση.
 - A** Αφήστε ελάχιστο κενό χώρο 0,5 m γύρω από την είσοδο και την έξοδο αέρα για μία καλή κυκλοφορία της ροής αέρα.
 - A** Αν το προϊόν έχει γύρει, τοποθετήστε το σε όρθια θέση για 2 ώρες προτού το συνδέσετε στο ρεύμα.
 - A** Η εγκατάσταση, λειτουργία και αποθήκευση του προϊόντος πρέπει να γίνεται σε ένα χώρο με επιφάνεια δαπέδου πάνω από 14 m².
 - A** Κρατήστε το προϊόν μακριά από εύφλεκτα είδη όπως έπιπλα, κουρτίνες και παρόμοια είδη.
 - A** Μην τοποθετείτε εμπόδια στις οπές αερισμού και βεβαιωθείτε ότι υπάρχει αρκετός ελεύθερος χώρος γύρω από το προϊόν.
1. Συνδέστε το καλώδιο ρεύματος **A15** στην πρίζα.

Συναρμολόγηση της εξάτμισης (εικόνα C)

- A** Χρησιμοποιήστε μόνο τον παρεχόμενο εύκαμπο σωλήνα εξάτμισης.
 - A** Μην μπλοκάρετε τον εύκαμπο σωλήνα εξάτμισης, μπορεί να προκληθεί υπερθέρμανση.
1. Συναρμολογήστε τον εύκαμπο σωλήνα εξάτμισης **A5**, το ακροφύσιο εξάτμισης **A4** και τον σύνδεσμο του σωλήνα εξάτμισης **A16**.
 2. Συνδέστε **A16** στην έξοδο αέρα **A12**.
 3. Επεκτείνετε το **A5** έως 1500 mm.
 - A** Μην στρίβετε τον εύκαμπο σωλήνα εξάτμισης.
 - A** Βεβαιωθείτε ότι ο εύκαμπος σωλήνας δεν διπλώνει.
 4. Συναρμολογήστε το κιτ παραθύρου **A6** τα κλιπ **A7**.
 5. Τοποθετήστε το **A6** στο άνοιγμα παραθύρου.
 - i** Το κιτ παραθύρου μπορεί να τοποθετηθεί σε οριζόντια και κάθετη κατεύθυνση.
 6. Σφίξτε το **A7**.
 7. Περάστε το **A4** μέσα στο **A6** και ασφαλίστε με τη βίδα του ακροφυσίου εξάτμισης **A16**.

Συναρμολόγηση συνεχόμενης αποστράγγισης (προαιρετικό)

- A** Λειτουργεί μόνο σε κατάσταση αφύγρανσης και θέρμανσης.
1. Ανοίξτε την έξοδο της συνεχόμενης αποστράγγισης **A11**.
 2. Συνδέστε το **A11** σε ένα δοχείο νερού ή ένα σύστημα αποχέτευσης (δεν περιλαμβάνεται).

Τοποθέτηση των μπαταριών στο τηλεχειριστήριο

1. Σύρετε για να απομακρύνετε το κάλυμμα μπαταρίας από την πίσω πλευρά του τηλεχειριστηρίου **A17**.
2. Εισάγετε 2 μπαταρίες τύπου AAA.
3. Σύρετε το κάλυμμα πίσω στη θέση του **A17**.

Εγκαταστήστε την εφαρμογή Nedis SmartLife

1. Κάντε λήψη της εφαρμογής Nedis SmartLife για Android ή iOS στο τηλέφωνό σας από το Google Play ή το Apple App Store.
2. Ανοίξτε την εφαρμογή Nedis SmartLife στο κινητό σας.
3. Δημιουργήστε έναν λογαριασμό με τον αριθμό του κινητού τηλεφώνου ή τη διεύθυνση e-mail σας και πατήστε Συνέχεια.
4. Θα λάβετε έναν κωδικό επαλήθευσης στο κινητό σας τηλέφωνο ή στη διεύθυνση ηλεκτρονικού ταχυδρομείου.

5. Εισάγετε τον κωδικό επιβεβαίωσης που λάβατε.
6. Δημιουργήστε έναν κωδικό πρόσβασης και πατήστε Ολοκλήρωση.
7. Πατήστε Προσθήκη Home για να δημιουργήσετε ένα SmartLife Home.
8. Ρυθμίστε την τοποθεσία σας, επιλέξτε τα δωμάτια που θέλετε να συνδέσετε και πατήστε Ολοκλήρωση.

Πρόσθεση ενός προϊόντος στην εφαρμογή Nedis SmartLife

1. Ενεργοποίηση του προϊόντος.
2. Πατήστε + στην εφαρμογή Nedis SmartLife.
3. Επιλέξτε τον τύπο της συσκευής που θέλετε να προσθέσετε από τη λίστα.
4. Επιβεβαιώστε ότι η ένδειξη LED Wi-Fi **B11** αναβοσβήνει γρήγορα ή κρατήστε πατημένο το κουμπί ανεμιστήρα **B8** για 5 δευτερόλεπτα για την επαναφορά του προϊόντος.
5. Ακολουθήστε τις οδηγίες στην εφαρμογή Nedis SmartLife.
 - i** Βεβαιωθείτε ότι έχετε συνδέσει το προϊόν μόλις εντοπιστεί και προστεθεί.
6. Δώστε νέο όνομα στο προϊόν μόλις εντοπιστεί και προστεθεί.
7. Μετά την επιβεβαίωση, μπορείτε να χειρίζεστε το προϊόν με το smartphone σας.

Για να συνδέσετε τον λογαριασμό σας SmartLife με το Amazon Alexa ή/και το Google Home, ρυθμίστε το χρησιμοποιώντας την ενέργεια ή τη δυνατότητα "Smart Life". Για περισσότερες λεπτομέρειες, ελέγξτε τις οδηγίες είτε στο Amazon είτε στο Google.

Χρησιμοποιήστε τον πίνακα ελέγχου και το τηλεχειριστήριο (εικόνα B)

Κουμπί	Λειτουργία
Κουμπί χρονοδιακόπτη B1	Πατήστε για να ρυθμίσετε τον χρονοδιακόπτη. Χρησιμοποιήστε B5 και B7 για να ρυθμίσετε τη διάρκεια της ψύξης.
Κουμπί Mirage B2	Πατήστε για να ενεργοποιήσετε την κρυμμένη οθόνη στη μπροστινή πλευρά. Πατήστε ξανά για να απενεργοποιήσετε την οθόνη.
Κουμπί επιλογής λειτουργίας B3	Πατήστε επανειλημμένα το κουμπί για να επιλέξετε: Κατάσταση ψύξης / κατάσταση αφύγρανσης / κατάσταση ανεμιστήρα.
Κουμπί λειτουργία ύπνου B4	Ενεργοποίηση της λειτουργίας αδρανοποίησης. Λειτουργεί μόνο στη λειτουργία ψύξης. Μετά από μία ώρα η ρυθμιζόμενη θερμοκρασία αυξάνεται σε 1 °C και ξανά μετά από 2 ώρες.
Κουμπί αύξηση θερμοκρασίας B5	Αύξηση τιμών.
Κουμπί μείωση θερμοκρασίας B7	Μείωση τιμών.
Κουμπί ταχύτητας ανεμιστήρα B8	Πατήστε επανειλημμένα για να επιλέξετε την ταχύτητα ανεμιστήρα. (Δεν είναι διαθέσιμο σε κατάσταση αδρανοποίησης και αφύγρανσης).
Κουμπί κλίσης B9	Ενεργοποίηση και απενεργοποίηση της ταλάντωσης. Αλλάξετε τον προσανατολισμό των περιόδων.
Κουμπί λειτουργίας B10	Ενεργοποίηση και απενεργοποίηση του προϊόντος.
Κουμπί Temperature B12	Αλλαγή ανάμεσα σε Κελσίου και Φαρενάιτ.

Λειτουργία προστασία από παγετό

- Το προϊόν εισέρχεται αυτόματα στη λειτουργία προστασίας από παγετό αν η θερμοκρασία του σωλήνα εξαερισμού είναι πολύ χαμηλή. (Λειτουργεί μόνο σε κατάσταση ψύξης).
- Το προϊόν επιστρέφει αυτόματα σε κανονική λειτουργία αν η θερμοκρασία του σωλήνα εξαερισμού φτάνει μια συγκεκριμένη θερμοκρασία.

Λειτουργία προστασίας του συμπεστί

- Για να μεγαλώσει η διάρκεια ζωής του συμπεστί, διαθέτει μια λειτουργία προστασίας καθυστέρησης έναρξης 3 λεπτών μετά την απενεργοποίηση του συμπεστί.

Λειτουργία προστασία από υπερπλήρωση

- Αν το νερό υπερβεί το επίπεδο προειδοποίησης, το προϊόν εκπέμπει ένα ήχο, και η ένδειξη «πληρότητα νερού» αναβοσβήνει. (Βλέπε τις παρακάτω παραγράφους για την εκκένωση της δεξαμενής νερού του προϊόντος.)

Χειροκίνητη αποστράγγιση

1. Η ένδειξη «πληρότητα νερού» αναβοσβήνει και το προϊόν εκπέμπει έναν ήχο προειδοποίησης για να υποδείξει ότι η δεξαμενή νερού είναι πλήρης.
2. Απενεργοποιήστε το προϊόν με το **B10**.
3. Αποσυνδέστε με το **A15**.
4. Τοποθετήστε ένα δοχείο νερού κάτω από το **A14**.
5. Απομακρύνετε το βύσμα νερού από το **A14**.
6. Γύρете ελαφρά το προϊόν προς τα πίσω για να βεβαιωθείτε ότι αδειάζει όλο το νερό από τη δεξαμενή.
7. Τοποθετήστε το βύσμα νερού πίσω στο **A14**.

Δήλωση συμμόρφωσης

Εμείς, η NEDIS, ως κατασκευαστής, δηλώνουμε ότι το προϊόν WiFiACMB1WT14 της εταιρείας Nedis, που παράγεται στην Κίνα, δοκιμάστηκε σύμφωνα με όλα τα σχετικά πρότυπα και τους κανονισμούς Ευρωπαϊκής Συμμόρφωσης (CE) και πέρασε όλους τους ελέγχους.

Η πλήρης δήλωση συμμόρφωσης (+ το φυλλάδιο ασφαλείας εφόσον είναι διαθέσιμο) είναι διαθέσιμη και με δυνατότητα λήψης στη διεύθυνση <http://webshop.nedis.com>
Για άλλες πληροφορίες σχετικές με θέματα συμμόρφωσης, επικοινωνήστε με το τμήμα εξυπηρέτησης πελατών μας για υποστήριξη:

μέσω της τοποθεσίας web: <http://www.nedis.com>
μέσω e-mail: service@nedis.com
NEDIS B.V., De Tweeling 28,
5215 MC 's-Hertogenbosch, THE NETHERLANDS

SK **Rýchly návod**

Intelligentné klimatizačné zariadenie

WiFiACMB1WT14



Viac informácií nájdete v rozšírenom návode online: ned.is/wifiacmb1wt14

Určené použitie

Nedis WiFiACMB1WT14 je miestne klimatizačné zariadenie, ktoré sa používa na chladenie a odvlhčovanie miestnosti. Výrobok je určený výhradne ako miestne klimatizačné zariadenie na domáce použitie vo vnútornom prostredí. Výrobok nie je určený na profesionálne použitie.

Tento výrobok môžu používať deti od 8 rokov a staršie a osoby so zníženými fyzickými, zmyslovými alebo mentálnymi schopnosťami alebo s nedostatkom skúseností a znalostí iba pod dozorom alebo pokiaľ sú poučení o používaní výrobku bezpečným spôsobom a chápu súvisiace riziká. Deti sa nesmú hrať s výrobkom. Čistenie a používateľskú údržbu nesmú vykonávať deti bez dozoru.

Výrobok je určený na typické použitie v domácnostiach, môžu ho využívať aj bežní používatelia v prostrediach, ako sú: obchody, kancelárie a iné podobné pracovné prostredia, domy na farme, ako aj klienti v hoteloch, motelloch a ostatných obytných prostrediach a/alebo v ubytovacích zariadeniach s raňajkami.

Každá zmena výrobku môže mať následky na bezpečnosť, záruku a správne fungovanie.

Technické údaje

Produkt	Intelligentné klimatizačné zariadenie
Číslo výrobu	WiFiACMB1WT14
Rozmery (D x Š x V)	480 x 760 x 390 mm
Hmotnosť	33.5 kg
Vstupné napätie	220 – 240 V ~ 50 Hz
Požadovaný príkon	1 610 W
Energetická trieda	A
Koeficient energetickej účinnosti (EER)	2,6
Nastaviteľný rozsah teploty	16 - 31 °C
Úroveň hluku	≤ 65 dB(A)
Výkon chladiaceho zariadenia	14 000 BTU
Odporúčaný objem miestnosti	28-42 m ²
Prúdenie vzduchu	500 m ³ /h
Odvlhčovanie	40 l/day
Chladivo	R290/280 g
Napájacia zástrčka	Schuko CEE 7/7
Typ batérie	2x AAA (nie sú súčasťou dodávky)
Prípustný nadmerný prevádzkový tlak	Nasávanie 0,6 MPa Vypúšťanie 1,8 MPa
Max. prípustný tlak	3,0 MPa
Pokrytie miestnosti	120 m ³ *
Prevádzkové režimy	Chladenie/Odvlhčovanie/ Ventilátor
Úroveň otáčok ventilátora	Vysoká/Stredná/Nízka
Max. výkon rádiového vysielacza	802.11b 17,5 dBm 802.11g 14,5 dBm 802.11n 13,5 dBm
Zisk antény	2,5 dBi
Používané frekvenčné pásmo	2412 - 2472 MHz
Kanály	1-13
Spôsob modulácie	DSSS, OFDM, 64QAM

* Výkon klimatizačného zariadenia podlieha mnohým faktorom, ako sú napríklad podlahová plocha, výška stropu, úroveň izolácie a počet okien. Uvedené údaje vyplývajú z priestoru s nízkym tepelným zaťažením.

Hlavné časti (obrázok A)

- | | |
|---|--------------------------------|
| 1 Výkyvné žalúzie | 10 Sito EVA |
| 2 Displej | 11 Výstup nepretržitého odtoku |
| 3 Rúčka | 12 Výfuk |
| 4 Vývodová dýza | 13 Rám filtra CON |
| 5 Vývodová hadica | 14 Výstup manuálneho odtoku |
| 6 Súprava na montáž na okno | 15 Napájací kábel |
| 7 Upevňovacie prvky súpravy na montáž na okno | 16 Konektor vývodovej hadice |
| 8 Ovládací panel | 17 Diaľkový ovládač |
| 9 Rám filtra EVA | 18 Skrutka vývodovej dýzy |

Ovládací panel a diaľkový ovládač (Obrázok B)

- | | |
|------------------------------|----------------------------------|
| 1 Tlačidlo časovača | 7 Tlačidlo zníženia teploty |
| 2 Tlačidlo Mirage | 8 Tlačidlo rýchlosti ventilátora |
| 3 Tlačidlo voľby režimu | 9 Tlačidlo natáčania |
| 4 Tlačidlo pokojového režimu | 10 Vypínač |
| 5 Tlačidlo zvýšenia teploty | 11 LED indikátor Wi-Fi |
| 6 Displej | 12 Tlačidlo teploty Temp |

Bezpečnostné pokyny

VAROVANIE



Obsahuje jednu alebo viac (mimoriadne/vysoko) horľavých zložiek.



Obsahuje jednu alebo viac (mimoriadne/vysoko) horľavých zložiek.

- Pred inštaláciou alebo použitím výrobku si nezabudnite prečítať a pochopiť všetky pokyny v tomto dokumente. Uchovajte obal a tento dokument pre potreby v budúcnosti.
- Výrobok používajte len podľa opisu v tomto dokumente.
- Keď výrobok používajú deti, alebo sa výrobok používa blízko detí, zvierat alebo nie úplne spôsobilých osôb, vyžaduje sa prísny dozor. Nedovoľte deťom, aby sa hrali s výrobkom alebo sa ho dotýkali.
- Výrobok udržiavajte mimo dosahu detí.
- Nepoužívajte poškodený alebo chybný výrobok, ale vráťte ho na opravu alebo výmenu.
- Výrobok nevystavujte vode, dažďu alebo vysokej vlhkosti.
- Ak dôjde k ponoreniu výrobku do vody, nedotýkajte sa výrobku ani vody.
- Vypnite hlavnú napájaciu sieť a opatrne odpojte zástrčku od napájacej elektrickej zásuvky.
- Po namočení alebo ponorení výrobku do vody alebo iných kvapalín nepoužívajte znova výrobok.
- Výrobok uchovávajte mimo zdrojov tepla. Neumiestňujte výrobok na horúce povrchy ani blízko otvorených plameňov.
- Do výrobku nekladajte žiadne predmety.
- Dávajte pozor, aby vám výrobok nepadol a zabránil nárazom.
- Neblokujte ani nezakrývajte mriežku prívodu či vývodu vzduchu výrobku.
- Batérie nedemontujte, neatvárajte ani nesrotujte.
- Články ani batérie nevystavujte pôsobeniu tepla či ohňa. Vyhňte sa skladovaniu na priamom slnečnom svetle.
- Akumulátory a batérie neskladujte náhodným spôsobom v škatuli alebo zásuvke, kde môže dôjsť k skratu medzi nimi navzájom alebo s inými kovovými predmetmi.
- Akumulátory a batérie nevystavujte mechanickým nárazom.
- V prípade, že z článku uniká elektrolyt, zabráňte kontaktu kvapaliny s kožou alebo očami. V prípade, že ku kontaktu došlo, umyte postihnuté miesto veľkým množstvom vody a vyhľadajte lekársku pomoc.
- Vo výrobku nepoužívajte články rôznych výrobcov, kapacity, veľkosti alebo typu.
- Používajte len typ batérie odporúčaný v tomto dokumente.
- Akumulátory a batérie udržiavajte v čistote a suchu.
- Pôvodné texty k výrobku si odložte na neskoršie použitie.
- Ak je to možné, batériu vyberte z výrobku, keď ho nepoužívate.
- Článok ani batériu nevyberajte z originálneho balenia, pokiaľ ich nebudete potrebovať.
- Nepoužívajte článok ani batériu, ktoré nie sú určené na použitie s týmto výrobkom.
- Článok alebo batériu používajte len na taký účel, na aký boli určené.
- Ak sa koncovky akumulátora alebo batérie znečistia, utrite ich čistou suchou handrou.
- Použitie batérie deťmi by malo byť pod dohľadom.
- Všimnite si značky plus (+) a mínus (-) na batérii a výrobku a dbajte na správne umiestnenie.
- Článok alebo batériu zlikvidujte správnym spôsobom.
- V prípade prehltnutia článku alebo batérie ihneď vyhľadajte lekársku pomoc.
- Spotrebič sa musí nainštalovať v súlade s národnými predpismi týkajúcimi sa zapájania elektrických zariadení.
- Vždy odpojte výrobok od napájacej elektrickej zásuvky, keď výrobok čistíte alebo premiestňujete
- Výrobok nepremiestňujte ťahaním za napájací kábel.
- Ak sa vyskytnú problémy, výrobok odpojte od napájacej elektrickej zásuvky a iného zariadenia.
- Výrobok neodpájajte zo zásuvky ťahaním kábla. Vždy chýťte zástrčku a vytiahnite ju.
- Pred odpojením napájacieho kábla vypnite hlavný vypínač.
- Nepoužívajte výrobok, keď došlo k poškodeniu kábla alebo zástrčky.
- Uistite sa, že elektrické napájanie vo vašej oblasti zodpovedá napätiu 220 – 240 V stried. uzemna a frekvencii 50 Hz
- Výrobok pripájajte len k uzemnenej elektrickej zásuvke.
- Ak je to potrebné, použite uzemnený predlžovací kábel s vhodným priemerom.
- Úplne rozotiahnite napájací kábel a zabezpečte, aby nebol v kontakte s výrobkom.
- Pri používaní predlžovacieho kábla použite čo najkratší kábel, ktorý bude plne rozotiahnutý.
- Nepoužívajte externé časovače ani systémy diaľkového ovládania na zapínanie alebo vypínanie výrobku.
- Uistite sa, že sa o kábel nebudú ľudia potkýnať.
- Zabezpečte, aby nemohlo dôjsť k zamotaniu napájacieho kábla a aby neprevišal cez okraj pracovnej plochy.
- Nenechávajte výrobok bez dozoru, keď je zapnutý.
- R290 je plynné chladivo, ktoré vyhovuje európskym smerniciam týkajúcim sa životného prostredia.
- Uvedomte si, že chladivá môžu byť bez zápachu.
- Výrobok umiestnite do prostredia bez žiadnych nepretržitých zdrojov zapalovania (napríklad: otvorené plamene, plynové alebo elektrické spotrebiče v činnosti).
- Výrobok inštalujte, používajte a skladujte len v miestnosti s podlahovou plochou viac ako 14 m².
- Výrobok skladujte len v dostatočne vetranom prostredí.
- Výrobok skladujte takým spôsobom, aby nedošlo k mechanickej poruche.
- Keď sa výrobok inštaluje, používa alebo skladuje v nevetranom prostredí, uistite sa, že je daná miestnosť navrhnutá tak, aby zabránila hromadeniu únikov chladiva, ktoré by mohli viesť k riziku vzniku požiaru alebo výbuchu v dôsledku vznietenia chladiva, spôsobeného elektrickými ohrievačmi, sporákmi či inými zápalnými zdrojmi.

- Pracovať na chladiacom okruhu a zasahovať do chladiaceho okruhu smú len osoby s aktuálne platným certifikátom od priemyselného akreditačného orgánu, ktorý potvrdzuje ich spôsobilosť na bezpečnú manipuláciu s chladivami v súlade s priemyselne uznávanými technickými požiadavkami.
- Servis sa smie vykonávať len podľa odporúčania výrobcu zariadenia. Údržba a oprava vyžadujúca asistenciu ďalšieho kvalifikovaného personálu sa smie vykonávať len pod dozorom osoby kompetentnej v používaní horľavých chladiv.
- Pri odmravzovaní a čistení výrobku nepoužívajte žiadne iné prostriedky ako tie, ktoré odporučá výrobca.
- Neprepichujte ani nezohrievajte žiadnu časť chladiaceho okruhu.
- Servis tohto výrobku môže vykonávať len kvalifikovaný technik, aby sa znížilo nebezpečenstvo poranenia elektrickým prúdom.

Inštalácia výrobku

- A** Výrobok položte na stabilný a rovný povrch.
 - A** Výrobok premiestňujte len vo vzpriamenej polohe.
 - A** Okolo vstupu a výstupu vzduchu ponechajte minimálne 0,5 m priestor, aby sa zabezpečila dobrá cirkulácia vzduchu.
 - A** Ak došlo k nakloneniu výrobku, pred jeho pripojením k napájacej elektrickej zásuvke ho nechajte stáť vo vzpriamenej polohe na 2 hodiny.
 - A** Výrobok inštalujte, používajte a skladujte len v miestnosti s podlahovou plochou viac ako 14 m².
 - A** Výrobok udržiavajte mimo horľavých predmetov, ako je nábytok, závesy a podobne.
 - A** Nezakrývajte ventilačné otvory a uistite sa, že okolo výrobku je dostatok miesta.
1. Napájací kábel **A15** pripojte k napájacej elektrickej zásuvke.

Montáž vývodu (obrázok C)

- A** Používajte len dodanú vývodovú hadicu.
 - A** Dbajte na to, aby nedošlo k zablokovaniu vývodovej hadice, mohlo by to spôsobiť prehriatie.
1. Zmontujte vývodovú hadicu **A5**, vývodovú dýzu **A4** a konektor vývodovej hadice **A16**.
 2. Pripojte **A16** k výstupu vzduchu **A12**.
 3. Predĺžte **A5** maximálne na 1500 mm.
 - A** Neskrúčajte vývodovú hadicu.
 - A** Zabezpečte, aby sa vývodová hadica neskrútila.
 4. Zmontujte súpravu na montáž na okno **A6** upínacími prvkami **A7**.
 5. Nainštalujte **A6** do okenného otvoru.
 - i** Zostava okna sa dá umiestniť v horizontálnom alebo vertikálnom smere.
 6. Pritiahnite **A7**.
 7. Založte **A4** do **A6** a upevnite pomocou skrutky vývodovej dýzy **A18**.

Montáž nepretržitého odtoku (voliteľná možnosť)

- A** Funguje len v režime odvlhčovania a kúrenia.
1. Otvorte výstup nepretržitého odtoku **A11**.
 2. Pripojte **A11** k nádobe na vodu alebo odtokový systém (nie je dodaný).

Umiestnenie batérií do diaľkového ovládača

1. Vysuňte kryt priestoru pre batérie na zadnej časti diaľkového ovládača **A17**.
2. Vložte 2 batérie typu AAA.
3. Zasuňte kryt priestoru pre batérie späť na miesto na **A17**.

Inštalácia aplikácie Nedis SmartLife

1. Stiahnite si do svojho telefónu aplikáciu Nedis SmartLife pre systém Android alebo iOS prostredníctvom Google Play alebo Apple App Store.
2. Otvorte aplikáciu Nedis SmartLife vo svojom telefóne.
3. Vytvorte účet pomocou svojho čísla mobilného telefónu alebo svojej e-mailovej adresy a klepnite na Pokračovať.
4. Dostanete overovací kód na svoj mobilný telefón alebo na svoju e-mailovú adresu.
5. Zadáte prijatý overovací kód.
6. Vytvorte heslo a klepnite na Hotovo.
7. Klepnutím na Pridať domovskú stránku vytvorte domovskú stránku SmartLife.
8. Nastavte svoju lokalitu, vyberte miestnosti, ku ktorým sa chcete pripojiť, a klepnite na Hotovo.

Pridanie výrobku do aplikácie Nedis SmartLife

1. Zapnite výrobok.
2. Klepnite na + v aplikácii Nedis SmartLife.
3. Zvoľte typ zariadenia, ktorý chcete pridať, zo zoznamu.
4. Overtte, či LED indikátor Wi-Fi **B11** rýchlo bliká, alebo podržaním tlačidla rýchlosti otáčok ventilátora **B6** na 5 sekúnd resetujte výrobok.
5. Postupujte podľa pokynov v aplikácii Nedis SmartLife.
- i** Nezabudnite sa pripojiť k výrobku po jeho nájdení a pridaní.
6. Po nájdení a pridaní výrobku premenujte výrobok.
7. Po potvrdení budete môcť výrobok ovládať pomocou svojho smartfónu.

Ak chcete pripojiť svoj účet SmartLife k Amazon Alexa a/alebo Google Home, nastavte ho pomocou úkonu alebo zručnosti „Smart Life“. Ďalšie podrobnosti nájdete v pokynoch na stránke spoločnosti Amazon alebo Google.

Použitie ovládacieho panela a diaľkového ovládača (obrázok B)

Tlačidlo	Funkcia
Tlačidlo časovača B1	Stlačením nastavíte časovač. Pomocou B5 a B7 nastavte trvanie chladenia.
Tlačidlo Mirage B2	Stlačením zapnete skryté zobrazenie vpredu. Opätovným stlačením ho vypnete.
Tlačidlo voľby režimu B3	Opakovaným stlačením tlačidla zvolíte požadovaný režim: Režim chladenia/ režim odvlhčovania/režim ventilátora.
Tlačidlo pokojového režimu B4	Aktivuje sa pokojový režim. Funguje len v režime chladenia. Po jednej hodine sa nastavená teplota zvýši o 1 °C a znova po 2 hodinách.
Tlačidlo zvýšenia teploty B5	Zvyšovanie hodnôt.
Tlačidlo zníženia teploty B7	Znižovanie hodnôt.
Tlačidlo rýchlosti ventilátora B3	Opakovaným stlačením môžete zvoliť rýchlosť otáčok ventilátora. (Nie je dostupné v pokojovom režime a v režime odvlhčovania).
Tlačidlo natáčania B9	Zapnutie alebo vypnutie kmitania. Zmena orientácie žalúzií.
Tlačidlo napájania B10	Zapnutie alebo vypnutie výrobku.
Tlačidlo teploty Temp B12	Prepnutie medzi stupňami Celzia a Fahrenheita.

Funkcia ochrany proti mrazu

- Výrobek automaticky prejde do stavu ochrany proti mrazu, ak je teplota výstupného potrubia príliš nízka. (funguje len v režime chladienia).
- Výrobok sa automaticky vráti do normálnej prevádzky, ak teplota výstupného potrubia stúpne na určitú teplotu.

Funkcia ochrany kompresora

- Aby sa predĺžila životnosť kompresora, obsahuje funkciu ochrany zavádzania s 3-minútovým oneskorením po vypnutí kompresora.

Funkcia ochrany proti pretečeniu

- Ak voda presiahne výstražnú úroveň, výrobok vydá tón a indikátor „plná nádrž na vodu“ začne blikať.
(Spôsob vyprázdnenia vodnej nádrže výrobku nájdete uvedený v nasledujúcich odsekoch.)

Manuálny odtok

1. Indikátor „plná nádrž na vodu“ bude blikať a výrobok vyšle poplašný signál, čo znamená, že nádrž na vodu je plná.
2. Vypnite výrobok pomocou **B10**
3. Odpojte **A15** od elektrickej zásuvky.
4. Umiestnite nádobu na vodu pod **A14**.
5. Odstráňte vodný uzáver z **A14**
6. Miernie nakloňte výrobok dozadu, aby sa zabezpečilo, že všetka voda vytečie z nádrže.
7. Založte vodný uzáver späť na **A14**

Vyhlásenie o zhode

My, spoločnosť NEDIS, ako výrobca prehlasujeme, že výrobok WIFIACMB1WT14 značky Nedis vyrobený v Číne bol testovaný podľa všetkých príslušných noriem / predpisov CE a prešiel všetkými testami.

Kompletné vyhlásenie o zhode (+ bezpečnostný list, ak je k dispozícii) je možné nájsť a stiahnuť na <http://webshop.nedis.com> Ak chcete získať ďalšie informácie, obráťte sa, prosím, na zákaznícky servis:

prostredníctvom webovej stránky: <http://www.nedis.com>
e-mailom: service@nedis.com
NEDIS B.V., De Tweeling 28,
5215 MC 's-Hertogenbosch, HOLANDSKO

CS

Rychlý návod

Chytrá klimatizace

WIFIACMB1WT14



Více informací najdete v rozšířené příručce online: ned.is/wifacmb1wt14

Zamýšlené použitie

WIFIACMB1WT14 značky Nedis je pevná klimatizácia určená k ochladzovaniu a odvlhčovaniu miestností. Výrobok je určen k použitiu výhradne ako pevná miestna klimatizácia do vnútorných priestorov pre domácu potrebu. Výrobok není určen k profesionálnemu použitiu. Tento výrobok môžu používať deti od 8 let a osoby se sníženými tělesnými, smyslovými nebo duševními schopnostmi nebo s nedostatkem zkušeností a znalostí, pokud jsou pod dohledem, nebo podle pokynů ohledně bezpečného používání výrobku, pokud se seznámí s možnými riziky. Děti by si s výrobkem neměly hrát. Čištění a užitelskou údržbu nesmí vykonávat děti bez dozoru. Výrobok je určen k použitiu v domácom prostredí alebo pro typické domácí úkony, které mohou vykonávat i laické osoby,

např. v obchodech, kancelářích a dalších podobných pracovních prostředích, na farmách, klienty v hotelech, motelech a dalších rezidenčních prostorách a/nebo v zařízeních poskytujících ubytování se snídání.

Jakékoli úpravy výrobku mohou ovlivnit jeho bezpečnost, záruku a správné fungování.

Technické údaje

Produkt	Chytrá klimatizace
Číslo položky	WIFIACMB1WT14
Rozměry (D × Š × V)	480 × 760 × 390 mm
Hmotnost	33.5 kg
Vstupní napětí	220–240 V ~ 50 Hz
Požadovaný výkon	1610 W
Energetická třída	A
Koeficient energetické účinnosti (EER)	2,6
Nastavitelný teplotní rozsah	16 - 31 °C
Úroveň hluku	≤ 65 dB(A)
Chladicí kapacita	14000 BTU
Kapacita velikosti místnosti	28-42 m ²
Cirkulace vzduchu	500 m ³ /h
Odvlhčování	40 l/day
Chladivo	R290 / 280 g
Zástrčka	Schuko CEE 7/7
Typ baterie	2x AAA (není v balení)
Povolený nadměrný provozní tlak	Sání 0,6 MPa Výstup 1,8 MPa
Max. povolený tlak	3,0 MPa
Pokrytí místnosti	120 m ³ *
Provozní režimy	Chlazení/Odvlhčování/ Ventilátor
Úrovně rychlosti ventilátoru	Vysoká/Střední/Nizká
Max. vysílací výkon	802.11b 17,5 dBm 802.11g 14,5 dBm 802.11n 13,5 dBm
Příjem antény	2,5 dBi
Použitá frekvenční pásma	2412–2472 MHz
Kanály	1-13
Způsob modulace	DSSS, OFDM, 64QAM

* Výkon klimatizace závisí na mnoha faktorech, jako je plocha místnosti, výška stropu, úroveň izolace a počet oken. Uvedené údaje jsou pro prostor s nízkou tepelnou zátěží.

Hlavní části (obrázek A)

- 1 Natáčecí žaluzie
- 2 Displej
- 3 Držadlo
- 4 Výfuková tryska
- 5 Výfuková hadice
- 6 Okenní sada
- 7 Upínače okenní sady
- 8 Ovládací panel
- 9 Rámeček EVA filtru
- 10 Síto EVA filtru
- 11 Vývod nepetržitě drenáže
- 12 Vzduchový průduch
- 13 Rámeček CON filtru
- 14 Vývod ruční drenáže
- 15 Napájecí kabel
- 16 Konektor výfukové hadice
- 17 Dálkové ovládání
- 18 Šroub výfukové trysky

Ovládací panel a dálkové ovládání (obrázek B)

- | | | | |
|---|-------------------------|----|--------------------------------|
| 1 | Tlačítko časovače | 7 | Tlačítko teplota dolů |
| 2 | Tlačítko Mirage | 8 | Tlačítko rychlosti ventilátoru |
| 3 | Tlačítko výběru režimu | 9 | Tlačítko natáčení |
| 4 | Tlačítko režimu spánku | 10 | Tlačítko zapnutí/vypnutí |
| 5 | Tlačítko teplota nahoru | 11 | LED ukazatel Wi-Fi |
| 6 | Displej | 12 | Tlačítko Temperature |

Bezpečnostní pokyny

VAROVÁNÍ



Obsahuje jednu nebo více (extrémně/vysoce) hořlavých složek.



Obsahuje jednu nebo více (extrémně/vysoce) hořlavých složek.

- Před instalací či používáním výrobku si nejprve kompletně přečtěte pokyny obsažené v tomto dokumentu a ujistěte se, že jim rozumíte. Tento dokument a balení uschovejte pro případné budoucí použití.
- Výrobek používejte pouze tak, jak je popsáno v tomto dokumentu.
- Pokud výrobek používáte v blízkosti dětí, zvířat či nemohoucích osob, je vždy nutné zajistit řádný dohled. Dětem nedovoďte, aby si s výrobkem hrály či se jej dotýkaly.
- Výrobek udržujte mimo dosah dětí.
- Poškozený nebo vadný výrobek nepoužívejte, ale vraťte jej k opravě nebo výměně.
- Nevystavujte výrobek působení vody, deště, vlhkosti či vysoce vlhkého vzduchu.
- Jestliže došlo k ponoření výrobku do vody, nedotýkejte se výrobku ani vody.
- Vypněte hlavní přívod energie a opatrně odstraňte napájecí kabel ze zásuvky.
- Pokud došlo k ponoření výrobku do vody nebo jeho politi vodou či jinou kapalinou, přestaňte jej používat.
- Výrobek uchovávejte mimo zdroje tepla. Neumísťujte výrobek na horké povrchy nebo do blízkosti otevřeného ohně.
- Do výrobku nekládejte žádné předměty.
- Zabraňte pádu výrobku a chraňte jej před nárazy.
- Nezacpávejte ani nepřikrývejte mřížky vstupu a výstupu vzduchu.
- Baterie nedemontujte, neotvírejte ani nerozbíjejte.
- Nevystavujte články či baterie teple nebo ohni. Neskladujte na přímém slunci.
- Neskladujte články ani baterie pohozené v krabici či šuplíku, kde by mohlo dojít k jejich vzájemnému zkratování nebo zkratování o další kovové předměty.
- Nevystavujte články či baterie mechanickému namáhání.
- V případě úniku elektrolytu z článku/baterie zamezte styku elektrolytu s kůží či očima. Pokud ke styku přece jen dojde, okamžitě omyjte zasaženou oblast velkým množstvím vody a vyhledejte lékařskou pomoc.
- Ve výrobku nemíchejte baterie různých výrobců, kapacit, velikostí a typu.
- Používejte pouze baterie takového typu, jaký je doporučen v tomto dokumentu.
- Udržujte články a baterie v suchu a čistotě.
- Uschovejte si originální brožury k výrobku pro pozdější použití.
- Pokud je to možné, vyjměte baterii z výrobku, když ho nepoužíváte.
- Nevytahujte článek či baterie z jejich původního obalu, dokud není jejich použití zapotřebí.
- Nepoužívejte článek či baterie, které nejsou určené k použití v tomto typu výrobku.
- Články či baterie používejte pouze k účelu, pro který jsou určeny.
- Pokud se vývody baterie zašpiní, otřete je čistým suchým hadříkem.
- Děti smějí baterii používat pouze pod dohledem.
- Dodržte označení kladného (+) a záporného (-) pólu na baterii a ve výrobku a zajistěte správné vložení baterie
- Článek či baterii ekologicky zlikvidujte.
- Pokud dojde ke spolknutí článku nebo baterie, okamžitě vyhledejte lékařskou pomoc.
- Zařízení instalujte v souladu s místními předpisy ohledně elektrických zapojení.
- Před čištěním a přemísťováním výrobek vždy odpojte ze zásuvky.
- Nepřemisťujte výrobek taháním za napájecí kabel.
- Dojde-li k jakémukoli problému, odpojte výrobek ze sítě a od jiných zařízení.
- Výrobek neodpojujte taháním za kabel. Vždy uchopte a vytáhněte zástrčku.
- Před odpojením napájecího kabelu ze zásuvky vždy vypněte hlavní vypínač zařízení.
- Nepoužívejte výrobek, pokud jsou kabel či zástrčka poškozené.
- Ujistěte se, že elektrické napájení ve vaší oblasti odpovídá napětí 220 - 240 VAC a frekvenci 50 Hz.
- Připojte vždy pouze do uzemněné stěnové zásuvky.
- V případě nutnosti použijte uzemněný prodlužovací kabel vhodného průměru.
- Napájecí kabel zcela rozмотete a zajistěte, aby nepřišel do styku s výrobkem.
- Při použití prodlužovacího kabelu použijte kabel, který je co nejkratší a zcela napnutý.
- K zapínání a vypínání výrobku nepoužívejte externí časovače ani systémy dálkového ovládání.
- Kabel vedte tak, aby o něj nikdo nezakopnul.
- Ujistěte se, že se napájecí kabel nemůže zamotat ani nevisí pověšený přes okraj pracovní desky.
- Je-li výrobek zapnutý, nenechávejte jej nikdy bez dozoru.
- R290 je chladicí plyn, který vyhovuje evropským směrnícím o ochraně životního prostředí.
- Pozor, chladiva mohou být bez zápachu.
- Umístěte výrobek do oblasti bez zdrojů vznícení (např. otevřený oheň, pracující plynová či elektrická zařízení).
- Instalujte, provozujte a skladujte výrobek v místnosti s podlahovou plochou více než 14 m².
- Výrobek skladujte pouze v dobře větraných prostorách.
- Výrobek skladujte tak, abyste zabránili jeho mechanickému poškození.
- Pokud výrobek instalujete, provozujete nebo skladujete v nevětraném prostoru, zajistěte, aby daná místnost byla navržena tak, aby bránila hromadění případného úniku chladiva, což by mohlo mít za následek riziko vzniku požáru či výbuchu v důsledku zplátnutí chladiva a elektrických topidel, kamen či jiných zdrojů vznícení.
- Na chladicím okruhu mohou pracovat či do něj zasahovat pouze osoby, které jsou držitelem platného oprávnění od oborově akreditovaného orgánu, jež potvrzuje způsobilost dané osoby nakládat s chladivem bezpečně podle oborově uznávané specifikace.
- Servis výrobku je povoleno provádět pouze dle doporučení výrobce. Údržba a opravy vyžadující asistenci dalšího zkušeného personálu lze provádět pouze pod dohledem osoby způsobilé k používání hořlavých chladiv.
- Při odmrazování a čištění výrobku nepoužívejte žádné jiné prostředky než prostředky doporučené výrobcem.
- Nepropichujte ani nezahřívajte žádnou část chladicího obvodu.
- Servisní zásahy na tomto výrobku smí provádět pouze kvalifikovaný technik údržby, snižuje se tak riziko úrazu elektrickým proudem.

Instalace výrobku

- A** Umístěte výrobek na stabilní a rovný povrch.
 - A** Výrobek přesouvejte pouze ve vzpřímené poloze.
 - A** Kolem přívodu vzduchu nechte prostor zhruba 0,5 m, aby byla umožněna dobrá cirkulace vzduchu.
 - A** Pokud dojde k naklonění výrobku, nechte jej před zapojením stát ve vzpřímené poloze po dobu 2 hod.
 - A** Instalujte, provozujte a skladujte výrobek v místnosti s podlahovou plochou více než 14 m².
 - A** Výrobek uchovávejte v dostatečné vzdálenosti od hořlavých předmětů, jako jsou nábytek, záclony a podobně.
 - A** Nezakrývejte ventilační otvory a ujistěte se, že kolem výrobku je dostatek prostoru.
1. Zapojte napájecí kabel **A15** do stěnové zásuvky.

Sestavení výfuku (obrázek C)

- A** Používejte vždy pouze přiloženou výfukovou hadici.
 - A** Výfukovou hadici nikdy nezakrývejte, mohlo by dojít k přehřátí výrobku.
1. Sestavte výfukovou hadici **A5**, výfukovou trysku **A4** a konektor výfukové hadice **A16**.
 2. Připojte **A16** na vzduchový výstup **A12**.
 3. Roztáhněte **A5** až na 1500 mm.
 - A** Výfukovou hadici nekruťte.
 - A** Zajistěte, aby nedošlo k deformaci výfukové hadice.
 4. Sestavte okenní sadu **A6** s upínadly **A7**.
 5. Nainstalujte **A6** do otvoru v okně.
 - i** Okenní sadu lze umístit horizontálně i vertikálně.
 6. Dotáhněte **A7**.
 7. Nacvakněte **A4** do **A6** a dotáhněte šroubem výfukové trysky **A13**.

Sestavení nepřetržité drenáže (volitelné)

- A** Funguje pouze v režimu odvlhčování a režimu vytápění.
1. Otevřete vývod nepřetržité drenáže **A11**.
 2. Připojte **A11** na nádobu na vodu nebo na drenážní systém (není součástí).

Vložení baterií do dálkového ovládní

1. Vsuňte kryt baterie ze zadní strany dálkového ovládní **A17**.
2. Vložte 2 tužkové baterie typu (AAA)
3. Nasuňte kryt baterie zpět na **A17**

Instalace aplikace Nedis SmartLife

1. Stáhněte si do telefonu aplikaci Nedis SmartLife pro Android nebo iOS z obchodu Google Play nebo Apple App Store.
2. Otevřete ve svém telefonu aplikaci Nedis SmartLife.
3. Vytvořte si účet pomocí svého telefonního čísla nebo e-mailové adresy a klepněte na Pokračovat.
4. Na svůj mobilní telefon či e-mailovou adresu obdržíte potvrzovací kód.
5. Zadejte přijatý ověřovací kód.
6. Vytvořte heslo a klepněte na Hotovo.
7. Klepnutím na Přidat domov vytvořte domov SmartLife Home.
8. Nastavte místo, vyberte místnosti, které chcete připojit, a klepněte na Hotovo.

Přidání výrobku do aplikace Nedis SmartLife

1. Zapněte výrobek.
2. Klepněte v aplikaci Nedis SmartLife na +.
3. Vyberte ze seznamu typ zařízení, které chcete přidat.
4. Ujistěte se, že LED ukazatel Wi-Fi **B11** rychle bliká, popř. podržením tlačítka rychlosti ventilátoru **B9** na dobu 5 sekund výrobek resetujte.
5. Řiďte se pokyny uvedenými v aplikaci Nedis SmartLife.
- i** Jakmile bude výrobek nalezen a přidán, nezapomeňte se k němu připojit.

6. Jakmile aplikace výrobek najde a přidá, přejmenujte jej.
7. Po potvrzení lze výrobek ovládat pomocí chytrého telefonu. Chcete-li připojit svůj účet SmartLife ke službě Amazon Alexa anebo Google Home, nastavte spojený pomocí akce či dovednosti „Smart Life“. Více informací najdete v pokynech od Amazonu či Googlu.

Použití ovládacího panelu a dálkového ovládní (obrázek B)

Tlačítko	Funkce
Tlačítko časovače B1	Stiskem nastavte časovač. Pomocí B5 a B7 nastavte požadovanou dobu chlazení.
Tlačítko Mirage B2	Stiskem zapnete skrytý displej na přední straně. Dalším stiskem displej vypnete.
Tlačítko výběru režimu B3	Opakovaným stiskem tlačítka vyberte režim: Režim chlazení / režim odvlhčování / režim ventilátoru.
Tlačítko režimu spánku B4	Aktivuje režim spánku. Funguje pouze v režimu chlazení. Po jedné hodině se nastavená teplota zvýší o 1 °C a znovu po 2 hod.
Tlačítko teplota nahoru B5	Zvyšuje hodnoty.
Tlačítko teplota dolů B7	Snižuje hodnoty.
Tlačítko rychlosti ventilátoru B8	Opakovaným stiskem vyberte rychlost ventilátoru. (Není k dispozici v režimu spánku a režimu odvlhčování).
Tlačítko natáčení B9	Zapínání nebo vypínání natáčení zařízení. Mění orientaci žaluzií.
Tlačítko zapnutí / vypnutí B10	Zapínání nebo vypínání výrobku.
Tlačítko Temperature B12	Přepíná mezi stupni Celsia a Fahrenheita.

Funkce ochrany před námrazou

- Výrobek automaticky přejde do režimu ochrany před námrazou v případě, že je teplota vstupního potrubí příliš nízká. (funguje pouze v režimu chlazení).
- Výrobek se automaticky vrátí do běžného provozního režimu v případě, že se teplota výfukového potrubí zvedne na určitou teplotu.

Funkce ochrany kompresoru

- Za účelem zvýšení životnosti kompresoru je výrobek vybaven funkcí ochrany kompresoru, která se spouští s 3minutovým zpožděním po vypnutí kompresoru.

Funkce ochrany před přetečením

- Pokud hladina vody překročí výstražnou úroveň, zazní výstražný tón a začne blikat kontrolka plné nádržky na vodu „Water Full“. (Vyprázdnění nádržky na vodu je popsáno v dalších odstavcích.)

Ruční drenáž

1. Začne blikat kontrolka „Water Full“ a výrobek začne vydávat varovný zvuk, aby upozornil, že nádržka na vodu je plná.
2. Vypněte výrobek pomocí **B10**
3. Odpojte **A15**.
4. Vložte pod **A14** nádobu na vodu.
5. Odstraňte vodní zátku **A14**
6. Výrobek lehce nakloňte dozadu a ujistěte se, že z nádržky vyteklá veškerá voda.
7. Nasadte vodní zátku **A14** zpět

Prohlášení o shodě

My, společnost NEDIS, jako výrobce prohlašujeme, že produkt WIFACMB1WT14 od značky Nedis, který byl vyroben v Číně, byl testován podle všech standardů a omezení CE a všechny testy splnil.

Úplné prohlášení o shodě (+ bezpečnostní listy, jsou-li použitelné) je možné najít a stáhnout prostřednictvím webu <http://webshop.nedis.com>

Chcete-li získat informace o shodě, kontaktujte naše oddělení služeb zákazníkům:

Webové stránky: <http://www.nedis.com>

E-mail: service@nedis.com

NEDIS B.V., De Tweeling 28,

5215 MC 's-Hertogenbosch, NIZOZEMSKO

RO Ghid rapid de inițiere

Instalație de climatizare inteligentă

WIFACMB1WT14



Pentru informații suplimentare, consultați manualul extins, disponibil online: nedis.is/wifacmb1wt14

Utilizare prezonizată

Nedis WIFACMB1WT14 este o instalație locală de climatizare, folosită pentru răcirea și dezumidificarea încăperilor.

Produsul este destinat exclusiv utilizării ca instalație locală de climatizare, pentru utilizare casnică, în spații închise.

Produsul nu este destinat utilizării profesionale.

Acest produs poate fi utilizat de copiii cu vârsta peste 8 ani și de persoanele cu capacități fizice, senzoriale sau mentale reduse sau fără experiență și fără cunoștințe dacă acestea sunt supravegheate sau instruite cu privire la utilizarea produsului într-un mod sigur și înțeleg pericolele implicate. Copii nu trebuie să se joace cu produsul. Curățarea și întreținerea de către utilizator nu trebuie să fie efectuate de copii fără supraveghere.

Produsul este destinat utilizării în gospodăria, pentru funcții gospodărești obișnuite și poate fi folosit de asemenea de către utilizatori care nu au nivel de expert pentru funcții gospodărești obișnuite, de exemplu: magazine, birouri sau alte medii de lucru similare, ferme, de către clienții hotelurilor, motelurilor și altor medii de tip rezidențial și/sau în medii de tip cazare și mic dejun. Orice modificare a produsului poate avea consecințe pentru siguranța, garanția și funcționarea corectă a produsului.

Specificații

Produs	Instalație de climatizare inteligentă
Numărul articolului	WIFACMB1WT14
Dimensiuni (L x l x h)	480 x 760 x 390 mm
Greutate	33,5 kg
Tensiune de intrare	220 – 240 V ~ 50 Hz
Putere necesară	1610 W
Clasă energetică	A
Raport eficiență energetică (EER)	2,6
Intervalul de temperatură reglabilă	16 - 31 °C
Nivel sonor	≤ 65 dB(A)
Capacitate de răcire	14000 BTU
Volumul încăperii	28-42 m ²
Circulația aerului	500 m ³ /h

Dezumidificare	40 l/day
Refrigerent	R290 / 280 g
Ștecher	Schuko CEE 7/7
Tipul bateriei	2x AAA (nu sunt incluse)
Presiune de funcționare excesivă permisă	Aspirare 0,6 MPa Descărcare 1,8 MPa
Presiune max. permisă	3,0 MPa
Acoperire cameră	120 m ³ *
Moduri de operare	Răcire / Dezumidificare / Ventilator
Niveluri turajie ventilator	Mare / Mediu / Mic
Putere maximă de transmisie radio	802.11b 17.5 dBm 802.11g 14.5 dBm 802.11n 13.5 dBm
Căștig antenă	2,5 dBi
Bandă de frecvență utilizată	2412 - 2472 MHz
Canale	1-13
Metodă modulație	DSSS, OFDM, 64QAM

* Performanțele unui aparat de aer condiționat depind de mai mulți factori, cum ar fi spațiul la sol, înălțimea plafonului, nivelul de izolare și numărul de ferestre. Datele menționate sunt calculate pentru un spațiu cu sarcini termice reduse.

Piese principale (imagine A)

- 1 Aripioare de balansare
- 2 Afișaj
- 3 Mâner
- 4 Duză de evacuare
- 5 Furtun de evacuare
- 6 Kit ferestre
- 7 Elemente de fixare kit ferestre
- 8 Panou de comandă
- 9 Cadrul filtrului EVA
- 10 Sita filtrului EVA
- 11 Orificiu de ieșire pentru golire continuă
- 12 Ieșire aer
- 13 Cadrul filtrului CON
- 14 Orificiu de ieșire pentru golire manuală
- 15 Cablu electric
- 16 Conector furtun de evacuare
- 17 Telecomandă
- 18 Șurub duză de evacuare

Panou de comandă și telecomandă (Imagine B)

- 1 Buton temporizator
- 2 Buton Mirage
- 3 Buton de selectare a modului
- 4 Buton mod așteptare
- 5 Buton creștere temperatură
- 6 Afișaj
- 7 Buton reducere temperatură
- 8 Buton turajie ventilator
- 9 Buton baleiere
- 10 Buton Power
- 11 LED indicator Wi-Fi
- 12 Buton Temperature

Instrucțiuni de siguranță

 AVERTISMENT



Conține una sau mai multe componente (extrem/deosebit de) inflamabile.



Conține una sau mai multe componente (extrem/deosebit de) inflamabile.

- Asigurați-vă că ați citit complet și că ați înțeles instrucțiunile din acest document înainte de a instala sau utiliza produsul. Păstrați ambalajul și acest document pentru a le consulta ulterior.
- Folosiți produsul exclusiv conform descrierii din acest document.

- Este necesară supravegherea îndeaproape când produsul este folosit de către copii sau în apropierea acestora, a animalelor sau a persoanelor cu dizabilități. Nu permiteți copiilor să se joace cu produsul sau să îl atingă.
- Nu lăsați produsul la îndemâna copiilor.
- Nu folosiți un produs avariat sau defect, ci returnați-l pentru reparare sau înlocuire.
- Nu expuneți produsul la apă, ploaie, umezeală sau umiditate puternică.
- Dacă produsul este imersat în apă, nu atingeți produsul sau apa.
- Opriti alimentarea de la rețea și scoateți cu grijă ștecherul din priză.
- După imersarea sau acoperirea produsului cu apă sau alte lichide, nu folosiți din nou produsul.
- Nu apropiați produsul de surse de căldură. Nu așezați produsul pe suprafețe fierbinți sau în apropierea focului deschis.
- Nu introduceți obiecte în produs.
- Nu lăsați produsul să cadă și evitați ciocnirile elastice.
- Nu blocați sau acoperiți grila de admisie sau pe cea de evacuare a produsului.
- Nu dezasamblați, deschideți sau distrugeți bateriile.
- Nu expuneți elementele de baterie sau bateriile la temperaturi ridicate sau foc. Evitați depozitarea în lumina directă a soarelui.
- Nu depozitați elementele de baterie sau bateriile în locuri care pot prezenta pericole, de exemplu într-o cutie sau un sertar în care se pot scurtcircuita între ele sau pot fi scurtcircuitate de alte obiecte metalice.
- Nu supuneți la șocuri mecanice elementele bateriei sau bateriile.
- În cazul unor scurgeri din elemente, nu lăsați lichidul să intre în contact cu pielea sau ochii. Dacă a existat contact, spălați zona afectată cu cantități mari de apă și apelați la un consult medical.
- Nu folosiți împreună într-un produs elemente de baterie de la producători diferiți, de capacitate, dimensiune sau tip diferite.
- Folosiți exclusiv tipurile de baterii recomandate în acest document.
- Păstrați elementele de baterie și bateriile curate și uscate.
- Păstrați documentația originală a produsului pentru a o consulta mai târziu.
- Când este posibil, scoateți bateria din produs, când acesta nu este în uz.
- Nu scoateți un element de baterie sau o baterie din ambalajul său original decât atunci când trebuie utilizat(ă).
- Nu folosiți elemente sau baterii care nu au fost proiectate pentru a fi folosite cu produsul.
- Folosiți în respectiva aplicație exclusiv elementul de baterie sau bateria destinată acestui scop.
- Ștergeți bornele celulei sau bateriei cu o lavetă uscată și curată, în cazul murdăririi acestora.
- Utilizarea bateriilor de către copii trebuie să se facă sub supraveghere.
- Respectați marcasele plus (+) și minus (-) de pe baterie și produs, pentru a asigura amplasarea corectă
- Eliminați corect celula sau bateria.
- Apelați la un consult medical imediat în cazul înghițirii unui element sau a unei baterii.
- Aparatul va fi montat în conformitate cu reglementările naționale în privința cablajelor.
- Deconectați întotdeauna produsul de la priza electrică la curățarea sau deplasarea produsului
- Nu deplasați produsul trăgând de cablul electric.
- Deconectați produsul de la priză și de la alte echipamente în cazul în care apar probleme.
- Nu trageți de cablu pentru a deconecta produsul de la priză. Apucați întotdeauna ștecherul și trageți de acesta.
- Opriti comutatorul electric principal înainte de deconectarea cablului electric.
- Nu folosiți produsul în cazul în care cablul sau ștecherul sunt deteriorate.
- Asigurați-vă că alimentarea electrică în zona dumneavoastră se încadrează în domeniul de tensiuni de 220 - 240 V c.a. la frecvența de 50 Hz.
- Conectați numai la o priză cu împământare.
- Dacă este necesar, folosiți un cablu electric prelungitor de diametru adecvat.
- Extindeți complet cablul electric și verificați ca acesta să nu intre în contact cu produsul.
- Când folosiți un prelungitor, alegeți unul cât mai scurt posibil și complet extins.
- Nu folosiți temporizatoare externe sau sisteme externe de telecomandă pentru pornirea sau oprirea produsului.
- Asigurați-vă că nimeni nu trece peste cablu.
- Asigurați-vă că respectivul cablu electric nu se poate încurca și nu atârna pe marginea blatului de lucru.
- Nu lăsați produsul nesupravegheat când este pornit.
- R290 este un gaz refrigerant conform cu directivele europene de mediu.
- Țineți cont că refrigerenții pot fi inodori.
- Așezați produsul într-o zonă fără surse continue de aprindere (de exemplu: foc deschis, aparate pe gaz sau electrice în funcțiune).
- Montați, exploatați și depozitați produsul exclusiv într-o încăpere cu suprafața pardoselei mai mare de 14 m².
- Depozitați produsul exclusiv într-o zonă bine ventilată.
- Depozitați produsul așa încât să împiedicați defecțiunile mecanice.
- Când produsul este montat, exploatat sau depozitat într-o zonă neventilată, asigurați-vă că încăperea este proiectată pentru a preveni acumularea scurgerilor de refrigerant, având ca rezultat riscul de incendiu sau explozie din cauza aprinderii refrigerentului, produsă de radiatoarele electrice, sobe sau alte surse de aprindere.
- Pot efectua lucrări la un circuit de refrigerent numai persoanele cu certificat valabil în prezent, eliberat de o autoritate de evaluare acreditată în industrie, care le autorizează competența de a manipula în siguranță refrigerenții în conformitate cu o specificație de evaluare recunoscută în industrie.
- Service-ul se poate realiza doar conform recomandărilor din partea producătorului echipamentului. Întreținerea și reparațiile care necesită asistență din partea personalului calificat se pot realiza numai sub supravegherea persoanei competente în utilizarea refrigerenților inflamabili.
- La dezghețarea și curățarea produsului, nu folosiți alte mijloace decât cele recomandate de către compania de producție.
- Nu înșeptați sau încălziți nicio parte a circuitului de refrigerent.
- Service-ul asupra acestui produs poate fi realizat doar de către un tehnician calificat pentru întreținere, pentru a reduce riscul de electrocutare.

Instalarea produsului

- ⚠ Așezați produsul pe o suprafață stabilă și plană.
 - ⚠ Deplasați produsul numai în poziție verticală.
 - ⚠ Lăsați o distanță minimă de 0,5 m în jurul admisei și evacuării aerului pentru a permite o circulație bună a fluxului de aer.
 - ⚠ Dacă produsul a fost înclinat, lăsați-l să stea vertical timp de 2 ore înainte de a-l conecta la alimentarea electrică.
 - ⚠ Montați, exploatați și depozitați produsul exclusiv într-o încăpere cu suprafața pardoselei mai mare de 14 m².
 - ⚠ Țineți produsul la distanță față de obiectele inflamabile, de exemplu mobilier, perdele sau alte obiecte similare.
 - ⚠ Nu blocați orificiile de ventilație și asigurați-vă că există suficient spațiu în jurul produsului.
1. Conectați cablul electric **A15** în priza electrică.

Asamblarea evacuării (imagine C)

- ⚠ Folosiți numai furtunul de evacuare furnizat.
- ⚠ Nu blocați furtunul de evacuare, astfel se poate produce supraîncălzirea.

- Asamblați furtunul de evacuare **A5**, duza de evacuare **A4** și conectorul furtunului de evacuare **A16**.
- Conectați **A16** la ieșirea aerului **A12**.
- Extindeți **A5** până la 1500 mm.
- A** Nu răscuțiți furtunul de evacuare.
- A** Asigurați-vă că furtunul de evacuare nu este indoit.
- Asamblați kitul pentru fereastră **A6** elementele de fixare **A7**.
- Montați **A6** în deschiderea ferestrei.
- Setul pentru geamuri poate fi amplasat în direcție orizontală și verticală.
- Strângeți **A7**.
- Prindeți **A4** în **A6** și fixați cu șurubul duzei de evacuare **A18**.

Asamblarea golirii continue (opțional)

A Funcționează exclusiv în modul dezumidificare și încălzire.

- Deschideți ieșirea golirii continue **A11**.
- Conectați **A11** la un container de apă sau sistem de golire (neincluse).

Introducerea bateriilor în telecomandă

- Deplasați prin glisare capacul dispozitivului de telecomandă **A17**.
- Introduceți 2 baterii de tip AAA.
- Deplasați la loc prin glisare capacul bateriei pe **A17**.

Instalarea aplicației Nedis SmartLife

- Descărcați pe telefon aplicația Nedis SmartLife pentru Android sau iOS de la Google Play sau Apple App Store.
- Deschideți aplicația Nedis SmartLife pe telefon.
- Creați un cont cu numărul dumneavoastră de telefon sau adresa dumneavoastră de e-mail și atingeți Continuare.
- Veți primi un cod de verificare la telefonul mobil sau la adresa de e-mail.
- Introduceți codul de verificare pe care l-ați primit.
- Creați o parolă și atingeți Realizat.
- Atingeți Adăugare domiciliu pentru a crea un domiciliu SmartLife.
- Introduceți locația, alegeți camerele la care doriți să vă conectați și atingeți Realizat.

Adăugarea unui produs în aplicația Nedis SmartLife

- Porniți produsul.
- Atingeți + din aplicația Nedis SmartLife.
- Selecționați tipul dispozitivului pe care doriți să îl adăugați din listă.
- Confirmați că LED-ul indicator Wi-Fi **B11** clipește rapid sau țineți apăsat butonul de viteză al ventilatorului **B8** timp de 5 secunde pentru a reseta produsul.
- Respectați instrucțiunile din aplicația Nedis SmartLife.
- i** Asigurați-vă că efectuați conexiunea la produs după ce produsul a fost găsit și adăugat.
- Redenumiți produsul după ce a fost găsit și adăugat.
- După confirmare, puteți comanda produsul de la smartphone. Pentru conectarea contului SmartLife la Amazon Alexa și/sau Google Home, setați-l cu ajutorul acțiunii sau al opțiunii „SmartLife”. Pentru detalii suplimentare, verificați instrucțiunile fie pe Amazon, fie pe Google.

Folosirea panoului de comandă și a telecomenzii (imagine B)

Buton	Funcție
Buton temporizator B1	Apăsați pentru setarea temporizatorului. Utilizați B5 și B7 pentru setarea duratei răcirii.
Buton Mirage B2	Apăsați pentru a porni afișajul mascat din față. Apăsați din nou pentru a opri afișajul.

Buton de selectare a modului B3	Apăsați repetat butonul pentru a selecta modul: Mod răcire / Mod dezumidificare / Mod ventilator.
Buton mod așteptare B4	Activați modul așteptare. Funcționează doar în modul răcire. După o oră, temperatura setată crește 1 °C și apoi din nou după 2 ore.
Buton creștere temperatură B5	Creșteți valorile.
Buton reducere temperatură B7	Reduceți valorile.
Buton turație ventilator B8	Apăsați repetat pentru a selecta turația ventilatorului. (Indisponibil în modul așteptare și dezumidificare).
Buton baleiere B9	Porniți sau opriți oscilația. Schimbați orientarea aripioarelor.
Buton de pornire B10	Porniți sau opriți produsul.
Buton Temperature B12	Comutați între Celsius și Fahrenheit.

Funcția de protecție la îngheț

- Produsul intră automat în starea de protecție la îngheț dacă temperatura conductei de evacuare este prea mică. (funcționează doar în modul răcire).
- Produsul revine automat la funcționarea normală dacă temperatura conductei de răcire crește până la o anumită temperatură.

Funcția de protecție a compresorului

- Pentru a crește durata de viață a compresorului, există o funcție de protecție la pornire, cu întârziere de 3 minute după oprirea compresorului.

Funcția de protecție la deversare

- Dacă apa depășește nivelul maxim permis, produsul emite un sunet de alertă, iar indicatorul „plin apă” începe să clipească. (Vezi paragrafele următoare pentru cum să goliiți rezervorul de apă al produsului.)

Golire manuală

- Indicatorul „plin apă” clipește, iar produsul emite o alarmă sonoră, pentru a semnala că rezervorul de apă este plin.
- Opriti produsul cu ajutorul **B10**.
- Deconectați **A15**.
- Așezați un container de apă sub **A14**.
- Scoateți bușonul de apă de pe **A14**.
- Inclinați ușor produsul spre înapoi pentru a vă asigura că apa iese din rezervor.
- Puneți la loc bușonul de apă pe **A14**.

Declarație de conformitate

Noi, NEDIS, în calitate de producător, declarăm că produsul WIFACMB1WT14 al mărcii Nedis, a fabricat în China, a fost testat în conformitate cu toate standardele/reglementările CE relevante și au trecut toate testele.

Declarația de conformitate completă (+ fișa de date de siguranță dacă se aplică) poate fi găsită și descărcată de pe <http://webshop.nedis.com>

Pentru alte informații privind conformitatea, contactați serviciul clienți pentru asistență:

prin site-ul web: <http://www.nedis.com>
 prin e-mail: service@nedis.com
 NEDIS B.V., De Tweeling 28,
 5215 MC 's-Hertogenbosch, OLANDA

